

车主手册（使用说明书）

操作

维护保养

规格和技术参数

本车主手册(使用说明书)内记载的所有内容是出版本《车主手册(使用说明书)》当时的最新信息。现代汽车公司保留随时变更设计的权利,以便现代汽车持续不断地改进汽车产品的政策、策略得以延续和实现。

在本车主手册(使用说明书)内记载的内容,包括标配项目和选配项目的概述、解释和使用说明等,适用于本车型的所有款式车辆。

因此,您可能会发现您的现代汽车没有配备在本《车主手册(使用说明书)》记载内容中的部分功能、系统或装置。

注意：现代品牌汽车的改装

现代汽车禁止任何方式的改装。对现代汽车的任意改装会对车辆的安全性、耐久性和性能产生严重影响，而且会违反现代汽车的有限保修条款。某些改装，还会违反国家交通运输和其他政府部门制定的法律法规。

双向无线电通讯装置或车载电话的安装

您的现代汽车配备了各种电控系统。在您的车辆上加装双向无线电通讯装置或车载电话时，如果装配、调试不良，会干扰电控/电气系统的正常运行。

因此，如果您选择加装这些装置之一，我们建议您遵守无线电通讯装置制造商提供的装配、使用和安全注意事项的说明，或者向现代汽车授权经销商咨询有关加装、使用的特殊要求或安全注意事项。

安全及车辆损坏事项警告

在《车主手册(使用说明书)》内包括有标题为“危险”、“警告”、“注意”和“参考”的事项。

这些标题的含义如下:

危险

“危险”表示极度危险的情况。如果不遵守会导致严重或致命人身伤害。

警告

“警告”表示非常危险的情况。如果不遵守可能会导致严重或致命人身伤害。

注意

“注意”表示轻度或中度危险的情况。如果不遵守可能会导致轻度或中度人身伤害。

参考

“参考”表示一定危险的情况。如果不遵守可能会导致车辆损坏。

目录

信息 / 电动汽车入门指南	1
车辆信息	2
座椅 & 安全系统	3
仪表盘	4
便利功能	5
驾驶车辆	6
驾驶员辅助系统	7
紧急情况	8
保养	9
索引	I

1. 信息/电动汽车入门指南

1

前言.....	1-3
现代汽车公司.....	1-3
如何使用本《车主手册(使用说明书)》.....	1-3
安全信息.....	1-4
车辆改装.....	1-5
远程监控系统.....	1-5
高压电池包的回收.....	1-6
车辆操控说明.....	1-6
车辆数据收集和事件数据记录仪.....	1-7
关于“电动汽车入门指南”.....	1-8
了解您的电动汽车.....	1-8
电动汽车的特点.....	1-8
使用高电压蓄电池时的注意事项.....	1-10
电动汽车管理的其它注意事项.....	1-11
您的电动汽车充电.....	1-13
电动汽车充电安全注意事项.....	1-13
检查电动汽车充电的基本信息.....	1-16
使用慢速充电器.....	1-20
使用快速充电器.....	1-22
使用便携式充电器 (ICCB).....	1-24
立即停止充电.....	1-28
使用电动汽车功能.....	1-29
检查电动汽车界面配置.....	1-29
检查能源信息.....	1-31
设置下次出发时间.....	1-33
设置慢速充电设置选项.....	1-34
设置目标蓄电池充电量.....	1-36
设置使用输电 (V2L) 时的蓄电池放电限值.....	1-37
设置电动汽车专用功能.....	1-38
使用输电 (V2L) 功能.....	1-42
使用输电 (V2L) 功能时的安全注意事项.....	1-42
使用车外电力.....	1-45
使用车内电力.....	1-46
解决输电 (V2L) 故障.....	1-48

1

辅助节能模式 +	1-49
驾驶您的电动汽车	1-50
起动和停止车辆	1-50
检查电动汽车行驶信息	1-52
事故或火灾对策	1-60
如果电动汽车着火	1-60
如果电动汽车被水淹没	1-60
如果电动汽车需要拖吊	1-61
电动汽车其它安全注意事项	1-62

前言

感谢并恭喜您选择现代品牌汽车。欢迎您正式成为日益发展的现代品牌汽车的尊贵车主。现代汽车公司为拥有优秀的技术人员和品质卓越的车辆而感到自豪。

本《车主手册(使用说明书)》将向您详细介绍您的现代品牌汽车配备的各种系统、功能和正确的操作方法。您应熟悉您的现代品牌汽车配备的各种功能,而且要掌握车辆正确的操控方法,以便于您随时畅享您的现代品牌新车。因此,请您在开始畅享您的现代品牌新车之前,认真阅读本《车主手册(使用说明书)》的内容,阅读后妥善保存。

本《车主手册(使用说明书)》向您提供了本车辆操作安全性、行驶安全性、交通安全性有关的重要信息和说明,以便于您熟悉安全操控车辆。

本《车主手册(使用说明书)》还向您提供了能保持本车辆设计安全性和使用寿命的车辆维护保养信息。现代汽车公司建议您将本车辆所有维护保养和维修工作交由现代汽车授权经销商进行。现代汽车授权经销商已经准备好为您的现代品牌汽车提供高品质服务、车辆维护和任何其他您所需要的帮助。

本《车主手册(使用说明书)》是现代品牌汽车不可分割的重要组成部分,您必须确保本《车主手册(使用说明书)》始终陪伴您的现代品牌汽车,以便您能及时查阅所需信息。当您转售您的现代品牌汽车时,应将本《车主手册(使用说明书)》一并转交给下一位车主,以便下一位车主也能熟悉现代品牌汽车的重要操控、安全和维护保养等信息。

现代汽车公司

注意

您必须使用现代汽车公司规定的高品质润滑油等产品。如果您使用不符合现代汽车公司规定的劣质润滑油,会导致车辆严重损坏。您必须始终使用规定规格高品质润滑油。润滑油规格有关的详细信息,请参考本《车主手册(使用说明书)》中的“电动汽车规格”部分。

版权归2024年现代汽车公司所有,现代汽车公司保留所有权利。未经现代汽车公司书面许可,不得以任何形式或方式翻印、传播本《车主手册(使用说明书)》中的全部或部分内容。

如何使用本《车主手册(使用说明书)》

我们希望帮助您在驾驶中获得最大的乐趣,而本《车主手册(使用说明书)》可以向您提供方方面面的帮助。因此,我们建议您务必详细阅读本《车主手册(使用说明书)》的全部内容,尤其是各种警告、注意、参考事项,以将事故危险性降到最低。

本《车主手册(使用说明书)》内配合插图和说明,帮助您更加熟悉您的车辆。您仔细阅读本《车主手册(使用说明书)》,就会熟悉本车辆的各种功能、重要安全信息和各种路况下的驾驶技巧。

在目录中提供了整本《车主手册(使用说明书)》的总体布局。在索引中,将本《车主手册(使用说明书)》内的所有项目以英文字母次序进行了排列,您可以从中快速找到所需信息的章节和页数。

章节:本《车主手册(使用说明书)》分为9个章节和1个索引。在每个章节首页的目录中均列出了主题目和所在页数,便于您查找需要查阅的内容。

安全信息

您和他人的安全是最重要的。在本《车主手册(使用说明书)》内提供了各种安全注意事项和安全操作规程。这些信息会提醒您可能对您或他人造成伤害，或者可能造成车辆损坏的潜在危险性。

在车辆上提供的安全标签和在本《车主手册(使用说明书)》内提供的安全信息说明了这些潜在危险性，并说明了如何避免或降低危险性。

在本《车主手册(使用说明书)》内提供的各种警告和指示均为确保您和他人的安全。如果不遵守这些各种安全警告和指示，会导致严重或致命的人身伤害。

在本《车主手册(使用说明书)》中使用了“危险”、“警告”、“注意”和“参考”标志词和安全警告标志。



此标志为《安全警告标志》，用于警告您潜在的人身伤害、车辆损坏危险。请遵守所有在此标志下的安全警告信息，以免发生严重或致命人身伤害，或财产损失事件。《安全警告标志》标记在“危险”、“警告”和“注意”标志词的前方。

⚠ 危险

“危险”表示极度危险的情况，如果不遵守会导致严重或致命人身伤害。

⚠ 警告

“警告”表示非常危险的情况，如果不遵守可能会导致严重或致命人身伤害。

⚠ 注意

“注意”表示轻度或中度危险的情况，如果不遵守可能会导致轻度或中度人身伤害。

参考

“参考”表示一定危险的情况，如果不遵守可能会导致车辆损坏。

车辆改装

- 您的车辆禁止进行任何形式的改装。否则，会影响车辆性能、安全性和耐久性，还会违反国家的有关车辆安全、废气排放控制的法律法规。
此外，因进行任何形式的改装而导致的车辆损坏、车辆性能故障等，不在新车有限保修范围内。
- 如果加装使用非授权电子/电气设备，可能会导致车辆操控性能异常、电子/电气电路损坏、蓄电池电能消耗量增大等不良影响，甚至可能会引发车辆火灾事故。

远程监控系统

远程监控系统收集车辆状态和位置信息并将此信息发送给服务器，以这样的方式管理车辆状态，以确保安全驾驶。

- 监控终端通过车辆的 CAN 通信信号和 GPS 天线获得车辆状态信息。同时，此终端通过移动通信发送车辆信息至符合国家标准的公司服务器。
- 公司服务器分析车辆运行数据，并发送监控所需数据至政府服务器。

i 信息

根据国家政策相关规定，遵守电动汽车远程服务和管理系统技术标准，实时监控新能源汽车 GB/T32960。应实时将与车辆运行状态和故障数据相关的主要信息(车辆状态、位置数据、蓄电池状态和电机状态)发送至公司和政府服务器。现代汽车监控数据，此数据受国家标准规定限制，只能使用此数据来满足国家要求。

高压电池包的回收

本车辆的动力蓄电池安装在底盘底部，动力蓄电池由多组锂电池单格电池组成。如果随意处理动力蓄电池，可能对环境造成污染和危害。

如果动力蓄电池已老化，或者无法继续使用，按照规定的方式进行回收处理。

现代汽车售后服务网点在进行动力蓄电池的定期检查或维修作业时，必须进行蓄电池容量和状态相关的检验。

必须按照相关的法律、法规和规定对蓄电池进行回收处理，现代汽车作为责任主体，根据市场行情进行回收。

由于车辆报废或其他原因产生的废旧动力蓄电池，建议由动力蓄电池所有人将废旧动力蓄电池移交至现代汽车指定的回收服务网点进行回收。有关动力蓄电池维修、更换及回收处理等详情请咨询现代汽车售后服务网点。

说明：如果将废旧动力蓄电池移交给其他单位或个人，或者私自拆卸、拆解动力蓄电池，由此导致环境污染或安全事故的，必须由动力蓄电池所有人承担其相应的责任。

车辆操控说明

与其它此类型的车辆一样，如果没有正确操控车辆，可能造成车辆失控，引发严重的交通事故或车辆侧翻事故。特殊的车辆设计特性(较高的离地间隙、轮距等)，使本车辆的重心比传统轿车的重心高。这种设计特性，使本车辆不能以与传统两轮驱动(2WD)型轿车相同的速度转弯。因此，本车辆应避免急转弯、紧急转向等机动操作。重新强调，如果没有正确操控车辆，可能造成车辆失控，引发严重的交通事故或车辆侧翻事故。请务必阅读本《车主手册(使用说明书)》第6章中的“降低侧翻风险”驾驶指南。

车辆数据收集和事件数据记录仪

NENEV4WD

本车辆配备了事件数据记录仪(EDR)。配备事件数据记录仪(EDR)的主要目的是,在发生特定碰撞、接近碰撞或近似于碰撞的事故时,如气囊展开或撞到道路障碍物等的情况,记录其状态数据。这些数据会帮助了解车辆系统的运行情况。本车辆配备的事件数据记录仪(EDR)记录如下数据:

- 车辆各系统的运行状态如何;
- 驾驶员和乘员是否佩戴了安全带;
- 驾驶员操作加速踏板和 / 或制动踏板的量为多少 (如有操作时);
- 车辆行驶速度为多少;
- (如有配备) 驾驶员是否启动巡航控制 / 智能巡航控制
- (如有配备) 车辆是否启动正面防撞辅助 (FCA) 或自动紧急制动 (AEB)

为了在事件数据记录仪(EDR)中记录车速,从源信息中采集4个车轮的速度数据。在车辆中,高级驾驶辅助系统(ADAS)与巡航控制(CC)、智能巡航控制(SCC)、正面防撞辅助(FCA)或自动紧急制动(AEB)等多个系统相关,但是独立于电子稳定控制(ESC)系统。换言之,高级驾驶辅助系统(ADAS)和电子稳定控制(ESC)系统相互关联,但是没有集成在一个系统中。

一个事件数据记录仪(EDR)最多可记录3个事件。事件数据记录仪(EDR)记录超过触发界限的事件。触发界限是指在150毫秒内,纵向/横向速度(ΔV)变化量超过8 km/h。如果为激活不可逆辅助保护系统的事件,事件数据记录仪(EDR)会记录此事件,而且不能覆盖此事件的记录信息。换句话说,如果事件为没有激活不可逆辅助保护系统的事件,事件数据记录仪(EDR)记录的此事件信息是可以被随后的信息覆盖。

要读取事件数据记录仪(EDR)记录的数据,需要使用专用设备从车辆或事件数据记录仪(EDR)终端中读取。需要读取事件数据记录仪(EDR)记录的数据时,我们建议您向现代汽车授权经销商咨询详细信息。

关于 “电动汽车入门指南”

“电动汽车入门指南”提供了有关车辆上应用的新技术信息，并说明如何使用主要功能。“电动汽车入门指南”可以让您快速轻松地了解车辆的新功能以及如何便利运行它们。

- 驾驶车辆前，请仔细阅读随车提供的手册，并遵循每个车辆功能的所有安全信息和注意事项。
- “电动汽车入门指南”涵盖了所有选配规格。其中可能包括对车辆内未配备功能的描述。
- “电动汽车入门指南”中的车辆外部和内部图像可能与实际车辆不同。

了解您的电动汽车

电动汽车利用高电压蓄电池的电能通过驱动电机驱动车辆。了解电动汽车的特点，并检查驾驶前必须了解的功能。

电动汽车的特点

电动汽车与汽油车和柴油车的特性区别如下：

- 电动汽车是环保车，因为它们不使用化石燃料来驾驶车辆。此外，与汽油车和柴油车不同，电动汽车噪音和振动都很小，车辆的使用寿命相对较长。
- 减速或下坡行驶时，电动汽车使用再生制动。再生制动给高电压蓄电池充电，最大限度地减少能源损失。
- 如果高电压蓄电池电量不足，您可以使用慢速充电器、快速充电器或便携式充电电缆给车辆充电。详细信息请参考“您的电动汽车充电”部分。

i 信息

车辆减速和制动时，再生制动功能使用驱动电机将车辆惯性动能转换为电能，给高电压蓄电池充电。

蓄电池信息

电动汽车内使用的蓄电池如下:

- **高电压蓄电池 (大容量)**: 驱动电机并运转暖风 / 空调。可以通过慢速充电器、快速充电器或便携式充电器给它充电。
- **12 V 蓄电池**: 操纵所有车灯、雨刮器和音响系统。在仪表盘上显示 READY 指示灯或高电压蓄电池充电时, 会自动给它充电。

电动汽车的主要部件

您的电动汽车主要部件及其功能如下:

- **车载充电器 (OBC)**: 通过将电网的交流电转换为直流电, 给高电压蓄电池充电。
- **逆变器**: 将电源从直流电 (DC) 转换为交流电 (AC) 供给至电机; 在减速和制动过程中, 将电源从交流电 (AC) 转换为直流电 (DC), 给高电压蓄电池充电。
- **低电压直流 - 直流转换器 (LDC)**: 将高电压蓄电池的电源转换为低电压 (12 V) 电源, 并向车辆中的电气设备供电。
- **车辆控制模块 (VCU)**: 控制车辆上的各种控制器和传感器。
- **电机**: 使用高电压蓄电池中积累的电力来驱动车辆 (作用与汽油车和柴油车内的发动机相同)。
- **减速器**: 以适当速度和扭矩将驱动电机的转矩传递至车轮。
- **高电压蓄电池 (锂离子电池)**: 储存和供给电动汽车运行所必需的电力。(单独安装的 12 V 蓄电池在车辆处于 **ACC** 或 **OFF** 状态时给车辆供电。)

警告

- 禁止拆卸或分解任何高电压蓄电池的连接器和电线。否则可能会导致发生电击等事故, 造成严重伤害, 并严重降低车辆的性能和耐用性。
- 当高电压蓄电池或其相关部件需要检查和保养时, 我们建议您将此项工作交由现代汽车授权经销商进行。

使用高电压蓄电池时的注意事项

驾驶和存放车辆时高电压蓄电池的注意事项如下:

注意

- 保持高电压蓄电池的仪表指针不低于 10%。在蓄电池电量低的情况下长时间存放车辆可能会损坏蓄电池或降低蓄电池容量，从而可能导致需要更换蓄电池。
- 如果发生碰撞，车辆受到冲击，我们建议您将此车辆交由现代汽车授权经销商检查，查看蓄电池连接状态。
- 使用输电 (V2L) 功能可能会因使用高电压蓄电池的电能而缩短行驶里程，重复使用输电 (V2L) 功能会缩短高电压蓄电池的使用寿命。
- 重复使用输电 (V2L) 功能会缩短高电压蓄电池的使用寿命。
- 即使未驾驶车辆，高电压蓄电池电量也可能自然减少。
- 将车辆存放在过热或过冷的环境下可能会降低蓄电池性能。
- 续航里程或功率输出可能根据车外温度等驾驶条件而有所变化。高速驾驶车辆或在上坡道路上驾驶车辆可能会增加蓄电池消耗，缩短续航里程。
- 如果您使用由高电压蓄电池驱动的暖风或空调，续航里程可能会缩短。使用暖风或空调时，请保持适当温度。
- 随着车辆经年累月的使用，蓄电池的性能会自然退化，这会导致续航里程缩短。充电容量和续航里程不断下降时，我们建议您将此系统有关的所有检查、维修和更换工作交由现代汽车授权经销商进行。
- 如果长时间不使用车辆，请至少每 3 个月给车辆充一次电，以免蓄电池完全亏电。当蓄电池电量较低时，立即给车辆充电。
- 要使蓄电池保持在最佳状态，请使用慢速充电。当蓄电池电量为 20% 或更低时，给蓄电池充满电有助于保持蓄电池在最佳状态。(建议每月至少充一次电)
- 仪表盘上显示的充电量可能根据充电条件(充电器状态、室外温度、蓄电池温度等)有所降低。为了延长蓄电池寿命和安全性，在达到一定的充电量后，逐渐降低充电电流，给蓄电池充满电。

电动汽车管理的其它注意事项

⚠ 注意

- 如果事故发生后需要进行维修或喷漆后的维修后热处理，高压电池的性能可能会降低。如果需要进行热处理，我们建议您将此系统有关的所有检查、维修和更换工作交由现代汽车授权经销商进行。
- 清洁动力电部件舱时，严禁高压水喷射清洗。否则，可能会因为高压放电导致电击事故，或者损坏车辆的电气系统。
- 请勿在车辆上安装第三方部件或改装部件。否则，会损坏电力系统。仅使用或安装原装零件。

高电压切断开关

高电压切断开关是一种位于动力电部件舱内的装置，在现代汽车授权经销商处检修您车辆时切断蓄电池的高电压。



⚠ 警告

- 禁止触摸高电压切断开关。一旦车辆发生碰撞或电击事故，可能会导致人身严重伤害或死亡。
- 如果需要检查或维修高电压切断开关，我们建议您将此项工作交由现代汽车授权经销商进行。
- 除紧急情况外，禁止分离或切断高电压切断开关。否则，会出现车辆无法起动等严重故障。

动力蓄电池回收

动力蓄电池应按照如下顺序进行回收:

1. 将车辆送至现代汽车回收服务网点，现代汽车会对动力蓄电池容量和状态进行检测。
2. 对根据相关法律、法规而应予回收的动力蓄电池，现代汽车进行残值评估。
3. 动力蓄电池回收利用：由现代汽车或现代汽车授权的第三方回收机构进行回收及后续处理。

动力蓄电池运输：由于动力蓄电池需要专业运输机构进行运输，请联系现代汽车售后服务中心或客服中心处理。

i 信息

- 切勿随意处理或丢弃废旧动力蓄电池，以免对环境造成严重污染。
 - 若您将废旧动力蓄电池移交给不具备动力蓄电池回收资质的单位或个人，或私自拆卸、拆解动力蓄电池，由此导致的环境污染或安全事故，现代汽车不承担相应法律责任。
-

动力蓄电池泄漏处理

动力蓄电池电解液泄漏时，会释放具有刺激性气味的有毒气体。专业人员处理时需要佩戴全套呼吸防护设备并控制外部火源，避免引燃电解液。

如有可能，应尽量使用吸附材料等收集电解液，防止其污染环境。

当出现电解液外的其他液体泄漏时(如粉色的冷却液)，可采用清水冲洗的方式进行处理。

您的电动汽车充电

检查有关给电动汽车充电和给您车辆充电的详细信息。

电动汽车可以通过安装在公共充电站的慢速充电器或快速充电器充电。如果在紧急情况下无法将车辆移至公共充电站，您可以通过使用电源(交流电220 V)经由电缆控制盒(ICCB)给车辆充电。

要查找附近的充电站，请参考本章的“搜索附近充电站”部分。

电动汽车充电安全注意事项

给电动汽车充电前，请仔细阅读并遵循下列所有安全信息。否则可能会导致电击或起火，并导致严重人身伤害、死亡、车辆故障或财产损失。

电子医疗设备的注意事项

警告

使用此类设备时，请务必咨询您的医生和制造商，了解为电动汽车充电是否会影响设备的操作。使用此类设备时，请务必咨询您的医生和制造商，了解为电动汽车充电是否会影响设备的操作。

充电的基本安全注意事项

警告

- 充电前，在踩下制动踏板状态啮合电控驻车制动器 (EPB)，挂入 P(驻车) 档并关闭车辆。充电时移动车辆会导致财产损失、人身严重受伤或死亡。
- 仅使用规定电动汽车充电器。否则可能会损坏充电器、充电电缆或车辆。此外，还可能导致安全隐患如火灾、爆炸等。
- 为避免电击和火灾造成财产损失、人身严重受伤或死亡，请遵循下列说明：
 - 在充电连接器连接在车辆充电口和充电插座上的状态下，禁止触摸充电连接器、充电电缆电源插头和充电口。
 - 在手湿状态下禁止触碰充电连接器、充电电缆电源插头等，禁止站在水中或雪中进行充电电缆连接操作。
 - 连接或分离充电电缆时，必须握住充电连接器手柄和充电插头。
 - 使用防水型充电器。禁止在雨水可能与充电电缆连接器和充电插头的接头接触的地方给车辆充电。
 - 确保充电电缆连接器与充电插头上没有水、灰尘或其他污染物。
 - 如果您感觉到异常情况如气味或烟雾，请立即停止充电。
 - 严禁在闪电等天气条件下给车辆充电。

i 信息

- 在充电期间，不能将档位从“P(驻车)”档移出至其它任何档位。
- 在分离充电连接器前，请确保车门已开锁。车门闭锁时，充电连接器上的解锁按钮不起作用。
- 为了控制充电期间高电压蓄电池的温度，或蓄电池温度高时，运行制冷系统对高电压蓄电池进行冷却。空调压缩机和冷却风扇的运行可能会产生噪声或振动，但这是给高电压蓄电池充电的正常现象。
- 在充电期间使用暖风/空调时，可以运行制冷系统。这可能会导致暖风 & 空调控制系统的性能暂时下降。
- 根据高电压蓄电池的状态和耐久性、充电器规格和状态以及环境温度，高电压蓄电池充电完成所需时间和续航里程有所变化。
- 在极少数情况下，使用已老化或有长时间通信延迟的 400 V 快速充电器充电时，您可能在车外听到高频噪声（微小的嘟嘟声）。仅当车辆试图减少自身的电磁波以尽量保持快速充电稳定时，才会产生高频噪声。不要担心这种蜂鸣声，因为这是有意的行为，不会影响充电性能或车辆本身。

冷却风扇运行注意事项

⚠ 警告



充电期间，禁止手或松散衣服等靠近冷却风扇叶片。即使车辆关闭，它也可以自动运行以控制蓄电池温度。

充电口门操作注意事项

在操作充电口门前，请仔细阅读并遵循以下所有安全信息。

注意

- 在打开充电口门前，请检查充电口门打开的方向，并确保在打开或关闭充电口门时不会与附近的物体发生干扰。
- 打开和关闭充电口门时，请注意不要撞到底部、头部等，也不要让手或其他身体部位卡在充电口门上。
- 如果因天气寒冷而无法打开充电口，请轻轻敲击或清除充电口附近的冰。详细信息请参考第 5 章的“电动充电口门”部分。
- 切勿试图强行打开充电口门。否则可能会导致充电口门损坏或发生故障。
- 不要握住支撑充电口门的部件。部件损坏或部件变形可能导致车辆损坏和事故。

有关充电电缆的使用、操纵和存放注意事项

使用充电电缆时的注意事项

注意

- 如果涂层或连接器损坏，请更换充电电缆，以免发生电击。
- 禁止改装或分解充电电缆。否则可能会导致火灾、电击或人身伤害。
- 不要过度拉扯或扭曲充电电缆，并确保电缆没有扭曲。断电或电缆绝缘外壳损坏可能导致电击或火灾。
- 禁止将充电电缆拖到底板上或将物体放在底板上。电缆绝缘损坏可能导致电击或火灾。
- 请勿在热源或加热设备附近使用充电电缆。
- 请勿使充电电缆掉落或受到强烈冲击。此外，确保没有水或液体接触充电电缆。
- 仅在周围没有儿童时使用充电电缆。
- 如果充电连接器和插头上有任何损坏、腐蚀或生锈迹象，或者充电连接器和插头的连接感觉松动，请勿使用电缆。我们建议您将此系统有关的所有检查、维修和更换工作交由现代汽车授权经销商进行。

处理和存放充电电缆时的注意事项

⚠ 注意

- 一定要保持充电连接器和插头清洁和干燥。
- 确保充电电缆的连接器和插头和控制盒（便携式充电器）未被水淹没也没有与水接触。
- 保持充电电缆远离水或湿气，并将其存放在行李箱内。
- 禁止将充电电缆放在热源或加热设备附近。
- 不要让儿童接触充电电缆。
- 如果充电连接器或插头内部有灰尘或污染物，请使用气枪清除。
- 如果充电电缆被污染，请完全从充电器或电源上分离充电电缆，并清除污染物。
 - 用浸有 3% 中性洗涤剂水溶液的软布轻轻擦拭充电电缆，然后用干净的抹布完全擦除水分，并在通风良好的阴凉处干燥电缆。
 - 清除污染物时，请确保充电连接器和充电插头不与水接触。
 - 不要使用有机溶剂如苯、油漆稀释剂或洗涤剂等。否则可能会导致充电电缆变形、变色或故障。
 - 使用车辆去污剂时，请确保产品不含有机溶剂如苯、油漆稀释剂或洗涤剂等。

检查电动汽车充电的基本信息

给车辆充电前，请根据充电类型检查并了解预期充电时间、检查充电状态(SOC)以及设置充电器锁止模式等信息。

检查充电类型和时间

电动汽车充电类型如下：

- **慢速充电**：通过公共充电站的慢速充电器给电动汽车充电。慢速充电器可能需要慢速充电电缆（单独销售）。
- **快速充电**：可使用在公共充电站配置的快速充电器进行快充。请参考各快速充电器制造商提供的使用手册。
- **便携式充电**：如果车辆因蓄电池电量不足而无法移至公共充电站，则可以使用 220 V 便携式充电器（单独销售）使用家庭用电给车辆充电。

⚠ 注意

- 如果经常使用快速充电器进行充电，蓄电池的性能和寿命就会降低。尽量将快速充电方式使用率最小化，这有助于延长高电压蓄电池的使用寿命。除非需要快速充电，否则请使用慢速充电。
- 家用电源插座必须符合规定规格，且可以安全地调节便携式充电器上指定的电压、电流（安培）和功率（瓦特）等级。否则，车辆可能无法充电，或存在火灾等安全隐患。
- 如果使用家用便携式充电器给车辆充电期间配电器超载，则可能会切断家用电源或发生火灾。
- 如果您使用便携式充电器连接家庭用电给电动汽车充电，需要支付家庭用电电费。

每种充电类型的预计充电时间如下:

充电类型		充电时间	充电量 (最小值 - 最大值)	充电条件 (温度)
慢速充电	7 kW	12小时30分	10-100 %	蓄电池温度(25 °C)
快速充电	50 kW	约70分钟	10-80 %	
	350 kW	约18分钟	10-80 %	
便携式充电		约34小时40分钟 (230 V / 12 A)	10-100 %	

i 信息

- 根据高电压蓄电池的状态和耐久性、充电器规格和环境温度，高电压蓄电池充电完成所需时间有所不同。
- 如果充电器磨损、裸露或存在任何类型的损坏，会停止充电以确保安全。使用其他正常工作的充电器。
- 给蓄电池充电时，可能需要额外的 3 分钟时间来检查蓄电池状态。

确认充电标签

打开充电口门，确认充电标签。充电标签上标有安全注意符号。

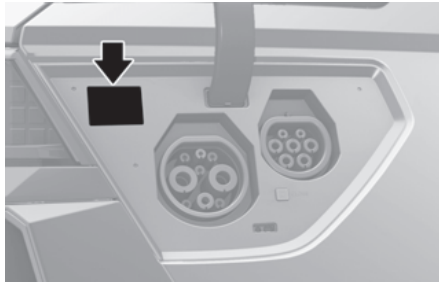

- (1) 高电压警告标志：显示有触电危险的装置。
(2) 警告 / 注意符号：如果不小心操作，可能会造成人员伤亡和财产损失的装置。

i 信息

慢充额定电压和最大充电电流

- 单相 (～) 充电：230 V/32 A
- 3 相 (≈) 充电：400 V/48 A

设置充电连接器锁定模式

您可以在慢速充电期间锁定充电连接器，防止充电连接器从车辆上意外脱落。

i 信息

无论应用于车辆的充电连接器锁定模式设置如何，连接器在快速充电或使用V2L功能期间都会自动锁定。

- 完成快速充电后，充电连接器会自动解锁。
- 用电后，您可以通过按下 V2L 连接器上的开关来解锁充电连接器，从而关闭电源并开锁车门。
- 在信息娱乐系统的主界面上，选择 “**电动车** > **慢速充电设置** > **充电连接器锁定模式**” 项，以设置充电连接器的锁定模式。

有效锁定模式选项如下：

- **始终**：无论何时将充电连接器插入充电口，都会自动锁定充电连接器。
- **充电期间**：仅在充电连接器正确连接到车辆上后的充电进程中自动锁定连接器。

紧急情况下分离充电连接器

如果蓄电池放电或电线异常导致解锁按钮无法正常工作，则无法从车辆上断开充电连接器。

⚠ 注意

禁止强行断开充电连接器。否则可能会损坏车辆上的充电口或充电连接器。

如果由于蓄电池完全放电或导线故障而未断开充电连接器，请打开后备箱门并拉动后备箱门右壁上的应急电缆。

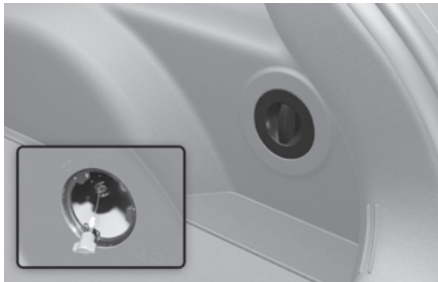

- 如果拉动应急电缆后充电连接器未断开，我们建议您将此系统有关的所有检查、维修和更换工作交由现代汽车授权经销商进行。

使用慢速充电器

慢速充电是电动汽车最常见的充电方式。使用安装在公共充电站的慢速充电电缆或单独购买的慢速充电电缆给您的电动汽车充电。

- 要查找附近的充电站，请参考本章的“搜索附近充电站”部分。

⚠ 警告

在给车辆充电前，请仔细阅读并遵循“电动汽车充电安全注意事项”中的说明，以免发生电击、火灾、爆炸等事故造成财产损失或人身伤害。

⚠ 注意

为了防止火灾、爆炸等事故造成财产损失或人身伤害，请遵循以下说明。

- 仅使用制造商提供的正品慢速充电电缆（如有配备）。
- 禁止使用延长电缆。
- 检查充电所需的额定电压和最大充电电流，并确保您使用的充电器电源符合要求。
- 如果您发现异常情况如气味或烟雾等，请立即停止充电。

了解慢速充电电缆

慢速充电电缆的外观和配置如下：



- (1) 充电连接器（车辆侧）
- (2) 充电插头（充电器侧）

使用慢速充电器充电

遵循下列说明使用慢速充电器给车辆充电。

1. 起动车辆状态，在踩下制动踏板的同时啮合电控驻车制动器（EPB）。
2. 关闭所有电子 / 电气设备开关，将档位挂入“P（驻车）”档，并将车辆电源转至 OFF 位置。
3. 车辆车门开锁后，按下充电口门上的  符号，打开充电口门。

4. 打开充电口盖，检查充电连接器和充电口是否有灰尘或其它污染物
 - 如果有灰尘或污染物，请使用气枪清除。

警告

禁止触摸充电电缆的充电连接器或车辆上的充电口。

5. 取下慢速充电电缆的充电连接器保护盖，握住充电连接器手柄并连接在车辆的慢速充电口上。按下它，直到听到咔嚓声。
6. [**如果使用单独购买的充电电缆**] 取下慢速充电电缆的充电插头保护盖，握住充电插头手柄，并将其连接到慢速充电器的电源插座 (220 V) 上。
 - 仅在使用单独购买的慢速充电电缆时，才需要此程序。如果您使用安装在慢速充电器中的充电电缆，则不需要单独的充电插头连接器。
 - 充电开始后，就会在仪表盘上显示预计充电时间约 1 分钟。

i 信息

- 充电期间，如果打开驾驶员侧车门，在仪表盘上显示剩余充电时间约 1 分钟。
 - 设置预约充电后，显示 “**在预约时间等待充电**”。
 - 在等待预约充电期间预约空调或暖风运行时，剩余充电时间显示为 “-”。
7. [**如果使用单独购买的充电电缆**] 充电完成后，握住充电插头手柄，断开慢速充电器电源插座 (220 V) 的充电插头，关闭充电插头的保护盖。
 - 仅在使用单独购买的慢速充电电缆时，才需要此程序。如果您使用安装在慢速充电器中的充电电缆，则不需要单独的充电插头断开装置。
 8. 握住充电连接器手柄，拉动充电连接器，将其从充电口断开。

注意

禁止在未按下充电连接器上的解锁按钮的情况下强行断开充电连接器。否则会损坏车辆上的充电连接器或充电口。

9. 关闭充电口盖，按下充电门门将其完全关闭。

i 信息

- 如果将充电连接器锁定模式设置为 “**始终**” 或 “**充电时**”，请按下智能钥匙上的按钮或驾驶员侧车门上的按钮开锁车门，然后断开充电连接器与充电口的连接。
 - 详细信息请参考本章的 “**设置充电连接器锁定模式**” 部分。
- 在慢速充电过程中，某些区域的无线电接收质量可能会下降。

使用快速充电器

如果您需要在短时间内给车辆充电，可以使用安装在公共充电站的快速充电器进行高速充电。

- 要查找附近的充电站，请参考本章的“搜索附近充电站”部分。

⚠ 警告

在给车辆充电前，请仔细阅读并遵循“设置充电连接器锁定模式”中的说明，以免发生电击、火灾、爆炸等事故造成财产损失或人身伤害。

⚠ 注意

如果经常使用快速充电器进行充电，蓄电池的性能和寿命就会降低。尽量将快速充电方式使用率最小化，这有助于延长高电压蓄电池的使用寿命。除非需要快速充电，否则请使用慢速充电。

了解快速充电连接器

快速充电电缆的外部如下：



使用快速充电器充电

遵循下列说明使用快速充电器给车辆充电。

1. 起动车辆状态，在踩下制动踏板的同时啮合电控驻车制动器 (EPB)。
2. 关闭所有电子 / 电气设备开关，将档位挂入“P(驻车)”档，并将车辆电源转至 OFF 位置。
3. 车辆车门开锁后，按下充电口门上的 ☒ 符号，打开充电口门。
4. 打开充电口盖，检查充电连接器和充电口是否有灰尘或其它污染物
 - 如果有灰尘或污染物，请使用气枪清除。

⚠ 警告

禁止触摸充电电缆的充电连接器或车辆上的充电口。

5. 取下快速充电电缆的充电连接器保护盖，握住充电连接器手柄并连接在车辆的快速充电口上。按下它，直到听到咔嚓声。
 - 充电开始后，就会在仪表盘上显示预计充电时间约 1 分钟。

i 信息

充电期间，如果打开驾驶员车门，在仪表盘上显示剩余充电时间约 1 分钟。

6. 充电完成后，握住充电连接器手柄，拉动充电连接器，将其从充电口断开。
 - 根据快速充电器的类型，某些快速充电器可能没有充电连接器解锁按钮。

! 注意

在断开充电连接器前，请检查连接器手柄上是否有解锁按钮。如果连接器手柄配有解锁按钮，则在不按下按钮的情况下强行断开连接器可能会损坏车辆上的充电连接器或充电口。

参考

详细信息请参考本章的“设置充电连接器锁定模式”部分。

7. 关闭充电口盖。
8. 按下充电口门将其完全关闭。

使用便携式充电器 (ICCB)

如果车辆无法移至公共充电站，您可以在提供普通电源(交流电220 V)的地方使用单独购买的电缆控制盒(ICCB)给车辆充电。

警告

在给车辆充电前，请仔细阅读并遵循“设置充电连接器锁定模式”中的说明，以免发生电击、火灾、爆炸等事故造成财产损失或人身伤害。

注意

为了防止火灾、爆炸等事故造成财产损失或人身伤害，请遵循以下说明。

- 仅使用正品现代便携式充电器（如有配备）。
- 禁止儿童操作或接触便携式充电器。否则，会导致发生意外事故。
- 禁止使用延长电缆。
- 您使用的充电器电源必须符合规定规格，且可以安全地调节电压、电流（安培）和功率（瓦特）等级。否则，车辆可能无法充电，或存在火灾等安全隐患。
- 如果使用家用便携式充电器给车辆充电期间配电器超载，则可能会切断家用电源或发生火灾。
- 如果您发现异常情况如气味或烟雾等，请立即停止充电。
- 仅在紧急情况下使用便携式充电器，不要使用它给蓄电池充满电。
- 如果您使用家庭用电给车辆充电，您应根据家庭电费制度而不是电动汽车电费制度来支付电费。

了解便携式充电器

便携式充电器的配置和操作指示灯的显示如下：

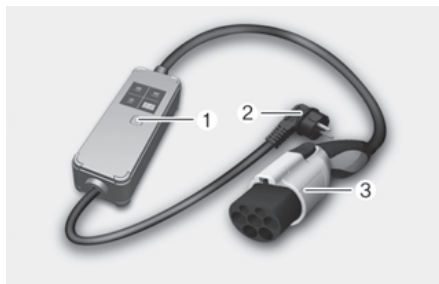

- (1) 控制盒
- (2) 电源插头
- (3) 充电连接器

图标	名称	颜色	说明	
	电源	绿色	接通电源时亮。	
	充电	蓝色	充电时亮, 电流受限时闪烁(强制切换至6A)。	
	故障	红色	当发生漏电、通信错误或电流过大错误时, 或启动插头和充电器内部的高温保护功能时闪烁。	
	充电量	-	显示当前充电电流设置(6 A、8 A、10 A或12 A)。	
	E1	控制引导通信	-	车辆通信错误
	E2	泄漏	-	电流泄露
	E3		-	充电器故障
	E4	插头温度	-	插头温度过高警告
	E5		-	插头温度故障
	E6		-	充电器故障
	E7	电流过大	-	充电电流过大警告
	E8	内部温度	-	充电器过热
	E9		-	充电器故障
	F1	继电器融合	-	充电器故障
	F2	搭铁监测/中断	-	插座搭铁不良
	F3	切换模式电源故障	-	切换模式电源错误(电压故障)
	F4		-	切换模式电源错误(电压异常)
	F5	控制引导电压错误	-	控制引导(-)电压错误
	F6		-	控制引导(+)电压错误
	F7	温度传感器	-	插头温度传感器错误
F8	-		PCB内部温度传感器错误	

- 如果发生错误, 您可以通过断开并重新连接电源插头, 然后按下控制盒上的按钮超过2秒钟来初始化便携式充电器。
- 如果在初始化便携式充电器后重复出现相同症状, 我们建议您将此系统有关的所有检查、维修和更换工作交由现代汽车授权经销商进行。
- 如果超过1分钟时间没有状态变化, 则将便携式充电器切换至节能模式, 并关闭显示灯。

使用便携式充电器充电

遵循下列说明使用便携式充电器给车辆充电。

1. 将便携式充电器的电源插头连接到家中的电源插座。
 - 控制盒上的电源指示灯变为绿色。
2. 通过按下控制盒上的按钮超过 2 秒钟来设置充电电流，直到充电电流指示灯上的数字闪烁。

参考

适合供给电源额定电流的便携式充电器充电电流设置示例如下。但是，适当的充电电流可能会因环境而异，例如建筑物内的电力使用情况。

输出电流	ICCB 充电量
14-16 A	12 A
12-13 A	10 A
10-11 A	8 A
8-9 A	6 A

- 每次按下按钮时，充电电流都会按照“6 A - 8 A - 10 A - 12A”的顺序进行变换。
 - 如果 10 秒后未按下任何按钮，则指示灯停止闪烁，充电电流设置完成。
3. 车辆电源 ON 状态，在踩下制动踏板的同时啮合电控驻车制动器 (EPB)。
 4. 关闭所有电子 / 电气设备开关，将档位挂入“P(驻车)”档，并将车辆电源转至 OFF 位置。
 5. 车辆车门开锁后，按下充电口门上的  符号，打开充电口门。
 6. 打开充电口盖，检查充电连接器和充电口是否有灰尘或其它污染物
 - 如果有灰尘或污染物，请使用气枪清除。

警告

禁止触摸充电电缆的充电连接器或车辆上的充电口。

7. 取下便携式充电电缆的充电连接器保护盖，握住充电连接器手柄并连接在车辆的慢速充电口上。按下它，直到听到咔嚓声。
 - 充电开始后，就会在仪表盘上显示预计充电时间约 1 分钟。

信息

- 充电期间，如果打开驾驶位车门，在仪表盘上显示剩余充电时间约 1 分钟。
- 设置预约充电后，显示“在预约时间等待充电”。
- 在等待预约充电期间预约空调或暖风运行时，剩余充电时间显示为“-”。

8. 充电完成后，握住充电连接器手柄并按下解锁按钮，拉动充电连接器，将其从充电口断开。

i 信息

如果将充电连接器锁定模式设置为“始终”或“充电时”，请按下智能钥匙上的按钮或驾驶位车门上的按钮开锁车门，然后断开充电连接器与充电口的连接。

- 详细信息请参考本章的“设置充电连接器锁定模式”部分。

9. 关闭充电口盖。
10. 按下充电口门将其完全关闭。



使用预约充电功能

预约充电功能允许您使用低成本的深夜用电给车辆充电，直到下一次出发时间为止。

i 信息

仅能在使用慢速充电器或便携式充电器 (ICCB: 电缆控制盒) 时，才能使用预约充电功能。有关连接慢速充电器和便携式充电器的详细信息，请参考本章的“使用慢速充电器”和“使用便携式充电器 (ICCB)”部分。

在信息娱乐系统的主界面上，选择“**电动车** >  > **慢速充电设置** > **预约充电**”项。

- 详细信息请参考本章的“设置慢速充电设置选项设置慢速充电器选配”部分。
- 设置预约充电并连接慢速充电器或便携式充电器 (ICCB) 进行充电时，指示灯逐渐点亮 3 分钟，指示已设置预约充电。
- 设置预约充电后，连接慢速充电器或便携式充电器 (ICCB) 时不会立即开始充电。如果要立即给车辆充电，请打开充电口门并按下  按钮 2 秒以上时间，或在界面上选择“**电动车** >  > **慢速充电设置** > **预约充电**”项，停用预约充电设置。

i 信息

- 您可以使用智能手机上的现代 Bluelink 应用程序设置或取消预约充电。详细信息请参考信息娱乐系统使用手册。
- 根据设置预约充电时计算的充电时间，在充电器连接到车辆后立即开始充电。

立即停止充电

如果您在使用慢速充电器、快速充电器或便携式充电器充电时，不能中止通过充电器给电动汽车充电的行为，请遵循以下说明进行操作。

1. 按下车辆的门锁闭锁或开锁按钮。
2. 在 15 秒钟内按下  按钮超过 2 秒钟。

充电功能不启动时检查列表

如果将充电器连接到车辆后充电功能不启动，请检查以下内容。

- 检查预约充电设置。设置预约充电后，在车辆上连接慢速充电器或便携式充电器 (ICCB) 后充电功能不开始，直至满足设置条件为止。
- 检查慢速充电器、便携式充电器和快速充电器的工作状态。根据不同充电器制造商，实际显示充电状态的方法会有所不同。
- 如果在仪表盘上显示充电相关警告标志，请检查其消息内容。
- 如果充电连接器和充电口连接不当，连接器可能会下垂或振动。在这种情况下，握住充电连接器手柄并将其完全推入。
- 通过连接另一个经批准可正常运行的充电器来检查充电状态。
 - 如果使用其他充电器给车辆正常充电，请联系充电器制造商寻求解决方案。
 - 如果即使使用其他充电器也不能给车辆充电，我们建议您将此系统有关的所有检查、维修和更换工作交由现代汽车授权经销商进行。

使用电动汽车功能

电动车提供驾驶信息和高压蓄电池信息。您可以在“**电动车**”项内设置各种电动汽车功能。

检查电动汽车界面配置





遵循以下说明进入电动汽车模式，并检查界面配置。

1. 在信息娱乐系统界面上，移至主界面。
2. 在主界面上，选择“**电动车**”项。

- 出现“**电动车**”模式界面。

“**电动车**”模式界面的详细信息如下：



编号	名称	说明
(1)		您可以查看电量消耗和能耗记录。
(2)		您可以设置与电动汽车充电相关的各种选项。
	下次出发时间	您可以设置预约出发时间，在这个时间内完成充电并预先调节驾驶舱温度。详细信息请参考本章的“设置下次出发时间”部分。
	慢速充电器	您可以设置慢速充电设置选项，包括充电电流。详细信息请参考本章的“设置慢速充电设置选项”部分。
	目标充电量	您可以设置快速充电和慢速充电的充电目标。详细信息请参考本章的“设置目标蓄电池充电量”部分。
	用电设置(V2L)	为了车辆的正常运行，您可以设置高电压蓄电池的放电限值(%)。详细信息请参考本章的“设置使用输电(V2L)时的蓄电池放电限值”部分。
(3)		您可以设置各种电动汽车专用功能。 <ul style="list-style-type: none"> • 电池调节 • 休闲模式 • 即插即充 详细信息请参考本章的“设置电动汽车专用功能”部分。
(4)		您可以检查充电站、主界面编辑和在线手册。

检查能源信息

您可以查看电量消耗和能耗记录。

1. 在信息娱乐系统界面上，移至主界面。
2. 在主界面上，选择“**电动车** > ”项。
 - 检查能源信息。

检查能耗

在信息娱乐系统界面上，选择“**电量消耗**”项。

- 您可以检查每个车辆系统的当前能耗。

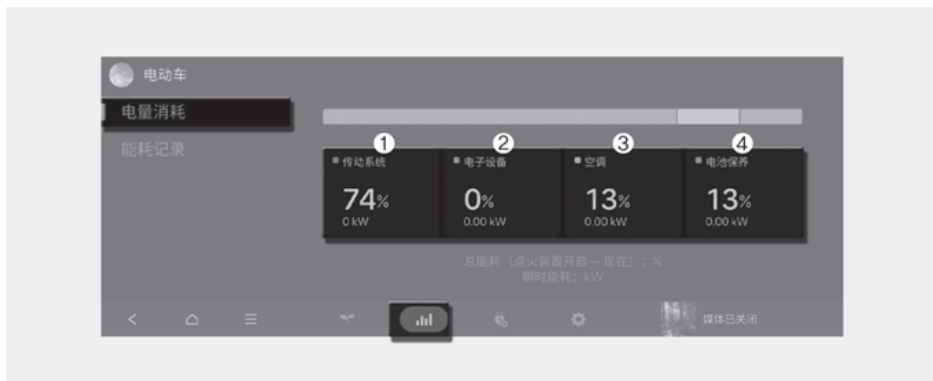

编号	名称	说明
(1)	传动系统	显示电机驱动车辆消耗的瞬时能量和再生能量百分比，以及自启动车辆以来使用的动力驱动系统占总动力的百分比。
(2)	电子设备	显示车辆系统使用的功率和能耗，包括仪表盘、信息娱乐系统(扬声器和导航)、大灯、车辆控制模块等，以及自启动车辆以来使用的动力车辆系统占总动力的百分比。
(3)	空调	显示暖风或空调使用的功率和能耗，以及自启动车辆以来使用的动力暖风/空调系统占总动力的百分比。
(4)	电池保养	显示增加和冷却电池温度以保持最佳电池性能时使用的瞬时功率和能耗，以及自启动车辆以来总动力中使用的电池温度控制模式(电池保养模式)的百分比。

查看能耗记录

在信息娱乐系统界面上，选择“能耗记录”项。

- 您可以通过上次驾驶车辆的日期和里程，查看能耗记录。

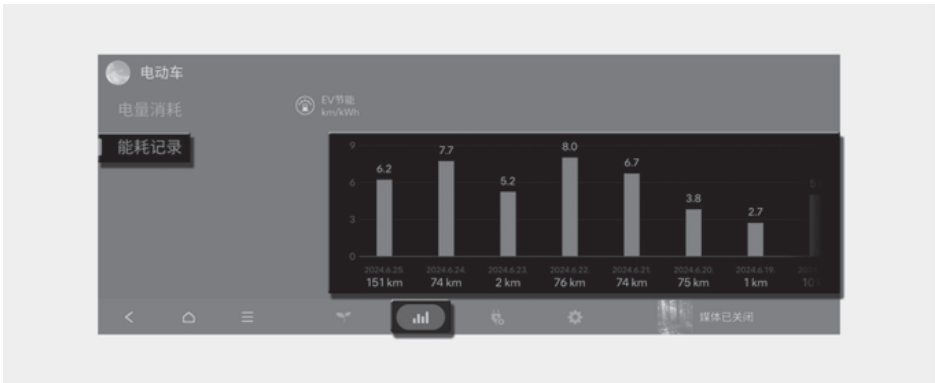

设置下次出发时间

您可设置预约充电的预计下次出发时间和目标温度。

i 信息

- 根据下次出发时间启动预约暖风 / 空调功能。
- 预约暖风 / 空调功能直接使用连接的充电器电源。它可以通过控制车辆和蓄电池的温度来保持舒适环境并提高车辆性能，无需使用高电压蓄电池电源。

1. 在信息娱乐系统界面上，移至主界面。
2. 在主界面上，选择 “**电动车** >  > **下次出发时间**” 项。
3. 设置预计下次出发时间表。



4. 设置充电后车辆预计下次出发时间 (1) 和温度 (2)。
5. 重复选项 (3)，选择一周中的某一天来启动下次出发时间的目标温度。



设置慢速充电设置选项

您可以设置慢速充电设置选项，包括预约充电和充电电流。

1. 在信息娱乐系统界面上，移至主界面。
2. 在主界面上，选择“**电动车** >  > **慢速充电设置**”项。
3. 设置所需的功能。

设置预约充电

选择“**预约充电**”项，启用此功能。



- 显示预约充电选项界面。选择充电选项。
 - **仅限优惠时间段充电**：仅在优惠时间段启动充电。这可能无法达到目标蓄电池充电量。
 - **优惠时间段优先充电**：在优惠时间段启动充电。这可以在过了优惠时间段时持续充电，达到目标蓄电池充电量。
 - 有关设置目标蓄电池充电电量的详细信息，请参考本章中的“**设置目标蓄电池充电量**”部分。



设置充电电流

使用慢速充电器时设置充电电流。



设置目标蓄电池充电量

可以在使用慢速充电器或快速充电器充电时设置目标蓄电池充电量。

- 您可以检查高电压蓄电池的状态、估计续航里程和达到目标蓄电池充电量所需时间。

i 信息

- 续航里程是根据能源经济和温度估算的，可以随您的驾驶风格有所变化。
- 根据您的驾驶风格变化，即使目标充电量相同，续航里程也会有所不同。

1. 在信息娱乐系统界面上，移至主界面。
2. 在主界面上，选择“**电动车** >  > **设置充电量**”项。
3. 分别设置慢速充电器和快速充电器的目标蓄电池充电量。
 - 可以 10% 为单位变化充电量。
 - 如果高电压蓄电池目标充电量低于高电压蓄电池的当前电量，高电压蓄电池不会充电。



设置使用输电 (V2L) 时的蓄电池放电限值

设置蓄电池放电限值(%)可以预防使用高电压蓄电池操作家用电器或电子设备时蓄电池放电。

- 输电 (V2L) 功能相关详细信息请参考本章的“使用输电 (V2L) 功能”部分。

i 信息

输电 (V2L) 功能将高电压蓄电池的直流电转换为交流电进行驱动，运行各电子设备。露营或进行其他户外活动时，您可以操作家用电器和电子设备，或在紧急情况下使用车辆的蓄电池电力给另一辆电动汽车充电。

1. 在信息娱乐系统界面上，移至主界面。
2. 在主界面上，选择“**电动车** > **用电设置 (V2L)**”项。
3. 设置理想蓄电池放电限值 (%)。
 - 仅能将蓄电池放电限值设置为低于当前蓄电池电量。
 - 当蓄电池充电达到设定的蓄电池放电限值时，输电 (V2L) 功能自动切断。



设置电动汽车专用功能

您可以设置电池调节模式和休闲模式等各种电动汽车专用功能。

使用蓄电池调节模式

蓄电池调节模式功能可维持最佳驾驶性能，并保持快速充电的理想蓄电池温度，帮助预防高电压蓄电池性能退化。您可以手动操作蓄电池调节模式功能，也可以通过将快速充电站设置为目的地或路点来自动操作该功能。

手动操作

1. 在信息娱乐系统界面上，移至主界面。
2. 在主界面上，选择“**电动车** > **⚙** > **电池调节模式**”项，并选择“**启动**”项以手动使用。



链接至导航路线

如果您在导航中将快速充电站设置为目的地或路点，蓄电池调节模式功能会结合到达时间，保持快速充电的理想蓄电池温度。这样，即使在炎热和寒冷天气，驾驶员也可以进行快速充电。

i 信息

- 蓄电池调节模式功能仅在配备蓄电池加热器的车辆中运行。
- 当蓄电池充电量低时，蓄电池调节模式功能不运行，确保行驶距离。如果蓄电池的温度非常适合驾驶和充电，此功能也不会运行。
- 用于提高蓄电池温度的充电功率可能会缩短行驶距离。要达到最佳蓄电池温度，需要时间。
- 如果您是 Bluelink 会员，可以在停车时通过 Bluelink 应用程序远程控制蓄电池调节模式功能。Bluelink 相关详细信息请参考单独提供的使用手册。

设置休闲模式

休闲模式允许使用高电压蓄电池替代12V蓄电池提供电能，用于驾驶之外的目的。您可以使用车辆的音响和灯光，而无需担心蓄电池亏电，甚至可以使用车内输电(V2L)功能。

i 信息

- 启用休闲模式期间，不能驾驶车辆，并且档位必须挂入 P(驻车)档。
- 启用休闲模式期间，您可以使用车辆内的各个电子设备。
- 当启用休闲模式时，电控驻车制动器 (EPB) 自动啮合，必要时您可以通过按下 EPB 开关解除 EPB。

请遵循以下说明设置休闲模式。

1. 检查休闲模式的运行条件。

- 检查仪表盘上是否显示 READY 指示灯。
- 检查减速器是否挂入 P(驻车)档。

2. 在信息娱乐系统界面上, 移至主界面。

3. 选择 “**电动车** > **⚙️** > **休闲模式**” 项, 然后选择 “**激活休闲模式**” 项, 启动此功能 (休闲模式: ON)。



- 仪表盘上 READY 指示灯熄灭, 并且 UTIL 指示灯亮, 啮合 EPB。
- 将启动 / 停止按钮按至 OFF 位置, 可以关闭休闲模式功能。
- 激活休闲模式期间, 如果要使用车辆内的输电 (V2L) 功能, 请参考本章的 “使用车内电力” 部分。

i 信息

车辆在准备就绪模式(READY指示灯亮)并将档位挂入P(驻车)档时, 如果休闲模式不启动, 请检查EPB的运行状态。

搜索附近充电站

按照路径、当前位置附近、选择的目的地附近或收藏充电站进行搜索。如果选择目标充电站，会提供详细的信息。

i 信息

当您注册现代Bluelink服务时，会显示每个充电站的可用充电器。

请遵循以下说明搜索附近的充电站

1. 在信息娱乐系统界面上，移至主界面。
2. 在主界面上，选择“**电动车** > **≡** > **充电站列表**”项。

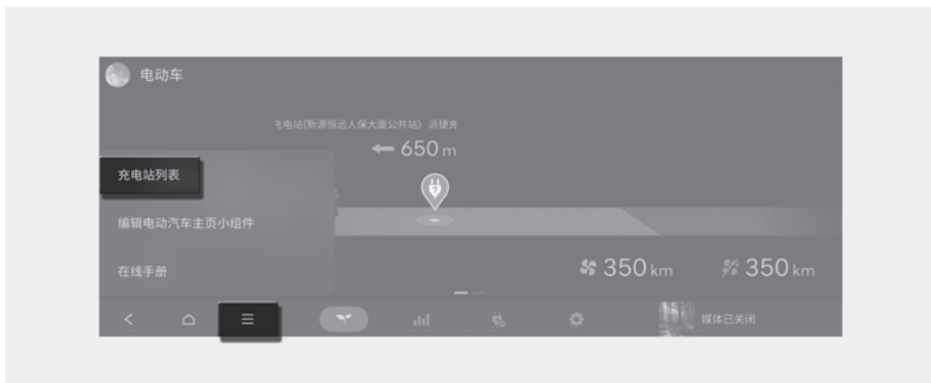

- 您可以选择“**路径**”、“**当前位置**”、“**目的地**”和“**收藏夹**”项。
- 在界面右侧显示与选中选项对应的充电站地图上的方向（箭头）和距离、充电器类型、地址和位置。



3. 在列表上选择充电站并查看详细信息。

使用输电 (V2L) 功能

使用输电(V2L)功能,您可以通过连接电子设备到高电压蓄电池来打开电子设备。

使用输电 (V2L) 功能时的安全注意事项

使用输电(V2L)功能前,请仔细阅读并严格遵循以下所有安全信息。否则可能会发生电击或火灾,并导致严重人身伤害、死亡、车辆故障或财产损失。

使用输电 (V2L) 功能时的注意事项

警告

- 如果输电 (V2L) 连接器、充电口、电源插头或电缆等损坏、腐蚀或锈蚀,禁止使用输电 (V2L) 功能。
- 禁止用湿手触碰输电 (V2L) 连接器、充电口或电源插头。
- 如果输电 (V2L) 连接器的连接部位和充电口松动,禁止使用输电 (V2L) 功能。
- 在连接连接器和插头前,请检查是否有水、灰尘或其他污染物。如果有,会导致电击或火灾。
- 禁止徒手碰触充电口或输电 (V2L) 连接器,也禁止将任何金属物体插进充电口或输电 (V2L) 连接器。
- 必须使用具备防水/防潮功能的外部电子/电气设备,或者在防水/防潮条件下使用。如果雨水或湿气侵入电子设备、多孔插座、延长电缆等,可能会导致电击、损坏车辆或设备。
- 严禁在闪电等天气条件下使用车外输电 (V2L) 功能。
- 禁止在车内使用电热水壶、烤箱或熨斗等电热器。否则,会引发火灾,造成人身伤害。

注意

使用汽车的车外 V2L 连接器时,可同时向汽车的车内电源插口供应电力。拔掉车内电源插口上未使用的电器插头。

冷却风扇运行注意事项

警告



在使用输电(V2L)功能时,即使车辆电源按钮在OFF位置,动力电部件舱内的冷却风扇也可能自动运转。因此,在使用输电(V2L)功能时,禁止手或松散衣服等靠近冷却风扇叶片。

输电 (V2L) 连接器的操作和使用注意事项

注意

- 禁止改装输电 (V2L) 连接器,也禁止随意分解。潜在着引发火灾、触电事故、人身伤害的危险性。由改装和分解导致的车辆损坏事件,不在新车有限保修范围内。
- 在输电 (V2L) 连接器上连接或分离电源插头时,或者打开或关闭输电 (V2L) 连接器上的电源插座盖时,注意不要划伤手或身体的其他部位。
- 使用完输电 (V2L) 功能后,必须立即从车辆上分离输电 (V2L) 连接器或用电器电源插头。
- 请勿使用输电 (V2L) 连接器给车辆充电。如果您通过改装连接器的电源电缆等随意给车辆充电,可能会损坏车辆。
- 禁止在输电 (V2L) 连接器上放置物品。否则可能会损坏电缆并导致发生电击或火灾。
- 不要掉落和撞击输电 (V2L) 连接器。在没有水或湿气的干燥地方保持其清洁。

使用电气 / 电子设备时的注意事项

注意

- 使用设备前，请参考设备使用手册查看注意事项和使用方法。
- 仅使用已获得国家安全认证的设备。
- 您使用的电子设备额定功率禁止超过车辆可提供的最大功率容量。然而，某些电子设备即使其功率没有超过输电 (V2L) 功能规定最大功率限制，也可能无法正常运行。
 - 需要初始启动功率较高的电子设备。
 - 需要精确处理数据的测量设备。
 - 对逆变器式慢速充电器较为敏感的电子设备。
- 禁止使用需要不间断供电的用电器，如医疗设备。根据车辆的状态，可能随时切断电源供给。
- 如果充电连接器、车内电源插座过热，就会自动解除输电 (V2L) 功能的放电模式。如果自动解除放电模式，请检查输电 (V2L) 连接器、车内交流电源插座 / 插头是否污染、磨损、腐蚀、破裂等，
 - 请等待，一旦温度降至规定值以下，就能重启输电 (V2L) 功能。
 - 如果使用某种电子设备时重复过热，请勿使用此电子设备。
- 请勿连接超过两根的延长电缆或多孔插座。此外，使用延长电缆时，请确保使用的电缆无扭曲。重叠电缆的热量可能会导致火灾。
- 禁止将家用电器吊在电源线上使用。
- 如果家用电器电缆外层损坏或破裂，禁止使用。
- 连接电源时，完全插入电源插头。
- 仅使用符合标准的合格接地插头。禁止使用磨损、腐蚀或损坏的不符合标准插头或不正确插头。

使用车外电力

使用输电(V2L)功能前,请仔细阅读“使用输电(V2L)功能时的安全注意事项”上的所有安全信息和注意事项,并遵循说明进行操作。

遵循以下说明将输电(V2L)连接器连接在车辆充电口上,并给电子设备供电。

1. 打开输电(V2L)连接器电源插座盖。
2. 将电子设备的插头插入连接器的电源插座,然后关闭电源插座盖。

警告

某些类型插头不能插入输电(V2L)连接器的插座盖内,会导致插座盖不能完全关闭。如果插座盖不完全关闭,在下雨天或下雪天禁止使用输电(V2L)连接器。否则,会潜在引发火灾和人身伤害的危险。

3. 按下打开开关状态,打开连接器的连接端子保护盖。
4. 打开充电口门,将输电(V2L)连接器连接在车辆充电口上。
 - 打开充电口门后,在60秒钟内连接输电(V2L)连接器至充电口。
 - 在仪表盘或信息娱乐系统上显示蓄电池电量达到设定值的剩余时间和设定值处续航里程。
5. 按下输电(V2L)连接器的电源开关
 - 供电并点亮输电(V2L)连接器上的指示灯。

i 信息

- 当输电(V2L)连接器连接到车辆充电口时,所有车门和连接器将自动锁定,以防被盗和分离。要断开输电(V2L)连接器,开锁车门,在按下打开开关状态拉动连接器。
- 使用输电(V2L)功能前,请参考“设置慢速充电设置选项”部分停用预约暖风/空调设置。根据预约的暖风/空调设置,输电(V2L)功能可能被切断。
- 要检查和变化输电(V2L)设置,请参考本章的“设置使用输电(V2L)时的蓄电池放电限值”部分。
- 如果连接了超过最大功率容量的电子设备,在仪表盘上会出现警告信息,并且电源立即关闭。

使用车内电力

您可以将家用电器或电子设备连接到车内的电源插座，方便使用。

警告

禁止在车内使用电热水壶、烤箱或熨斗等电热器。否则，可能会引发火灾和人身伤害。

1. 将起动 / 停止按钮置于 ON 位置或启动 “**休闲模式**” 项。

- “**休闲模式**” 相关详细信息请参考本章的 “设置休闲模式” 部分。

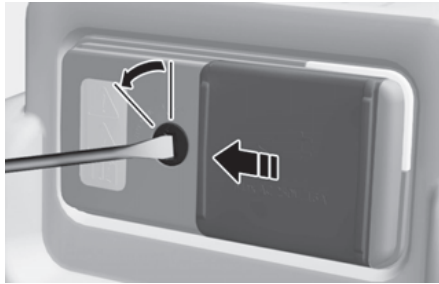

2. 向左滑动打开电源插座盖，并将电子设备的电源插头连接到电源插座。

- 在仪表盘或信息娱乐系统上显示蓄电池电量达到设定值的剩余时间和设定值处续航里程。

i 信息

- 电源插座上的指示灯指示电源状态。



警告灯状态	说明
蓝色	待机
红色	非供电状态，与是否在电源插座上连接用电器电源线无关。
绿色	通过电源插座的正常连接正常供电。

- 利用车内的交流电源插座使用车内输电 (V2L) 功能时，如果车辆电源 ON，就会关闭车内输电 (V2L) 功能的放电模式。
- 当打开充电口门或在车辆充电口上连接输电 (V2L) 连接器时，就会关闭车内输电 (V2L) 功能的放电模式。
- 如果您要同时使用车内和车外的输电 (V2L) 功能，首先在车外的充电口上连接输电 (V2L) 连接器，然后再使用车内的输电 (V2L) 功能。
- 当高电压蓄电池的电量降至设定的放电限值 (%) 时，就会关闭输电 (V2L) 功能，并在仪表盘上显示警告信息。如果必须使用输电 (V2L) 功能，请将放电限值 (%) 设置至低于当前高电压蓄电池电量。
 - 有关放电限值的详细信息，请参考本章的“设置使用输电 (V2L) 时的蓄电池放电限值”部分。
 - 警告相关详细信息请参考本章的“检查警告灯和指示灯”部分。

解决输电 (V2L) 故障

如果使用输电(V2L)时出现故障，输电(V2L)功能停止，并在仪表盘上显示相关信息。检查显示此信息的原因，并参考下表采取适当措施。

警告信息	原因	措施
输电(V2L)完成。达到规定充电量	高电压蓄电池的电量达到放电限值设定水平。	要连续使用输电(V2L)功能，请使放电限值设置水平低于当前蓄电池电平。(请参考本章的“设置使用输电(V2L)时的蓄电池放电限值”部分。)
能耗太大。输电(V2L)已取消	连接的用电器额定功率超过车辆能供给的最大输出功率时。	检查用电器的总功耗，并将其更换为不超过输电(V2L)功能规定最大功率限制的用电器。
不满足输电(V2L)功能运行条件	在下列条件下，会停止输电(V2L): <ul style="list-style-type: none"> • 输电 (V2L) 连接器上的开关 OFF 时 • 输电 (V2L) 连接器过热时 • 在使用输电 (V2L) 功能车内电源插座期间，打开充电口门时 	确保输电(V2L)连接器和车内插座没有故障。

辅助节能模式 +

警告

此功能激活时，高电压电流进入车辆。请遵守下列安全注意事项，以免发生电击或人身伤害。

- 更不要碰触高电压电缆（橙色）、连接器和所有电气部件和设备。
- 禁止改装或分离车辆内的任何电子设备。

辅助节能模式+是一项专门用于电池保护的功能，可防止12 V蓄电池完全放电导致的故障。

如果驾驶员驾驶车辆或给车辆充电，辅助节能模式+功能自动启动以检查12 V蓄电池充电状态。如有必要，使用高电压蓄电池为12V蓄电池充电。

注意

辅助节能模式+功能在下列情境中无法防止12 V蓄电池放电

- 12 V 蓄电池损坏或磨损。
- 将 12 V 蓄电池作为电源或使用未经授权的电子设备。

信息

- 如果辅助节能模式 + 功能已启动，高电压蓄电池电量可能已降低。
- 根据车辆或高电压蓄电池的状态，辅助节能模式 + 功能可能无法正常运行或停止。

驾驶您的电动汽车

检查如何使用驾驶时必须了解的车辆内设备如电动汽车启动、制动和换挡。

启动和停止车辆

按照以下说明启动或停止车辆。

注意

- 为了安全，起动车辆前必须佩戴好安全带。
- 起动车辆前，请检查是否已啮合 EPB。

车辆启动操作

1. 携带智能钥匙，坐在驾驶位座椅上。
2. 踩下制动踏板的同时按下启动 / 停止按钮。
 - 在仪表板上显示 READY 指示灯。

信息

显示READY指示灯时，踩下制动踏板，挂入D(前进)档或R(倒车)档，释放EPB并松开制动踏板，开始向前或向后移动车辆。您可以通过缓慢踩下加速踏板开始驾驶车辆，通过踩下制动踏板减速或停止。

停止车辆

1. 踩下制动踏板，完全停车。
2. 在踩下制动踏板的同时啮合 EPB，并按下减速器的 **P** 按钮，以挂入 P(驻车)档。
3. 按下启动 / 停止按钮。
 - 仪表盘上的 READY 指示灯熄灭。

信息

启动/停止按钮位置除了ON/OFF外，还有其他位置。适当使用，注意12V蓄电池的放电情况。

- **ACC**: 接通 12 V 蓄电池电源，允许某些设备如信息娱乐系统和暖风 / 空调控制系统运行。在启动 / 停止按钮位于 OFF 位置时按下启动 / 停止按钮，可切换至 ACC 位置。
- **ON**: 接通 12 V 蓄电池电源时，允许检查仪表盘并使用车辆内的所有电气设备。在启动 / 停止按钮位于 ACC 位置时按下启动 / 停止按钮，可切换至 ON 位置。

了解虚拟发动机声音系统

电动汽车不使用内燃机，因此驾驶时没有发动机噪音。虚拟发动机声音系统(VESS)产生发动机声音，以便在驾驶车辆时能使行人意识到车辆接近。

- 车辆在“准备就绪”模式(READY指示灯亮)，并且档位在任何其它档位时，虚拟发动机声音系统(VESS)就会运行。
- 挂入“R(倒车)”档时，会听到额外的警告声音。

注意

- 请注意，车辆在行驶时不会发出发动机噪音。
- 请注意周围环境并小心驾驶。
- 驻车或等待红绿灯后，请在驱动前检查周围环境(儿童、或其它障碍物等)。
- 倒车时，请在驱动前检查正后方。行人可能无法识别车辆的声音。

检查电动汽车行驶信息

在车辆运行期间，仪表盘通过用户界面和指示灯显示主要信息，如续航里程、实时能源状态、蓄电池充电电量和警告消息。

影响续航里程的因素

续航里程是指使用当前充电的蓄电池电量可以驱车行驶的距离，驾驶电动汽车时在仪表盘底部显示续航里程。

类型 A

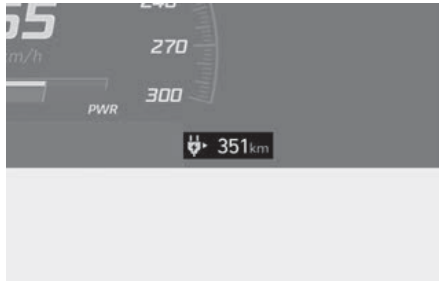

类型 B

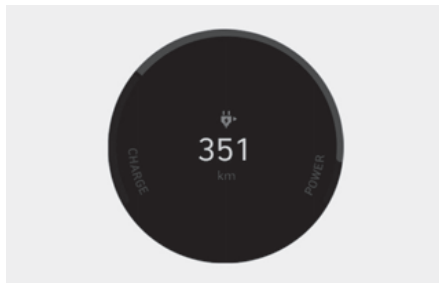

续航里程取决于驾驶习惯、电力使用情况、驾驶条件和高电压蓄电池等诸多因素。与经认证的数字相比，续航里程可能会增加或减少，因为它全面反映了所有因素。结合以下因素，检查续航里程

- 驾驶习惯：驾驶速度和加减速趋势。高速行驶或频繁地加减速可缩短续航里程。
- 电力使用情况：额外用电如空调、暖风、车灯等。随着用电量的增加，续航里程会缩短。
- 驾驶条件：天气、温度和地形。如果您在雪/雨/强风或低温环境下驾驶车辆，续航里程会缩短。在上坡道路上驾驶车辆或在湿滑或崎岖道路上驾驶车辆时，续航里程也会缩短。
- 电能：与充电状态 (SOC) 成比例，但可能因蓄电池温度和蓄电池的健康状态 (SOH) 而异。

100%充电时续航里程变化

如果由于学习驾驶习惯或驾驶条件而缩短了续航里程，则可以通过遵循“增强续航里程提示”连续驾驶来再次延长续航里程。

- 在服务中心初始化之前学习的驾驶模式可能会延长仪表盘底部显示的续航里程，但实际续航里程不会延长。因此，在完成学习程序之前，显示的续航里程可能不准确。
- 在冬季，高电压蓄电池温度过低时，续航里程会缩短，但这不是永久变化。一旦温度升高，续航里程会再次延长。
- 如果减少电力消耗，续航里程可能会延长。
- 随着车辆的经年使用，高电压蓄电池的性能会自然退化。这也会缩短续航里程。

设置目的地时

设置目的地时，使用目的地的信息而不是学习的能耗记录来重新计算续航里程，因此续航里程可能会发生变化。

i 信息

续航里程可以随交通状况或驾驶速度而有明显的变化。

增强续航里程提示

续航里程取决于高电压蓄电池的充电程度、天气、温度、蓄电池使用时间、地形、驾驶习惯等。

您可遵循下列说明驾驶车辆，延长续航里程。

- 空气阻力随着电动汽车行驶速度的加快而迅速增大，因此避免超速行驶可以延长续航里程并提高电能经济性。
- 快速加速消耗大量驱动能源，而快速减速限制了再生制动。加速或减速时逐渐踩下和释放加速踏板以维持车速。
- 如果您过多操作空调或暖风，高电压蓄电池会过度用电，这也会缩短续航里程。因此，请将驾驶室温度设置为 22°C AUTO 2 级。尤其在冬季，减少暖风的使用，替代使用加热座椅可以显着延长续航里程。如果不需要运行暖风或空调，请关闭暖风或空调。
- 使用暖风或空调时，如果选择空气内循环模式，而不是空气外循环模式，可降低能耗。因为必须重新加热或制冷外部空气，空气外循环模式需要消耗大量能源。
- 驾驶期间请关闭车窗。在车窗打开状态驾驶车辆会增大空气阻力和暖风或空调的使用量。
- 独自驾驶车辆期间使用暖风或空调时，请使用仅驾驶员 (DRIVER ONLY) 功能。
- 始终维持规定轮胎气压，并使用电动汽车专用轮胎。
- 驾驶期间，不要使用不必要的电气部件。
- 在车辆上不要装载不必要的行李物品。
- 在车辆上不要附加会增大气阻的附件。

续航里程不足时

- 显示蓄电池警告指示灯时，立即在附近的充电站给车辆充电。
- 遵循“增强续航里程提示”有效驱动能源。
- 蓄电池电量为 0% 时，请勿尝试驾驶车辆。移至安全地方并呼叫救援。

检查实时能源状态 (充电 / 功率 (CHARGE/POWER) 表)

充电/功率(CHARGE/POWER)表显示再生制动产生电能的充电和放电状态以及电动机的能耗情况。

类型 A



类型 B

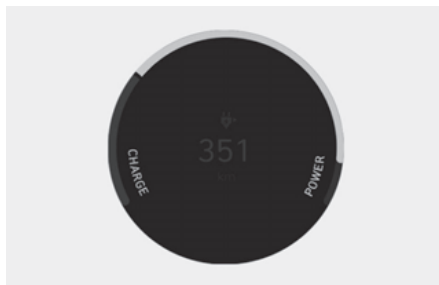

- **充电 (CHARGE)**: 显示车辆减速或在下坡路上行驶 (由再生制动器充电) 时电机的充电状态。充电的电量越多，仪表指示越低。
- **电源 (POWER)**: 显示车辆加速或在上坡路上行驶时电机的放电状态。放电 (使用) 的电能量越多，仪表指示越高。

检查充电状态 (SOC)

在充电/功率(CHARGE/POWER)表底部显示SOC, 并以百分比形式显示高电压蓄电池的充电量。数字越低, 车辆需要充的电量越多, 100%表示充满电。

类型 A

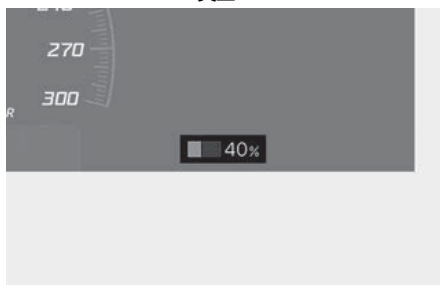

类型 B

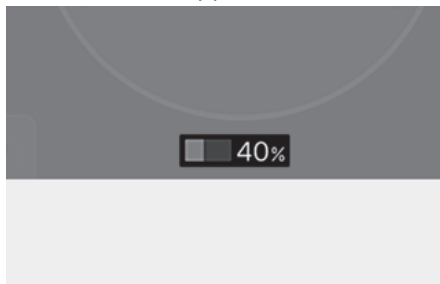

- 当高电压蓄电池的剩余电量低于 15% 时, 显示此警示灯。
- 显示此警告灯时, 给车辆充电。

i 信息

- 要查找附近的充电站, 请参考本章的“搜索附近充电站”部分。
- 在高速公路或公路上驾驶车辆前, 查看 SOC 是否足够高。
- 显示警告灯后, 立即在附近的充电站给车辆充电。根据行驶速度、天气和其他行驶条件, 车辆可能无法正常运行。

检查警告灯和指示灯





驾驶前或驾驶期间，根据电动汽车状态，在仪表盘中央显示警告灯和指示灯。参照以下说明了解警告灯和指示灯的含义，进行安全驾驶。

注意

如果警告灯在驾驶期间亮起或不熄灭，我们建议您将此系统有关的所有检查、维修和更换工作交由现代汽车授权经销商进行。

检查警告灯

请参考下表检查警告灯原因，并采取适当措施。

警告灯	原因	措施
维修警告灯 	此警告灯亮： <ul style="list-style-type: none"> • 电动车辆控制系统相关部件存在故障时，如传感器等。 • 执行器、电控空调压缩机等发生故障时。 	在正常情况下，此警告灯在将起动机/停止按钮置于ON位置时亮约3秒钟，然后熄灭。 <ul style="list-style-type: none"> • 此警告灯在驾驶期间亮起或起动车辆后没有熄灭时，我们建议您将此系统有关的所有检查、维修和更换工作交由现代汽车授权经销商进行。
动力不足警告灯 	此警告灯亮： <ul style="list-style-type: none"> • 高电压蓄电池电量过低或电压递减时。（充电电量不足时发生输出限制。） • 高电压蓄电池温度过高或过低时。 • 驱动系统温度过高并需要保护时。 	如果此警告灯单独点亮，就不是故障。 <ul style="list-style-type: none"> • 如果动力不足警告灯和维修警告灯同时亮起，我们建议您将此系统有关的所有检查、维修和更换工作交由现代汽车授权经销商进行。 • 此警告灯亮起时，立即给车辆充电。行驶速度可能会受到限制，车辆可能无法正常上坡行驶。
高电压蓄电池电量低警告灯 	高电压蓄电池电量不足时此警告灯亮。	立即给车辆充电。车辆可以额外行驶30-50公里。 <ul style="list-style-type: none"> • 实际续航里程取决于驾驶条件。
再生制动警告灯 	当再生制动器不工作且制动器由于制动系统故障而不能正常工作时，此警告灯亮起。	我们建议您将此系统有关的所有检查、维修和更换工作交由现代汽车授权经销商进行。 <ul style="list-style-type: none"> • 此时，制动踏板的踩下程度比平时更深，而且制动距离会变长。

检查指示灯

参考下表检查指示灯的含义，必要时采取适当措施。

指示灯	含义
充电指示灯 	指示在汽车上连接充电连接器给高电压蓄电池充电。 <ul style="list-style-type: none"> 当充电连接器连接成功时，仪表指示灯点亮。
准备就绪(READY)指示灯 READY	电动车辆做好驾驶准备时亮起，并指示车辆可运行。 <ul style="list-style-type: none"> 当车辆发生故障时，指示灯熄灭或闪烁。 如果指示灯熄灭或闪烁，我们建议您将此系统有关的所有检查、维修和更换工作交由现代汽车授权经销商进行。

检查警告信息

参考下表检查警告信息的含义，并采取适当措施。

警告
<ul style="list-style-type: none"> 禁止在显示警告消息状态驾驶车辆。 如果采取措施后警告信息没有消失，我们建议您将此系统有关的所有检查、维修和更换工作交由现代汽车授权经销商进行。

警告信息	原因	措施
电动汽车电量低充电	高电压蓄电池电量降至低于15%。 • 仪表盘上的 (🔌) 警告灯同时亮起。	立即给车辆蓄电池充电。
请立即充电，动力受限	高电压蓄电池电量降至7%以下。 • 仪表盘上的 (🔌) 警告灯同时亮起。 • 此时，限制车辆动力输出，以最小化高电压蓄电池的能耗。	请立即给高电压蓄电池充电。
请检查电动汽车系统	电动汽车控制系统存在故障。	<ul style="list-style-type: none"> 当显示此警告信息时，请停止驾驶车辆。 我们建议您立即拖吊车辆至现代汽车授权经销商处，由现代汽车授权经销商进行检查和维修。

警告信息	原因	措施
动力受限	当限制车辆动力以确保高功率部件的安全时，将显示此警告消息，原因如下： <ul style="list-style-type: none"> • 高电压蓄电池电量过低或电压递减时。 • 高电压蓄电池温度过高或过低时。 • 驱动系统温度过高并需要保护时。 	如果此警告灯单独亮，不是故障。 <ul style="list-style-type: none"> • 充电量低，给车辆充电。 • 如果动力不足警告灯和维修警告灯同时亮起，我们建议您将此系统有关的所有检查、维修和更换工作交由现代汽车授权经销商进行。 • 显示此警告信息时，不要突然加速或起动车辆。 • 动力不足警告灯亮时要小心。车辆可能无法正常上坡行驶并在斜坡上打滑。
电动汽车蓄电池温度低，动力受限	如果环境温度过低，关闭或打开车辆电源时，就会显示此警告信息，以保护电动汽车系统。 <ul style="list-style-type: none"> • 如果高电压蓄电池充电量较低，并且长期在户外停放车辆，会由于蓄电池温度低导致车辆动力会受限。 	<ul style="list-style-type: none"> • 驾驶车辆前给高电压蓄电池充电，这有助于增强动力。 • 如果在环境温度升高后仍显示此警告消息，我们建议您将此系统有关的所有检查、维修和更换工作交由现代汽车授权经销商进行。
电动汽车蓄电池过热！ 停车	高电压蓄电池温度过高。	<ul style="list-style-type: none"> • 在安全地方停车，关闭启动/停止按钮，等待直到蓄电池温度降下来。 • 如果即使在关闭车辆电源并等待足够的时间后仍然显示这些警告信息，我们建议您立即拖吊车辆至现代汽车授权经销商处，由现代汽车授权经销商进行检查和维修。
停车并检查电源	电源系统发生故障。	请立即在安全地方停车。我们建议您拖吊车辆至现代汽车授权经销商处，由现代汽车授权经销商进行检查和保养。
请分离充电连接器再 启动	您在插入充电连接器的情况下启动了车辆。	请分离充电电缆，并起动车辆。
充电口门打开	您在充电口门打开的情况下启动了车辆。	给车辆充电后检查充电口门是否完全关闭。

警告信息	原因	措施
<p>充电已停止。请确认慢速(快速)充电器</p>	<p>基于下列原因停止充电时, 就会显示这些警告信息:</p> <ul style="list-style-type: none"> • 外部慢速充电器或快速充电器存在故障时。 • 外部慢速充电器停止充电时。 • 充电电缆损坏时。 	<ul style="list-style-type: none"> • 此时, 请检查外部慢速充电器或快速充电器及充电电缆是否损坏。 • 使用经批准可正常操作的慢速充电器或正品现代便携式充电器给车辆充电。 • 如果出现相同故障, 我们建议您将此系统有关的所有检查、维修和更换工作交由现代汽车授权经销商进行。
<p>充电已停止。请确认充电线连接状态</p>	<p>基于下列原因停止充电时, 就会显示这些警告信息:</p> <ul style="list-style-type: none"> • 充电连接器没有正确连接在充电口上时。 • 按下充电连接器上的解锁按钮。 	<ul style="list-style-type: none"> • 从车辆上断开充电连接器并重新连接。 • 检查充电连接器与充电口是否有故障如外部损坏、杂质等。 • 使用经批准可正常操作的充电器或正品现代便携式充电器给车辆充电。 • 如果出现相同故障, 我们建议您将此系统有关的所有检查、维修和更换工作交由现代汽车授权经销商进行。

事故或火灾对策

在电动汽车行驶中发生事故时，开启危险警告灯，将车辆移至安全地方，不要让其他人接近现场。

警告

当电动汽车因发生事故而造成高电压蓄电池损坏时，可能会泄漏有害气体和电解液。

- 注意，不要碰触泄漏的液体。
- 如果怀疑易燃气体和有害气体泄漏，请打开所有车窗，并让所有人员立即疏散至安全地方。
- 如果泄漏的液体接触眼睛或皮肤，立即用清水或盐溶液彻底清洗接触部位，并尽快就医。

如果电动汽车着火

如果发生火灾，请所有人员撤离到安全地方，不要让任何人接近现场。

- 尽快联络消防部门，并告知他们电动汽车发生了火灾，然后遵守他们的指令进行操作。

注意

- 如果发生火灾，请撤离到安全地方，等待消防员到达。
- 如果高电压蓄电池所在的车辆下部着火，必须长时间不间断地大量喷水，才能将火完全扑灭。如果没有足够的水源和合适的灭火器，很难扑灭火灾。如果您不小心靠近车辆，可能会导致触电等事故，导致严重人身伤害。

如果电动汽车被水淹没

如果电动汽车在驾驶期间被水淹没，遵循下列说明：

- 立即用钥匙关闭车辆电源并疏散至安全地方。
- 联系紧急救援服务如消防部门或现代汽车授权经销商。

警告

禁止碰触淹没在水下的电动汽车，否则会引发电击或火灾事故。

如果电动汽车需要拖吊

如果需要拖车，应抬起所有车轮进行拖吊。在车轮着地状态拖车会损坏车辆的电机部件。

⚠ 注意

火灾后拖车时请联系消防部门。如果蓄电池也卷入了车辆的火灾当中，则存在二次起火的危险性。

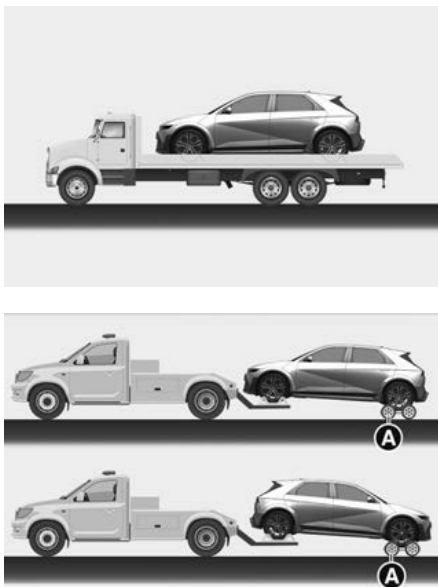

[A] 移动台车

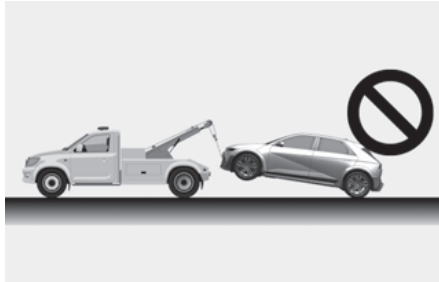
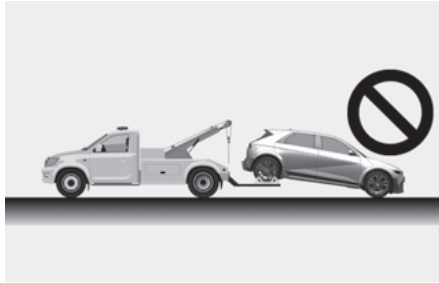

电动汽车其它安全注意事项

⚠ 注意

- 注意用电安全。可能会由于高电压电源短路，导致发生电击事故。
- 维修事故车辆时，如果进行汽车烤漆或热处理，会降低高电压蓄电池的性能。如果需要热处理，我们建议您将此系统有关的所有检查、维修和更换工作交由现代汽车授权经销商进行。
- 仅使用或安装正品部件。第三方部件或改装部件可能会损坏电力系统

2. 车辆信息

外装总揽 (前视图).....	2-2
外装总揽 (后视图).....	2-3
后视摄像头.....	2-4
中央控制台总揽.....	2-6
方向盘控制总揽.....	2-8
动力电部件舱总揽.....	2-9
外形尺寸.....	2-10
电动汽车规格.....	2-11
灯泡瓦数.....	2-12
轮胎和车轮.....	2-13
轮胎载重指数和速度等级.....	2-14
车轮定位.....	2-14
制动器信息.....	2-15
暖风 & 空调系统.....	2-15
车辆重量和行李箱容量.....	2-16
推荐油液型号和容量.....	2-16
车辆识别码 (VIN).....	2-17
车辆合格证标签.....	2-18
轮胎规格和轮胎气压标签.....	2-18
电机号码.....	2-18
空调压缩机标签.....	2-19
制冷剂标签.....	2-19
推荐电子标识 (RFID) 标签位置.....	2-19
开源软件声明.....	2-19

外装总揽 (前视图)

前视图



实际形状可能与图示不同。

(1) 机舱盖	5-42
(2) 大灯	5-55、9-41
(3) 轮胎和车轮	9-22
(4) 侧视镜	5-30
(5) 全景天幕	5-40
(6) 前挡风玻璃雨刮器片	5-65、9-17
(7) 门窗	5-36

外装总揽（后视图）

前挡风玻璃雨刮器片



实际形状可能与图示不同。

(1) 车门	5-18
(2) 电动充电口门	5-49
(3) 后组合灯	5-55、9-41
(4) 电动后备箱门	5-43
(5) 高位制动灯	9-42
(6) 后窗雨刮器刮片	5-67、9-17
(7) 后雾灯	9-41
(8) 天线	5-97
(9) 牌照灯	9-42

后视镜摄像头

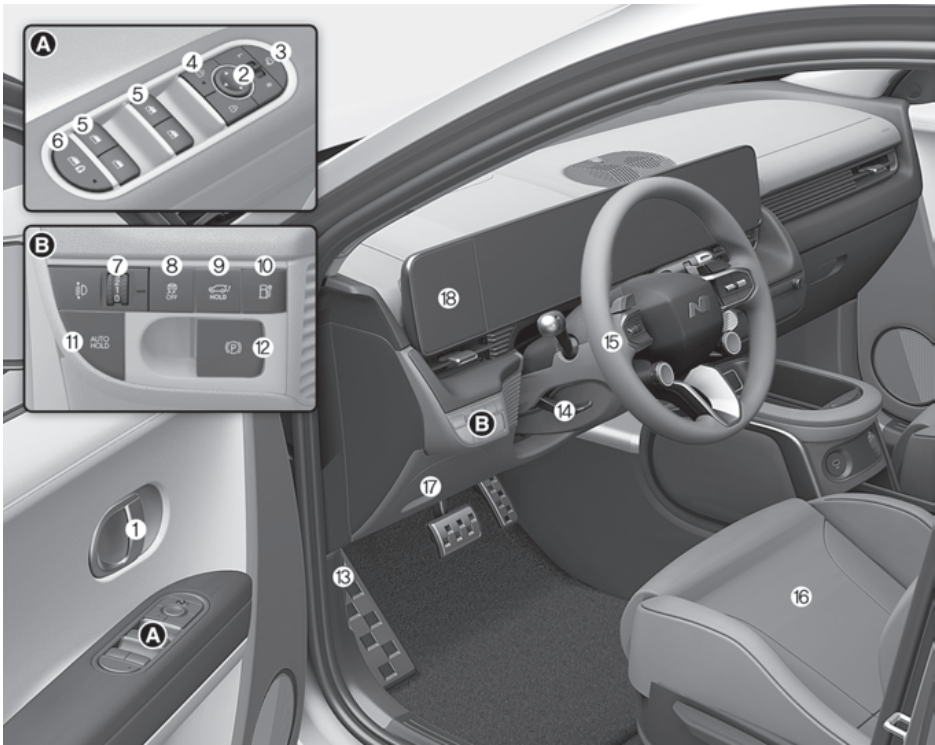

实际形状可能与图示不同。

(1) 车门内侧手柄	5-21
(2) 侧视镜控制开关	5-30
(3) 侧视镜折叠按钮	5-30
(4) 中央控制门锁操纵开关	5-21
(5) 电动门窗开关	5-37
(6) 电动门窗锁止按钮	5-38
(7) 大灯水平调整开关	5-58
(8) 电子稳定控制关闭 (ESC OFF) 按钮	6-31
(9) 电动后备箱门按钮	5-44
(10) 电动充电口门打开开关	5-49
(11) 自动驻车 (AUTO HOLD) 按钮	6-27
(12) 电控驻车制动器 (EPB) 开关	6-25
(13) 动力电部件舱释放杆	5-42
(14) 方向盘倾斜 / 伸缩操纵开关	5-27
(15) 方向盘	5-27
(16) 座椅	3-4

(17) 保险丝盒	9-28
(18) 仪表板侧装饰板	5-91

中央控制台总揽



实际形状可能与图示不同。

(1) 仪表盘	4-2
(2) 喇叭	5-29
(3) 驾驶位正面气囊	3-35
(4) 起动 / 停止按钮	6-5
(5) 换档旋钮 (转动式换档器)	6-9
(6) 信息娱乐系统	5-98
(7) 危险警告灯开关	8-2
(8) 自动暖风 & 空调控制系统	5-68
(9) USB 接口 / 充电接口	5-96、5-90
(10) USB 接口 / 充电接口转换按钮	5-90
(11) USB 充电接口	5-90
(12) 无线充电指示灯	5-91
(13) 智能手机无线充电系统	5-91
(14) 泊车 / 影像模式按钮	7-95、7-98、7-122
(15) 泊车安全按钮	7-110、7-115
(16) 电源插座	5-89

(17)中央控制台	5-87
(18)手套箱	5-87
(19)副驾驶正面气囊	3-35

方向盘控制总揽

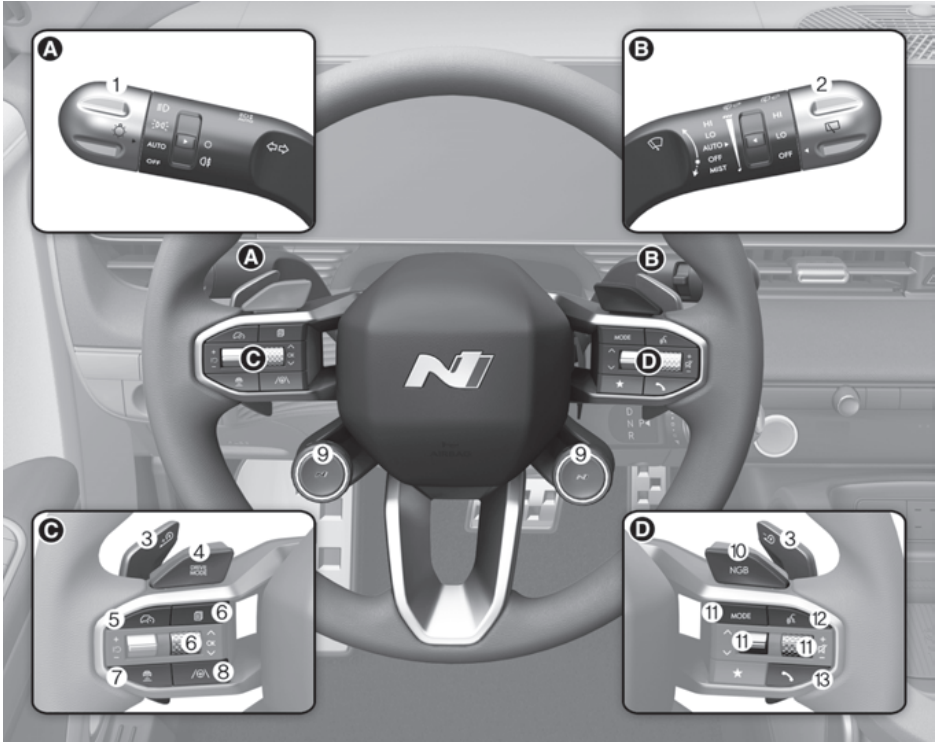

实际形状可能与图示不同。

(1) 灯光控制杆	5-55
(2) 雨刮器与喷水器控制杆	5-65
(3) 拨片换挡开关	6-14
(4) 驾驶模式按钮	6-42
(5) 驾驶辅助按钮	7-64
(6) 仪表盘显示器控制	4-22
(7) 车距设置按钮	7-65
(8) 车道驾驶辅助按钮	7-28
(9) N1/N2 按钮	6-41
(10)e-N 驾趣增强模式 (NGB) 按钮	6-52
(11) 音响远程控制按钮	5-97
(12) 语音识别按钮	5-98
(13) Bluetooth® 免提电话按钮	5-98

动力电部件舱总揽

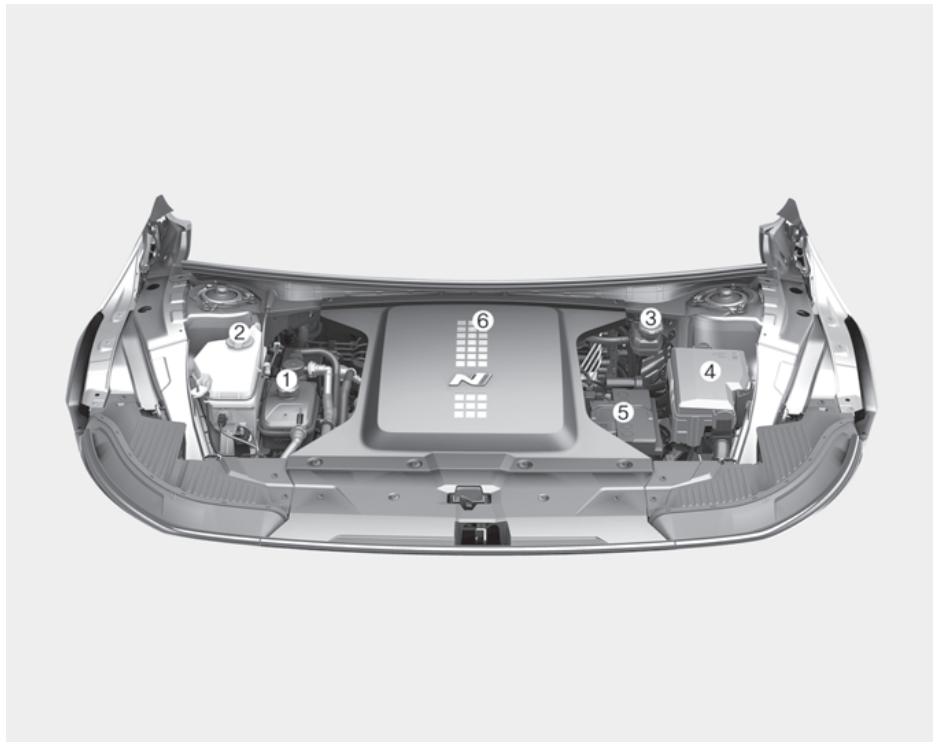

实际车辆的动力电部件舱配置可能与图示不同。

(1) 冷却液箱.....	9-12
(2) 挡风玻璃清洗液箱.....	9-15
(3) 制动油储油箱.....	9-14
(4) 保险丝盒.....	9-27
(5) 蓄电池 (12 V).....	9-19
(6) 空调滤清器.....	9-16

外形尺寸

NENEV4WD	
项目	mm
全长	4,715
全宽	1,940
全高	1,585
前轮距	1,667
后轮距	1,672
轴距	3,000



电动汽车规格

NENEV4WD		
项目		标准类型
电机	最大输出 (配备e - N 驾趣增强模式)(kW)	前166 +后282 (前175 +后303)
	最大转矩 (配备e - N 驾趣增强模式)(N·m)	前350 +后390 (前370 +后400)
蓄电池(锂离子)	能量(kWh)	83.3
	功率输出(kW)	535/432
	电压(V)	692
充电器(OBC: 车载蓄电池充电器)	最大功率(kW)	7(配备单相电流) 10.5(配备三相电流)
CVW	kg	2,200
PAW (FRT/RR)	kg	1,315/1,425
油耗	kWh/100km	17.0
最高速度	km/h	260
最大爬坡能力		大于40 %

灯泡瓦数

灯泡		灯泡类型	瓦数
前	大灯	近光	LED
		远光	LED
	日间行车灯(DRL)/驻车灯		LED
	转向信号灯		LED
	侧面转向灯		LED
后	尾灯/制动灯		LED
	转向信号灯		LED
	倒车灯		LED
	高位制动灯		LED
	雾灯		LED
	牌照灯		LED
车内	阅读灯		LED
	内顶灯		LED
	行李箱灯		LED
	梳妆镜灯		LED
	氛围灯 (前车门灯, 乘员座无盖托盘灯)		LED
	手套箱灯		LED

轮胎和车轮

NENEV4WD									
项目	轮胎规格	车轮规格	轮胎气压 kPa(psi)						车轮螺母规定扭矩 [kgf·m (lbf·ft, N·m)]
							赛道驾驶 ^{*1}		
			前	后	前	后	前	后	
全尺寸轮胎	275/35 ZR21	9.5J×21	240(35)	250 (36)	300 (44)	230 (33)	220 (32)	18-20(130 -145,176- 196)	

*1 参考热胎状态(轮胎温度升高时的状态)的规定轮胎气压。载客量限制为 2 人,无行李。完成赛道行驶后,更换为规定正常道路和驾驶条件下的适当轮胎气压。

参考

- 如果预计将遭遇到较冷温度环境,允许在标准轮胎气压的基础上增加 20 kPa(3 psi) 的压力。
通常温度每下降 7 °C 时,轮胎气压损失约为 7 kPa(1 psi)。如果预计将遭遇到极端温度变化,按需要复查轮胎气压,以保持轮胎气压正常。
- 轮胎气压随海拔高度的变化而改变(每公里(或英里)海拔高度的气压变化约为 10 kPa(1.4 psi))。如果在海拔较高或较低的地区驾驶车辆,一定要检查并调整轮胎气压。
- 轮胎气压不要超过在轮胎侧壁上标注的最大气压标准。

⚠ 注意

更换轮胎时,请使用与车辆配套轮胎规格、类型、品牌、结构和胎面花纹相同的轮胎。否则,可能会损坏车辆部件,或者导致其运行不规则。

轮胎载重指数和速度等级

项目	轮胎规格	车轮规格	负荷容量		速度等级	
			LI ^{*1}	kg	SS ^{*2}	km/h
全尺寸轮胎	275/35ZR21	9.5J×21	103	875	Y	300

*1 载重指数

*2 速度等级代码

车轮定位

NENEV4WD		
项目	前	后
车轮外倾角	-1.5°±0.5°	-1.5°±0.5°
主销后倾角(至地面)	5.78°±0.5°	-
前束(总计)	0.2°±0.2°	0.26°±0.2°
主销内倾角	13.64°±0.5°	-

制动器信息

NENEV4WD	
制动踏板全部行程 (mm)	制动盘规格 (mm)
136	<ul style="list-style-type: none"> 前制动盘: \varnothing 400 x 34 t 后制动盘: \varnothing 360 x 20 t

如果制动盘厚度小于下述界限值, 我们建议您将此系统有关的所有检查、维修和更换工作交由现代汽车授权经销商进行。

- 前 (21"): 32 mm
- 后 (19"): 18 mm

暖风 & 空调系统

项目	容积重量	型号
制冷剂	950 \pm 25 g	R-134a
压缩机润滑油	180 \pm 10 g	POE

我们建议您向现代汽车授权经销商咨询详细信息。

车辆重量和行李箱容量

NEVEV4WD			
项目			数值
总体车重			2,660 kg
行李箱容量	最大值	1排后面	1,540 ℓ
	最小值	2排后面	480ℓ

推荐油液型号和容量

为了获得良好的车辆、动力传动系统的性能和耐久性，仅能使用品质合格的油液。在本车辆上推荐使用油液的型号和容量，请参考下表。

油液		容量	型号
减速器油	前	3.2 ℓ	HK ATF 65 SP4M-1
	后	3.4 ℓ	
冷却液		16.62 ℓ	电动汽车专用冷却液
制动油		按需要	SAE J1704 DOT-4 LV, FMVSS 116 DOT-4, ISO 4925 CLASS-6
电子限滑差速器(e-LSD)油		480 ± 15 ml	SHELL TF0870 C

车辆识别码 (VIN)

车架上车辆识别码 (VIN)

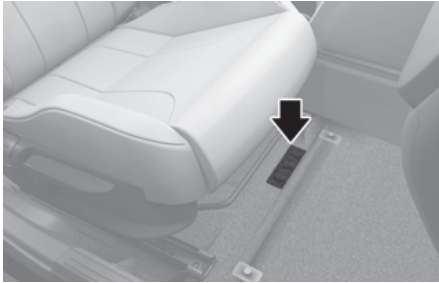

使用车辆识别码(VIN)可在政府部门注册您的车辆, 并处理车辆所有权有关的所有法律事务。

车辆识别码(VIN)冲印在前右座椅下方的底板上。要查看车辆识别码(VIN), 打开盖即可。

车辆识别码(VIN)标签(如有配备)



在左侧仪表板顶部附着板件上也刻有车辆识别码(VIN)。从车外透过挡风玻璃可轻易看到此板件上的车辆识别码(VIN)。

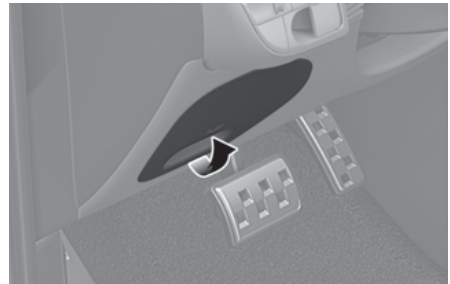

使用现代汽车公司授权诊断设备可以从ECU上读取到车辆识别码(VIN)。将诊断设备连接在车内保险丝盒上的车载诊断(OBD)连接器上。我们建议您向现代汽车授权经销商咨询详细信息。

车辆合格证标签



车辆合格证标签位于驾驶位(或副驾驶)侧中央立柱上,在此标签上也标有车辆识别码(VIN)。

轮胎规格和轮胎气压标签

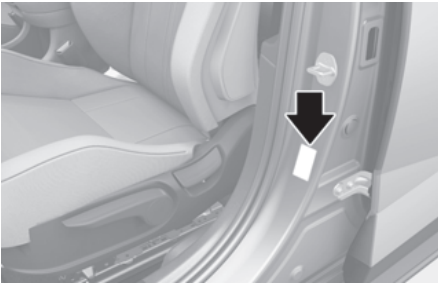

您的新车配套轮胎是为了提供最佳车辆驾驶性能而选用的。

轮胎标签位于驾驶位侧中央立柱上,标有您车辆的推荐轮胎气压。

电机号码

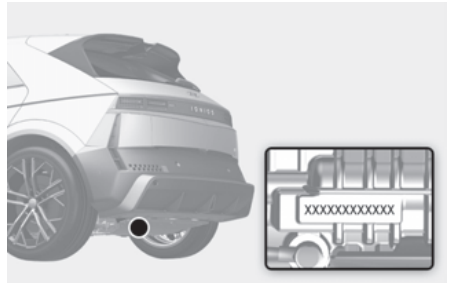

可以在车辆底部检查电机编号。

空调压缩机标签

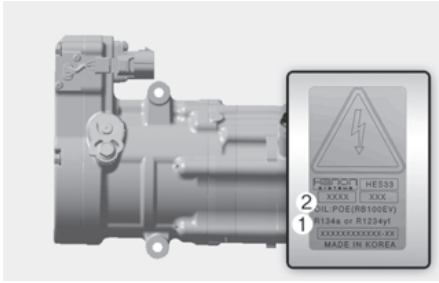

空调压缩机标签上标有您车辆配备的压缩机型号、供应商配件号、生产编号，以及制冷剂(1)和压缩机润滑油(2)的规格。

制冷剂标签

+ 如有配备



在制冷剂标签上标有制冷剂型号和制冷剂容量信息。

推荐电子标识 (RFID) 标签位置

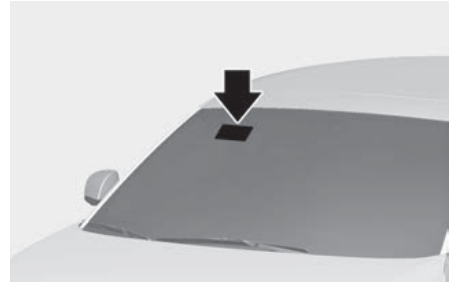

电子标识(RFID)标签应粘贴在车辆挡风玻璃内侧的推荐位置。请确保粘贴的位置不妨碍驾驶员的视线。

开源软件声明

在本车辆中应用开源许可软件。在本车辆中应用开源许可软件。可以在(<https://www.hyundai.com/worldwide/opensource>)网站上查询开源软件的信息，包括源代码、版权声明和引用的许可条款等。

在您购买现代汽车产品之日起的3年内，现代汽车公司根据通过 opensource@hyundai.com 电子邮箱接收到的电子邮件中所请求的车载软件开源代码需求，通过光盘等存储介质向您提供开源代码，而且保证最低收费，包括存储设备成本和配送成本。

3. 座椅&安全系统

- 重要安全注意事项..... 3-3
 - 始终佩戴好安全带..... 3-3
 - 保护所有儿童..... 3-3
 - 气囊危险警告..... 3-3
 - 驾驶员注意力分散..... 3-3
 - 严禁酒驾、毒驾..... 3-3
 - 控制车速..... 3-3
 - 保持车辆安全状态..... 3-3
- 座椅..... 3-4
 - 安全注意事项..... 3-5
 - 前座椅..... 3-6
 - 后座椅..... 3-8
 - 头枕..... 3-10
- 座椅加热器..... 3-12
- 通风座椅..... 3-14
- 座椅安全带..... 3-15
 - 安全带安全注意事项..... 3-15
 - 安全带警告灯..... 3-15
 - 安全带乘员保护系统..... 3-17
 - 安全带附加安全注意事项..... 3-20
 - 安全带保护..... 3-22
- 儿童保护系统 (CRS)..... 3-22
 - 推荐：儿童应始终乘坐在后座椅上..... 3-22
 - 儿童保护座椅 (CRS) 的选购..... 3-23
 - 儿童保护座椅 (CRS) 的安装..... 3-24
- 气囊 - 辅助保护系统..... 3-32
 - 辅助保护系统 (SRS) 部件..... 3-34
 - 气囊在哪里？..... 3-35
 - 气囊系统如何工作？..... 3-37
 - 气囊展开后会出现什么..... 3-39
 - 禁止在副驾驶座椅上安装儿童保护座椅 (CRS)..... 3-40
 - 辅助保护系统 (SRS) 警告灯..... 3-40
 - 乘员分类系统 (OCS)..... 3-41
 - 为什么我的气囊在碰撞中没有展开？..... 3-46
 - 辅助保护系统 (SRS) 维护..... 3-50
 - 补充安全注意事项..... 3-50

气囊警告标签..... 3-51

重要安全注意事项

您可在本《车主手册(使用说明书)》和本章节内看到许多安全注意事项和推荐的内容。在本章节内说明的安全注意事项是最重要的部分。

始终佩戴好安全带

安全带是在所有类型事故中最佳的保护装置。辅助保护气囊系统设计为辅助安全带起保护作用，而不能取代安全带的保护作用。即使车辆配备辅助保护气囊系统，您和乘员必须始终正确佩戴好安全带。

保护所有儿童

13岁以下的儿童乘坐车辆时，必须坐在后座椅上，而禁止在前座椅上。婴幼儿和较小儿童必须接受儿童保护座椅(CRS)的保护。较大儿童必须借助增高垫使用肩部/胯部安全带，直至能不借助增高垫正常佩戴好安全带。

气囊危险警告

气囊虽然能挽救乘员的生命，但是也潜藏着在一定条件下导致严重或致命人身伤害的危险性，尤其是乘员乘坐的位置距离气囊过近，或者乘员没有接受适当保护系统的正确保护时。气囊展开时，对婴幼儿、较小儿童和矮小成年人造成伤害的危险性最大。因此，请遵守在本《车主手册(使用说明书)》内的所有安全注意事项和说明。

驾驶员注意力分散

驾驶员的驾驶注意力分散会增大车辆发生事故的几率，潜在着导致严重或致命人身伤害的危险性，尤其对初期和没有驾驶经验的驾驶员而言更是如此。因此，驾驶员在驾驶车辆期间，必须主要考虑和确保驾驶安全，应熟悉一系列的潜在注意力分散因素，如发困、拿取物品、吃食物、个人装扮、聊天、多媒体操作、玩手机等。

如果驾驶员将视线从道路上移开，或者双手脱离方向盘，专注于驾驶之外的事项，就会严重分散驾车注意力。为了避免驾驶

员注意力分散和发生事故的危險性，请遵守下列安全注意事项

- 仅在车辆安全停车状态下，操作移动设备（如 MP3 播放器、手机、导航装置等）。
- 仅能在法律和条件许可的安全使用条件下，才能使用移动设备。驾驶员驾驶车辆期间，禁止收发短信、邮件等。多数国家在法律上规定，驾驶员驾驶车辆期间，禁止收发短信。部分国家和城市法律规定，驾驶员驾驶车辆期间，禁止使用手持电话。
- 驾驶员驾驶车辆期间，严禁使用移动设备，以防分散驾驶注意力。您必须对车辆乘员和行人的安全负责。您的手始终握住方向盘，您的眼睛始终注视和注意力集中在行车道路上，必须确保安全驾驶。

严禁酒驾、毒驾

喝酒或吸毒后驾驶车辆，会降低对不断变化的环境和紧急情况的反应能力。严禁酒后驾驶或毒后驾驶，也要制止您的朋友酒后驾驶或毒后驾驶。

控制车速

车速过快是引发交通事故而导致严重或致命人身伤害的主要因素。通常，车速越高，危险性就越大，但在车速较低的情况下也会发生严重事故。因此，无论最大车速限制如何，严禁超过能确保安全驾驶的车速。

保持车辆安全状态

如果轮胎爆胎或存在机械性故障，会极其危险。为了降低此类问题发生的几率，驾车前检查和确认轮胎状态良好和气压符合标准，按规定完成所有的定期保养。

座椅

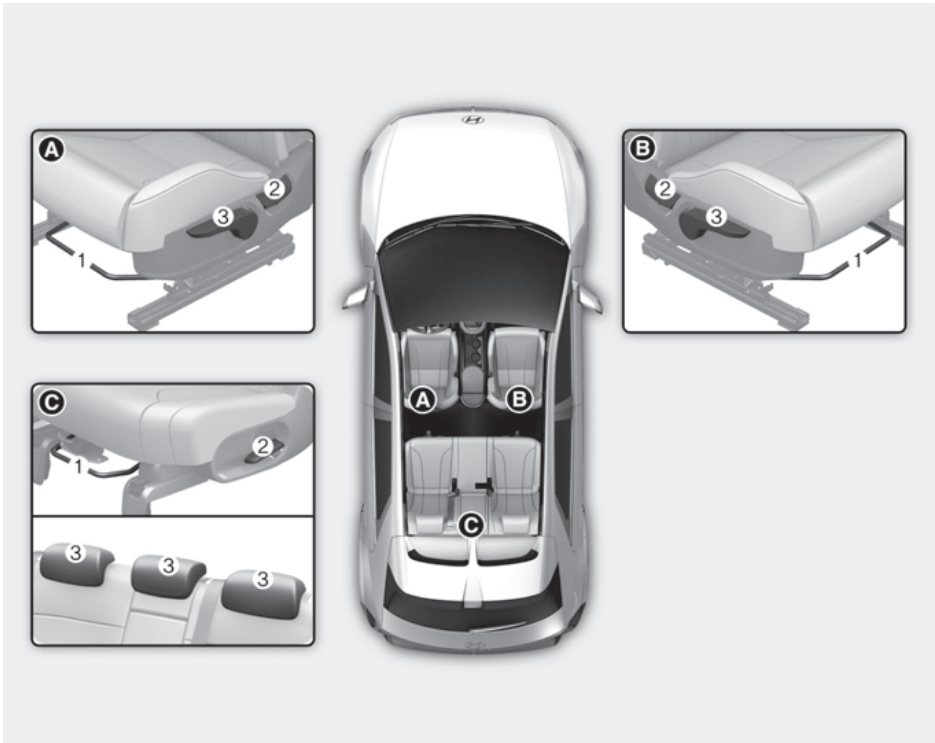

驾驶位座椅 [A]

- (1) 座椅向前或向后调整
- (2) 座椅靠背角度调整
- (3) 座椅高度

副驾驶座椅 [B]

- (1) 座椅向前或向后调整
- (2) 座椅靠背角度调整
- (3) 座椅高度

后座椅 [C]

- (1) 座椅向前或向后调整
- (2) 座椅靠背折叠控制杆
- (3) 头枕

信息娱乐系统

在信息娱乐系统设置菜单中选择“设置 > 车辆 > 座椅”项。可以使用各种便利功能。

- **链接至“暖风 & 空调设置联动自动控制”**：座椅加热器和通风座椅功能根据车外温度和暖风 & 空调系统设置的温度，自动控制启动或关闭。

i 信息

信息娱乐系统软件更新后，信息娱乐系统的内容可能会有变化。详细信息请参考信息娱乐系统提供的使用手册和快速参考指南。

i 信息

根据车辆上应用功能的不同，提供的信息有所不同。

安全注意事项

调整好座椅位置，使驾驶员和乘员乘坐在安全舒适位置，这可在事故中与安全带和气囊一起在确保驾驶员和乘员安全方面发挥重要作用。

⚠ 警告

不要使用降低座椅与乘员之间摩擦力的坐垫。否则，当车辆发生事故或紧急制动时，乘员的臀部可能从胯部安全带下方滑出。从而导致乘员因得不到安全带的正常保护，受到严重或致命人身伤害。

气囊

您在乘坐车辆时要采用正确的方式，以降低气囊展开时所造成的二次伤害的危险性。如果乘坐位置过于接近气囊，会增大气囊展开时导致严重伤害的危险性。将您的座椅尽量向后移动到既能远离正面气囊

展开范围，但仍能保持正常车辆操控的位置。

⚠ 警告

为了避免气囊展开导致严重或致命人身伤害的危险性，请遵守下列安全注意事项

- 驾驶员应在保持正常车辆操控能力的前提下，尽量向后调整座椅的位置。
- 尽量向后调整副驾驶座椅的位置。
- 驾驶员将双手在 3 点钟和 9 点钟位置从外向内握住方向盘握圈，以最小化手和胳膊的受伤几率。
- 在驾驶员与气囊之间禁止放置任何物品或站立人员。
- 禁止副驾驶乘员将腿翘起放在仪表板上，或者弯腿靠在仪表板上，以最小化腿部受伤的危险性。

座椅安全带

驾车起步前，一定要佩戴好安全带。所有乘员必须始终保持直立坐姿，并接受包括安全带的保护系统的正确保护，婴幼儿和较小儿童必须接受儿童保护座椅(CRS)的保护。不适合使用增高垫的较大儿童和成年人必须接受安全带的正确保护。

⚠ 警告

为了避免严重或致命人身伤害的危险性，请遵守下列安全注意事项

- 禁止 2 人或以上乘员共用一条安全带。
- 车辆行驶期间，应保持座椅靠背在直立位置，将胯部安全带放低舒适越过胯部。
- 禁止将幼儿或儿童抱坐在膝盖上。
- 严禁将安全带束带横过乘员的颈部，也不要跨过锐利的边缘，也不要使肩部安全带束带远离乘员的身体。
- 不要使安全带束带被卡住或夹紧。

前座椅

警告

为了避免严重或致命人身伤害的危险性，请遵守下列安全注意事项

- 车辆行驶时，为了确保行车安全，禁止调整座椅的位置。否则，座椅可能会意外移动，而造成车辆失控，从而引发碰撞事故。
- 禁止在前座椅底部放置任何物品。驾驶员足部区域的松动物品包括没有固定的底板垫，会干扰踏板的操作。
- 不要让任何物品干扰座椅靠背的正常位置和正常锁定。
- 禁止将气体打火机放在底板或座椅上。
- 当取出座椅下方，或者座椅与中央控制台之间夹住的小物品时要特别注意，避免座椅机构的尖锐边缘割伤您的手。
- 如果后座椅上有乘员乘坐，调整前座椅位置时要小心。
- 座椅位置调整结束后，请检查确认座椅牢固锁定在适当位置。否则，座椅可能会突然移动。

座椅靠背倾斜

车辆行驶时，坐在靠背倾斜的座椅上很危险。即使佩戴好安全带，如果座椅靠背处于倾斜状态，会极大地降低保护系统(安全带和气囊)的乘员保护作用。

安全带束带必须始终舒适绕在胯部和胸部，以便提供正确的保护。

座椅靠背越倾斜，乘员臀部从胯部安全带下部滑出，或者乘员颈部撞到肩部安全带束带的几率就越大。

警告

车辆行驶时，禁止坐在座椅靠背倾斜的座椅上。

如果坐在靠背倾斜的座椅上，就会增大车辆发生碰撞事故或紧急制动时，乘员受到严重或致命人身伤害的危险性。

驾驶员和乘员必须始终紧靠座椅靠背乘坐，并且始终保持座椅靠背处于直立状态，正确佩戴好安全带。

安全带束带必须始终舒适绕在胯部和胸部，以便提供正确的保护。座椅靠背越倾斜，肩部安全带越不能发挥其保护作用，因为肩部安全带束带不能紧贴在您的胸部。相反，在肩部安全带束带与您的胸部之间会产生一定的间隔。因为坐姿不当，当车辆发生碰撞事故时，乘员会被抛起撞在安全带束带上，而造成颈部等部位的伤害。

座椅靠背越倾斜，乘员臀部从胯部安全带下部滑出，或者乘员颈部撞到肩部安全带束带的几率就越大。

指定座椅位置

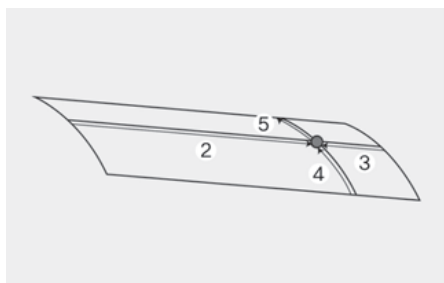

上面显示的座椅靠背角度 19° (座椅位置1#)与座椅位置200 mm(座椅位置2#)是现代汽车公司提供的指定位置。

座椅位置2#是座椅从最前位置向后移动200 mm的位置。

座椅位置3#是座椅从最后位置向前移动40 mm的位置。

座椅位置4#是座椅从最下位置向上移动50 mm的位置(如有配备)。

座椅位置5#是座椅从位置4#向上移动10 mm的位置(如有配备)。

必须在驾驶车辆前调整好座椅位置,并检查确定座椅牢固锁定。

座椅调整

可以使用位于座椅前部下方的调整杆或座椅外侧的调整杆调整前座椅位置。

向前和向后调整



要向前或向后移动座椅,按照下述操作

1. 向上拉起座椅滑动调整杆并握住。
2. 滑动座椅至理想位置。
3. 释放调整杆,确定座椅锁定在理想位置。在没有拉起座椅滑动调整杆的状态,试着向前/向后移动座椅。如果座椅移动,表明没有正确锁定。

座椅靠背角度调整



要调整座椅靠背角度,按照下述操作

1. 身体稍微前倾,并提起座椅靠背角度调整杆。
2. 将身体小心地向后倚靠在座椅靠背上,然后移动座椅靠背至理想位置。
3. 释放调整杆,并确定座椅靠背锁定在适当位置。

座椅高度



要调整座椅座垫的高度，按照下述操作

- 向下推动调整杆几次，降低座椅座垫高度。
- 向上拉动调整杆几次，升高座椅座垫高度。

后座椅

座椅调整

向前和向后调整



要向前或向后移动座椅，按照下述操作

1. 向上拉起座椅滑动调整杆并握住。
2. 滑动座椅至理想位置。
3. 释放调整杆，确定座椅锁定在理想位置。

i 信息

为了获得最佳安全性，滑动后座椅至最后位置。

座椅靠背角度调整



要调整座椅靠背角度，按照下述操作

1. 向上拉起座椅靠背倾斜调整杆并握住。
2. 握住调整杆，并调整座椅靠背至理想位置。
3. 释放调整杆，并确定座椅靠背锁定在适当位置。（调整杆必须返回至原位，以便座椅靠背牢固锁定。）

利用座椅靠背倾斜调整杆可以折叠座椅靠背。

后座椅靠背折叠

可以折叠后座椅靠背，以便装载较长物品或增大车辆后方行李箱容量。

! 警告

- 车辆行驶时，严禁乘员坐在向下折叠的座椅靠背上部。此位置不是合适的就坐位置，而且无法使用安全带。一旦车辆发生碰撞事故或紧急制动，可能会导致严重或致命人身伤害。
- 在向下折叠的座椅靠背上装载的物品高度不能高于前座椅靠背的顶部。否则，当车辆紧急制动或发生碰撞事故时，装载的物品可能向前抛出，导致严重或致命人身伤害或车辆损坏。

要向下折叠后座椅靠背，按照下述操作：

1. 将前座椅靠背置于直立位置，如有必要向前滑动前座椅。
2. 按住头枕释放按钮 (1)，并向下按下头枕 (2)，将后座椅头枕降至最低位置。



3. 将后安全带束带穿过后座椅安全带两侧，以免安全带束带受损。



4. 拉起座椅靠背折叠调整杆 (1)，并向车前方向折叠座椅靠背 (2)。

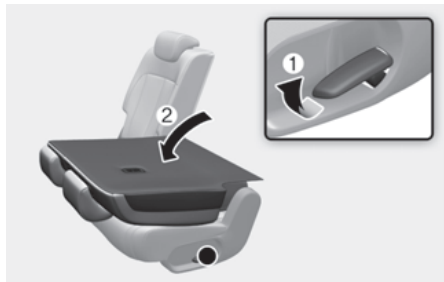

要折叠或展开座椅靠背，按照下述操作：

1. 向后抬起座椅靠背 (2)，同时抬起折叠操纵杆 (1) 的前部。

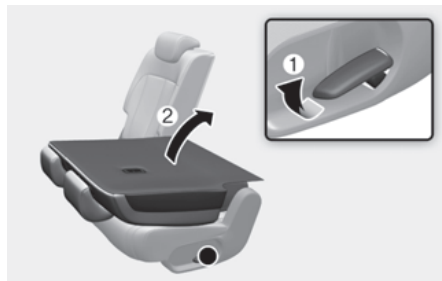

2. 稳固推动座椅靠背，直至发出“咔嗒”声锁定定位。确保座椅靠背牢固锁定在适当位置。
3. 将后安全带束带复位至适当位置。

⚠ 警告

正确锁定座椅靠背。如果座椅靠背没有锁定，当车辆紧急制动或发生碰撞事故时，行李箱内的物品强力向前冲出，导致严重或致命人身伤害或车辆损坏。

⚠ 警告

必须始终牢固固定装载的物品，以免在车辆发生碰撞事故时，装载的物品被抛飞，导致严重或致命人身伤害。不要在后座椅上放置行李物品，因为这些物品不能牢固固定。否则，当车辆发生碰撞事故时，这些物品被抛飞冲击乘员，导致严重或致命人身伤害。

扶手



扶手位于后座椅的中央。从座椅靠背上向下拉下扶手。

i 信息

扶手手柄可以在折叠后座椅靠背时被按下，但应在一段时间后回位。

头枕

车辆的后座椅配备了可调式头枕。头枕不仅能为乘员提供舒适的乘坐环境，更重要的是，在车辆发生碰撞事故时，保护乘员的颈椎、颈部、脊椎等部位免受伤害，尤其是在车辆后部发生的追尾事故中。在后座椅上没有乘员乘坐时，将后座椅头枕调整至最低位置，以提高驾驶员的后方视野。

警告

为了避免事故中导致严重或致命人身伤害的危险性，调整头枕位置时，请遵守下列安全注意事项

- 驾驶车辆前，一定要将后座乘员乘坐的座椅头枕调整至适当位置。
- 禁止任何人乘坐在拆下头枕或翻转头枕的座椅上。
- 调整头枕位置，使头枕的中间部位与乘员的眼睛上部同高。



- 调整头枕位置，使其尽可能接近乘员的头部。禁止使用能使乘员的身体远离座椅靠背的座垫等。
- 调整头枕位置后，确定头枕牢固锁定在适当位置。

警告

在后座椅上有乘员乘坐时，始终将头枕升高至适当位置。

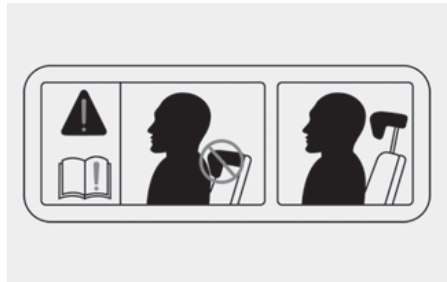

后座椅头枕

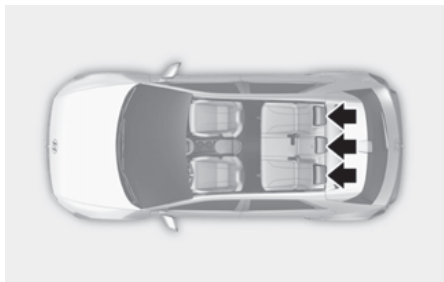

在后座椅的所有就坐位置均配备了头枕，确保乘员安全和舒适。

向上和向下高度调整

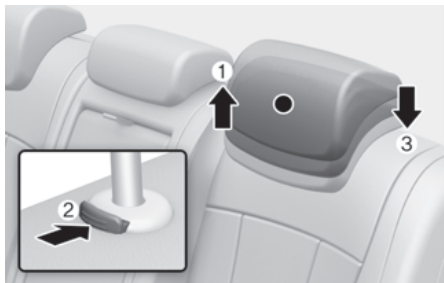

要升高头枕位置，按照下述操作：

1. 向上提起头枕至理想位置 (1)。

要降低头枕，按照下述操作：

1. 按住头枕导管上的释放按钮 (2)。

2. 向下降低头枕至理想位置 (3)。

拆卸 / 安装

要拆卸头枕，按照下述操作：

1. 将头枕提起至极限位置。

2. 按住头枕释放按钮 (1)，并向上拉出头枕 (2)。



要安装头枕，按照下述操作：

1. 在按住头枕释放按钮 (1) 的状态，将头枕杆 (2) 插入至头枕导管孔内。

2. 调整头枕位置至适当高度。



座椅加热器

在寒冷季节，利用座椅加热器加热座椅，可提高驾乘舒适性。

在温暖季节或不需要座椅加热器工作的环境下，保持座椅加热器在“关闭”状态。

警告

即使座椅加热器在低温状态，也可能导致人员严重烧伤，尤其是长时间使用时。

如果座椅太热，乘员可以感觉到，按照需要可以关闭座椅加热器。

座椅加热器消耗大量电能。在车辆电源OFF状态下，不要使用座椅加热器，以免蓄电池过度放电。

对于皮肤不能感受温度变化或不能感觉到疼痛的人群应保持高度谨慎，尤其是下列人员乘坐时：

- 婴幼儿、儿童、老人、伤残人士或医院门诊病人。
- 敏感皮肤或易烧伤的人群。
- 疲劳人群。
- 醉酒人群。
- 服食易瞌睡药物的人群。

座椅加热器工作时，不要在座椅上放置毛毯、座椅垫等隔热物品。

参考

为了避免座椅加热器和座椅损坏

- 清洁座椅时，不要使用涂料稀释剂、苯、酒精或汽油等溶剂。
- 不要在配备加热器的座椅上放置沉重或尖锐物品。
- 禁止更换座套。否则，会导致座椅加热器损坏。

前座椅加热器



按下前暖风/空调控制面板内的TEMP/按钮。



要打开各前座椅加热器，触控信息娱乐系统显示屏上的按钮。

- 按动按钮时，温度控制模式以“高”、“中”、“低”和“关闭”的顺序进行切换。
- 座椅加热一定时间后，自动降低座椅加热温度，直至加热器关闭，以免发生低温灼伤。座椅加热器关闭后，如果再次选择“高温”模式，就会启动温度自动控制功能。
- 将起动/停止按钮转至ON位置时，座椅加热器默认在“关闭(OFF)”状态。

后座椅加热器

如有配备



运转期间，操作座椅加热按钮，可以启动座椅加热器加热后座椅。

- 按动按钮时，温度控制模式以“高”、“低”和“关闭”的顺序进行切换。
- 座椅加热一定时间后，自动降低座椅加热温度，直至加热器关闭，以免发生低温灼伤。座椅加热器关闭后，如果再次选择“高温”模式，就会启动温度自动控制功能。
- 将启动/停止按钮转至 ON 位置时，座椅加热器默认在“关闭 (OFF)”状态。

在前排控制后座椅加热器

可在前排控制后座椅加热器。



按下前暖风/空调控制面板内的TEMP按钮。



要打开各后座椅加热器，触控信息娱乐系统显示屏上的按钮。

通风座椅

通风座椅系统通过座垫和座椅靠背表面上的小通风孔鼓风机来冷却座椅。

不需要运行通风座椅功能时，请保持通风座椅功能在“关闭”模式。

参考

为了避免通风座椅损坏

- 清洁座椅时，不要使用涂料稀释剂、苯、酒精或汽油等溶剂。
- 避免任何液体喷溅在前座椅座垫和靠背表面上。否则，会因通风孔堵塞，导致通风座椅不能正常运行。
- 不要在座椅下部放置任何物品，如塑料袋、报纸等。否则，会因进气口堵塞，导致通风座椅不能正常运行。
- 禁止更换座套。
- 如果通风座椅不运行，请重新启动车辆。如果仍然不运行，我们建议您将此系统有关的所有检查、维修和更换工作交由现代汽车授权经销商进行。

前通风座椅



按下前暖风/空调控制面板内的TEMP/按钮。



要打开前座椅通风功能，触控信息娱乐系统显示屏上的按钮。

- 反复按下按钮，使气流速度按从高到中、低和关闭的顺序循环。
- 将起动/停止按钮转至 ON 位置时，通风座椅默认在“关闭(OFF)”状态。

座椅安全带

在下述内容中说明如何正确使用安全带，并且说明使用安全带时禁止操作的事项和安全注意事项。

安全带安全注意事项

驾驶车辆前，驾驶员一定要佩戴好安全带，并确定所有乘员均佩戴好安全带。气囊设计为辅助安全带起保护作用的辅助保护装置，而不是安全带的替代品。多数国家规定所有车辆乘员必须佩戴好安全带。

警告

车辆行驶时，所有车辆乘员必须佩戴好安全带。为了避免严重或致命人身伤害的危险性，请遵守下列安全注意事项

- 必须将不满 13 岁的儿童正确约束在后座椅上。
- 除非停用副驾驶正面气囊，否则禁止将儿童安置在副驾驶座椅上。如果儿童必须乘坐在副驾驶座椅上，将副驾驶座椅移动到最后位置。并且，必须将儿童正确约束在座椅上。
- 禁止将婴幼儿或儿童抱坐在乘员膝盖上。
- 车辆行驶时，禁止坐在座椅靠背倾斜的座椅上。
- 禁止 2 人或以上儿童共享座椅或安全带。
- 禁止将肩部安全带束带佩戴在胳膊下方或置于身后。
- 如果安全带扭曲，禁止使用安全带。扭曲的安全带，在车辆碰撞事故中，不能正常保护乘员。
- 如果安全带束带或硬件损坏，禁止使用安全带。
- 禁止将安全带卡扣扣入至不配套的扣环中。
- 驾驶车辆时，禁止解开安全带。这可能造成车辆失控，而引发意外事故。
- 确定扣环内没有干扰安全带卡扣机构牢固锁定的杂物。

- 禁止改装安全带系统，也禁止加装任何可能阻碍安全带消除松弛操作的附件。
- 如果安全带束带或硬件损坏，禁止使用安全带。我们建议您将安全带更换有关的工作交由现代汽车授权经销商进行。

警告

损坏的安全带和安全带总成不能正常运行。在下列条件下，必须更换

- 安全带束带磨损、污染或损坏时。
- 硬件损坏时。
- 在佩戴好安全带的状态，如果车辆发生事故，即使安全带总成无明显损坏也要更换。

安全带警告灯

驾驶位安全带警告

仪表盘



驾驶位安全带警告灯作为提示驾驶员的装置，每次将起动/停止按钮转至ON位置时，无论驾驶位安全带是否佩戴，驾驶位安全带警告灯均亮约6秒钟。

如果您持续没有佩戴安全带，或者车速在 20 km/h 以下时解开安全带，安全带警告灯保持亮。

如果您持续没有佩戴安全带，或者车速在 20 km/h 或以上时解开安全带，安全带警报声响一定时间，同时安全带警告灯闪烁。

副驾驶安全带警告

副驾驶安全带警告灯作为提示副驾驶乘员的装置，每次将起动/停止按钮转至ON位置时，无论副驾驶安全带是否佩戴，副驾驶安全带警告灯均亮约6秒钟。

如果副驾驶乘员仍然没有佩戴安全带，或者车速在20 km/h以下时解开安全带，安全带警告灯保持亮。

如果副驾驶乘员仍然没有佩戴安全带，或者车速在20 km/h或以上时解开安全带，安全带警报声响一定时间，并且对应安全带警告灯闪烁。

警告

如果副驾驶乘员的乘坐位置不当，会严重影响副驾驶安全带警告系统的运行。驾驶车辆时，请指导副驾驶乘员正确就座在座椅上。

信息

- 如果在副驾驶座椅上没有乘员乘坐，副驾驶安全带警告灯闪烁或亮约6秒钟。
- 如果在副驾驶座椅上放置物品，副驾驶安全带警告功能会运行。

后安全带警告



后左侧和后右侧座椅

- 后安全带警告灯作为提示后座椅乘员的装置，每次将起动/停止按钮转至ON位置时，无论后安全带是否佩戴，后安全带警告灯均亮约6秒钟。
- 如果副驾驶乘员仍然没有佩戴安全带，或者车速在20 km/h以下时解开安全带，对应的安全带警告灯保持亮，直至佩戴好安全带。
- 如果副驾驶乘员仍然没有佩戴安全带，或者车速在20 km/h或以上时解开安全带，安全带警报声响约35秒，并且对应安全带警告灯闪烁。

后中央座椅

- 后安全带警告灯作为提示后座椅乘员的装置，每次将起动/停止按钮转至ON位置时，无论后安全带是否佩戴，后安全带警告灯均亮约6秒钟。
- 将起动/停止按钮转至ON位置时，如果没有佩戴安全带，安全带警告灯亮约70秒钟。
- 如果副驾驶乘员仍然没有佩戴安全带，或者车速在20 km/h以下时解开安全带，对应的安全带警告灯保持亮约70秒钟。
- 如果车辆持续在副驾驶乘员没有佩戴安全带的状态行驶，或者车速在20 km/h或以上时解开安全带，安全带警报声响约35秒钟，并且安全带警告灯闪烁。
- 如果车速在10 km/h以下时打开或关闭后车门，即使车速升至20 km/h以上，安全带警告灯和警报声也不工作。

安全带乘员保护系统

肩部 / 胯部安全带

要佩戴安全带：

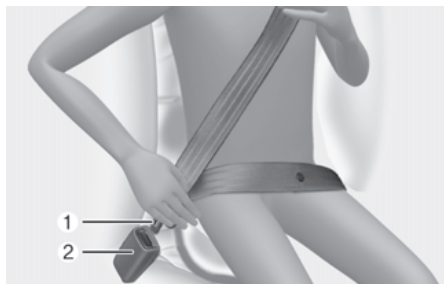

从卷带器中拉出安全带束带，并将金属卡扣(1)插入至扣环(2)内。当听到“咔嗒”声时，表示卡扣锁定在扣环内。确认安全带束带没有扭结。

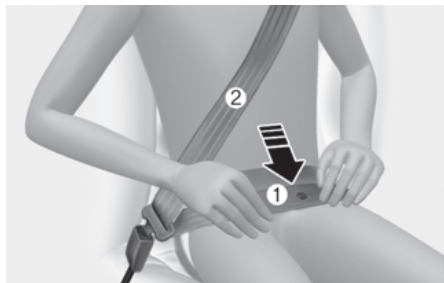

应将胯部安全带(1)束带部分绕过您的胯部，将肩部安全带(2)束带部分绕过您的胸部。

用手调整胯部安全带束带的位置后，将自动调整安全带束带至适合长度，从而能贴地围绕在您的胯部周围。如果您缓慢轻松前倾，安全带束带会伸出，使您能活动。

如果车辆紧急制动或发生碰撞事故，安全带会锁定在此位置。如果您前倾得太快，安全带也会锁定。

参考

如果不能从卷带器中平滑拉出安全带束带，稳固施力拉动安全带束带并释放。释放后，可以平滑拉出安全带束带。

警告

如果安全带束带的佩戴位置不正确，会增大发生事故时乘员受到严重伤害的危险性。调整安全带束带的位置时，请遵守下列安全注意事项

- 将胯部安全带束带部分尽量放低舒适绕过胯部，请不要绕过腹部。这在车辆发生碰撞事故时，您的强壮骨盆部位承受碰撞冲击力，以此能降低受到内伤的几率。
- 如图所示，一只胳膊在肩部安全带束带的下方，另一只胳膊在肩部安全带束带的上方。
- 必须调整好肩部安全带上固定锚的位置，并牢固锁定在适当高度位置。
- 禁止肩部安全带束带紧贴绕过您的颈部或脸部。

高度调整

调整好肩部安全带高度，绕过您靠近车门的肩部中间位置和您的胸部，请不要绕过颈部。

调整好肩部安全带高度，绕过您靠近车门的肩部中间位置和您的胸部，请不要绕过颈部。

要调整安全带固定锚的高度

- 要升高高度，向上推动高度调节器(1)。
- 要降低高度，按住高度调节器锁止按钮(2)，并向下拉下高度调节器(3)至适当位置。释放锁止按钮时，安全带固定锚锁定在此位置。试着向下拉动高度调节器，确认高度调节器锁定在适当位置。

前座椅

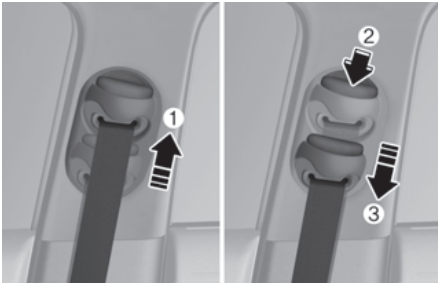

要解开安全带：

按下扣环上的释放按钮(1)。

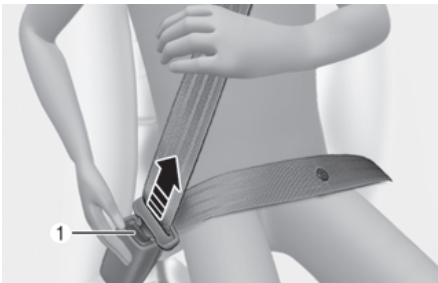

一旦松开，安全带束带会自动收回至卷带器内。如果安全带束带没有自动收回至卷带器内，检查安全带束带是否打结。平顺后重试。

后中央安全带 (3- 点式后中央座椅安全带)

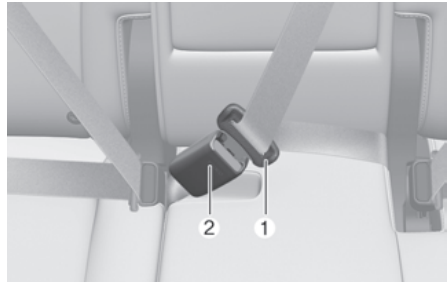

将金属卡扣(1)插入至扣环(2)中，直至听到“咔嚓”声，表示卡扣正确锁入在扣环内。拉动安全带束带的肩带部分，使安全带束带舒适绕过您的胯部，并消除松弛部分。确认安全带束带没有扭结。

使用后中央座椅安全带时，必须使用有“CENTER”标记的扣环。

i 信息

如果不能从卷带器中平滑拉出安全带束带，稳固施力拉动安全带束带并释放。释放后，可以平滑拉出安全带束带。

安全带拉紧器



您的车辆在驾驶位侧、副驾驶侧和后乘员座椅上(后中央座椅除外)配备了安全带拉紧器(卷带拉紧器)。配备安全带拉紧器的目的是,为了在发生一定程度的正面或侧面碰撞事故时,确保安全带紧固乘员的身体。发生正面或侧面碰撞事故,其严重性达到一定程度时,安全带拉紧器会与气囊一起启动工作。

如果车辆紧急制动或乘员快速前倾,安全带卷带器会锁定。

在一定程度的正面碰撞中,安全带拉紧器启动,拉动安全带束带紧固乘员的身体。安全带拉紧器启动时,如果安全带拉紧器系统检测到驾驶位或副驾驶安全带的张力过大,卷带拉紧器内的负荷限制器释放驾驶位或副驾驶安全带的部分张力。

警告

为了避免严重或致命人身伤害的危险性,请遵守下列安全注意事项

- 始终佩戴好安全带,并正确就坐在座椅上。
- 如果安全带松动或扭曲,禁止使用安全带。
- 禁止在扣环附近放置任何物品。
- 安全带拉紧器启动或车辆发生事故后,一定要更换安全带拉紧器。
- 严禁私自检查、维修或更换安全带拉紧器。我们建议您将安全带拉紧器系统有关的所有检查、维修和更换工作交由现代汽车授权经销商进行。
- 禁止敲击安全带总成。

警告

安全带拉紧器启动后,在几分钟内不要接触安全带拉紧器的部件。当车辆发生碰撞事故而安全带拉紧器启动时,其部件的温度会很高,不注意会导致灼伤。

注意

如果修理车辆前端区域的车身部分,可能会导致安全带拉紧器系统不能正常运行。因此,我们建议您将此系统有关的所有检查、维修和更换工作交由现代汽车授权经销商进行。

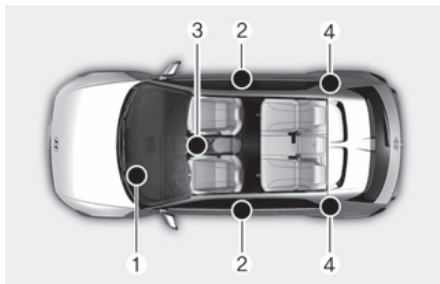

安全带拉紧器系统主要包括以下部件,它们的位置如上图所示

- (1) 辅助保护系统 (SRS) 气囊警告灯
- (2) 安全带卷带拉紧器 (前)
- (3) 辅助保护系统控制模块
- (4) 安全带卷带拉紧器 (后)

参考

启动辅助保护系统控制模块(SRSCM)的传感器与安全带拉紧器系统相连接。因此,将启动/停止按钮转至ON位置时,仪表盘上的辅助保护系统(SRS)气囊警告灯亮约3-6秒钟,然后熄灭。

如果安全带拉紧器系统不能正常运行,即使辅助保护系统的气囊系统没有故障,辅助保护系统(SRS)气囊警告灯也会保持亮。如果辅助保护系统(SRS)气囊警告灯在起动车辆时不亮,或者持续亮,或者在车辆行驶中亮,我们建议您尽快将安全带拉紧器系统或辅助保护系统控制模块(SRSCM)有关的所有检查、维修和更换工作交由现代汽车授权经销商进行。

i 信息

- 安全带拉紧器会在一定的正面碰撞、侧面碰撞或翻车事故中启动。
- 安全带拉紧器启动时,会发出很大的响声,而且在车内看到烟雾、粉尘等。这些烟雾、粉尘是正常操作产生的,并无危险。
- 尽管这些烟雾、粉尘无毒,但是如果长时间接触,可能会引起皮肤过敏和呼吸不适。因此,一旦发生碰撞事故而安全带拉紧器启动,立即彻底清洗所有暴露的皮肤。

安全带附加安全注意事项

怀孕期间使用安全带

孕妇一定要使用安全带。保护腹中胎儿的最佳方法是,始终佩戴好安全带,保护好自身的安全。

孕妇应始终佩戴肩部/胯部安全带。将肩部安全带束带绕过您的胸部,定位在您的乳房之间,并远离您的颈部。将胯部安全带束带放低至您的腹部下方,并拉动肩部安全带束带部分,使其能适贴地绕过您的胯部,位于腹部圆形部位的下方。

警告

- 车辆紧急制动或发生碰撞事故时,孕妇或病人的腹部更容易受到撞击伤害。如果您在怀孕期间乘坐的车辆发生交通事故,请立即就医。
- 为了避免在车辆事故中导致腹中胎儿严重或致命伤害的危险性,严禁孕妇将胯部安全带束带部分绕在腹中胎儿所在的腹部或其上方。

儿童使用安全带

婴幼儿和较小儿童

多数国家制定有车载儿童保护系统有关的法规,规定儿童乘坐车辆时,必须使用符合法规要求的包括儿童增高垫在内的儿童保护座椅(CRS)。不同国家对可使用安全带替代儿童保护座椅(CRS)的儿童年龄可能有不同规定,所以您应了解您国家的专门规定,以及您驾驶车辆所在国家的专门规定。请在车辆后座椅上正确放置和安装婴幼儿和儿童保护座椅(CRS)。

详细信息请参考本章的“安全带安全注意事项”部分。

警告

始终使用适合儿童身高和体重的儿童保护座椅(CRS),从而能正确保护婴幼儿和小儿童。

为了避免儿童和乘员受到严重或致命人身伤害的危险性,在车辆行驶期间,禁止将儿童抱坐在膝盖上或臂弯里。否则,车辆发生碰撞事故时,强烈的作用力会使儿童脱离您的怀抱,而撞击在车辆内饰上或者被甩出车外。

乘坐在后座椅上接受符合国家安全标准规定的儿童保护座椅(CRS)正确保护的较小儿童,能在事故中受到最佳保护,避免受到伤害。购买儿童保护座椅(CRS)时,请确认要购买的儿童保护座椅(CRS)有证明符合您国家安全标准的标签。

儿童保护座椅(CRS)必须适合儿童的身高和体重。检查儿童保护座椅(CRS)标签中的相关信息。请参考本章的“儿童保护系统(CRS)”部分。

较大儿童的保护

如果不满13岁的儿童已大到无法使用儿童增高垫,就必须始终乘坐在后座椅上,并正确接受肩部/胯部安全带的保护。胯部安全带束带应绕过大腿上部,肩部安全带束带适贴地绕过肩部和胸部,安全保护儿童。因为儿童经常晃动,导致安全带束带会偏离正确的位置。应频繁检查安全带束带的定位状态。在车辆碰撞事故中,乘坐在后座椅上安装适于儿童的儿童保护座椅(CRS)中的儿童,能获得最佳安全保护。

如果超过13岁的较大儿童必须乘坐在前座椅上,必须正确接受座椅安全带的保护,并将座椅移动至最后位置。

如果肩部安全带束带轻微接触儿童的颈部或脸部,可试着将儿童移向车辆中央。如果肩部安全带束带仍然接触到儿童的脸部或颈部,就必须就坐在后座椅上安装的增高垫上。

警告

- 请确定较大儿童能正确佩戴安全带,并能正确进行调整。
- 禁止肩部安全带接触儿童的颈部或脸部。
- 严禁2人或以上儿童共用一条安全带。

受伤人员的安全带使用

转送伤员时应使用安全带。具体事宜谨遵医嘱。

一人一条安全带

2人(儿童或成人)坐在一起时,严禁共用一条安全带。否则,会增大在车辆发生碰撞事故时导致严重或致命人身伤害的危险性。

禁止躺卧

车辆行驶时,坐在靠背倾斜的座椅上很危险。即使佩戴好安全带,如果座椅靠背处于倾斜状态,会极大地降低保护系统(安全带和气囊)的乘员保护作用。

安全带束带必须始终舒适绕在胯部和胸部,以便提供正确的保护。

因为坐姿不当,当车辆发生碰撞事故时,乘员会被抛起撞在安全带束带上,而造成颈部等部位的伤害。

座椅靠背越倾斜,乘员臀部从胯部安全带下部滑出,或者乘员颈部撞到肩部安全带束带的几率就越大。

警告

- 车辆行驶时,禁止坐在座椅靠背倾斜的座椅上。
- 如果坐在靠背倾斜的座椅上,就会增大车辆发生碰撞事故或紧急制动时,乘员受到严重或致命人身伤害的危险性。
- 驾驶员和乘员必须始终紧靠座椅靠背乘坐,并且始终保持座椅靠背处于直立状态,正确佩戴好安全带。

安全带保护

禁止分解或改装安全带系统。

定期检查

建议，经常检查所有安全带束带的磨损状态，以及系统硬件是否正常工作。如果发现任何损坏，请尽快更换新品。

保持安全带束带清洁干燥

安全带束带必须保持清洁干燥。如果安全带束带脏污，请使用温和肥皂溶液和温水清洗。禁止使用漂白粉、染剂、强性洗涤剂或磨料等。否则，可能导致安全带束带的纤维成分受损和变弱。

更换安全带时

如果车辆发生交通事故，应更换所有安全带总成或组件。即使没有发现明显的损坏迹象，也要进行更换。我们建议您将此系统有关的所有检查、维修和更换工作交由现代汽车授权经销商进行。

儿童保护系统 (CRS)

推荐：儿童应始终乘坐于后座椅上

警告

始终正确保护乘坐车辆的儿童。所有年龄段的儿童乘坐于后座椅上，并接受正确保护系统的保护时，其安全性都较高。除非禁用副驾驶正面气囊，否则禁止在副驾驶座椅上安装脸朝后儿童保护座椅。

不满13岁的儿童乘坐车辆时，必须乘坐于后座椅上，并且必须正确启用保护装置，这可以最小化在事故、紧急制动或突然移动中受到伤害的几率。

根据事故统计，在正确启用保护装置的前提下，让儿童乘坐于后座椅上会比乘坐于前座椅上能受到更好的保护。大到不能使用儿童保护座椅(CRS)的儿童，必须正确使用车辆上提供的安全带。

多数国家制定有车载儿童保护系统有关的法规，规定儿童乘坐车辆时，必须使用符合法规要求的儿童保护座椅(CRS)。

不同国家对可使用安全带替代儿童保护座椅(CRS)的儿童年龄或身高/体重限制有不同的法律规定，所以您应了解您国家的专门规定，以及您驾驶车辆所在国家的专门规定。

必须在车辆座椅上正确安装儿童保护座椅(CRS)。请使用符合您所在国家安全标准规定的商售儿童保护座椅(CRS)。

通常，儿童保护座椅(CRS)设计为使用肩部/胯部安全带的束带部分，或者使用车辆后座椅上的顶部全带固定锚和/或ISOFIX固定锚牢固固定在车辆座椅上。

儿童保护系统

婴幼儿和较小儿童必须接受适当脸朝后或脸朝前儿童保护座椅(CRS)的保护，这些儿童保护座椅(CRS)必须适当牢固固定在车辆后座椅上。请仔细阅读并遵守儿童保

护座椅制造商提供的儿童保护座椅(CRS)安装和使用说明。

警告

禁止使用固定不良的儿童保护座椅(CRS)。否则,会增大在车辆发生碰撞事故时导致严重或致命人身伤害的危险性。使用儿童保护座椅(CRS)时:

- 始终遵守儿童保护座椅制造商提供的说明安装和使用儿童保护座椅(CRS)。
- 始终使用儿童保护座椅(CRS)正确保护儿童。
- 禁止使用“挂”在座椅靠背上的婴幼儿携带装置或儿童保护座椅(CRS),在事故中这些装置不能提供足够的安全保护。
- 发生事故后,我们建议您请现代汽车授权经销商检查您车辆的儿童保护座椅(CRS)、安全带、ISOFIX 固定锚和顶部拴带固定锚的状态。

儿童保护座椅(CRS)的选购

为您的孩子选购儿童保护座椅(CRS)时,一定要遵守下列事项

- 购买儿童保护座椅(CRS)时,请确认要购买的儿童保护座椅(CRS)有证明符合您国家安全标准的标签。
仅能使用符合 ECE-R44 或 ECE-R129 法规规定的儿童保护座椅(CRS)。
- 根据您孩子的身高、体重,正确选择适合的儿童保护座椅(CRS)。在儿童保护座椅(CRS)标签或说明书中可以找到此类信息。
- 选择适合车辆座位(适合安装儿童保护座椅(CRS)的位置)的儿童保护座椅(CRS)。
- 仔细阅读并遵守儿童保护座椅制造商提供的儿童保护座椅(CRS)安装和使用说明,以及所有安全注意事项。

儿童保护座椅(CRS)类型

儿童保护座椅(CRS)主要有三种类型:脸朝后儿童保护座椅、脸朝前儿童保护座椅和增高垫。

这些类型均根据儿童的年龄、身高和体重进行分类。

脸朝后儿童保护座椅(CRS)

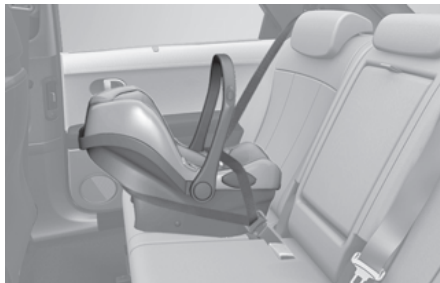

脸朝后儿童保护座椅(CRS)由其壳体结构吸收撞击能量,而不是由儿童的身体吸收撞击能量。壳体结构支撑系统摇篮,保护婴幼儿的头部、颈部和脊柱。所有不满1岁的婴幼儿都必须乘坐脸朝后儿童保护座椅(CRS)中。婴幼儿专用儿童保护座椅(CRS),仅能使用脸朝后儿童保护座椅(CRS);可变换3合1儿童保护座椅(CRS),通常在脸朝后位置上有身高和体重限制,以此允许驾驶员长期保持孩子在脸朝后乘坐状态。

只要儿童符合儿童保护座椅制造商规定的身高和体重限制范围,就应一直使用脸朝后儿童保护座椅(CRS)。这是保证儿童安全的最好办法。一旦儿童大到不能使用脸朝后儿童保护座椅(CRS),应为您的孩子准备配备护带系统的脸朝前儿童保护座椅(CRS)。

脸朝前儿童保护座椅 (CRS)



脸朝前儿童保护座椅(CRS)利用护带约束儿童的身体。使用护带保持儿童处于脸朝前儿童保护座椅(CRS)中,直至儿童大到儿童保护座椅制造商规定的最高身高或体重限制。

一旦儿童大到不能使用脸朝前儿童保护座椅(CRS)时,应为您的孩子准备增高垫。

增高垫

增高垫是设计来提高车辆安全带系统佩戴合适的保护系统。利用增高垫能将安全带佩戴在儿童身体的适当位置,以便安全带正确佩戴在儿童身体的较强壮部位上。您的孩子应一直使用增高垫,直至孩子大到不用增高垫也能正确佩戴安全带。

要正确佩戴安全带,将胯部安全带束带尽可能放低紧贴绕过大腿上部,而不要绕过腹部。肩部安全带束带应适贴绕过肩部和胸部,而不是紧贴绕过颈部或脸部。不满13岁的儿童乘坐车辆时,必须正确启用保护装置,这可以最小化在事故、紧急制动或紧急起步中受到伤害的几率。

儿童保护座椅 (CRS) 的安装

⚠ 警告

安装儿童保护座椅(CRS)前,请仔细阅读并遵守儿童保护座椅制造商提供的说明,以及在本《车主手册(使用说明书)》中提供的说明,以防在发生碰撞事故时,导致严重或致命人身伤害。

⚠ 警告

如果车辆座椅头枕妨碍儿童保护座椅(CRS)的正确安装(如在儿童保护座椅(CRS)使用手册中所述),应重新调整头枕的位置,或者完全拆除头枕。

选择适合您孩子的儿童保护座椅(CRS),并确认儿童保护座椅(CRS)能正常装配在车辆的座位上,然后按照下述的3个基本步骤安装儿童保护座椅(CRS)和将儿童安置在儿童保护座椅(CRS)内:

- **将儿童保护座椅 (CRS) 正确固定在车辆上。**必须使用肩部 / 胯部安全带, 或者使用 ISOFIX 顶部拴带和 / 或 ISOFIX 固定锚和 / 或腿撑, 将儿童保护座椅 (CRS) 牢固固定在座椅上。
- **确定儿童保护座椅 (CRS) 固定牢固。**在车辆上安装儿童保护座椅 (CRS) 后, 试着向前 / 向后 / 向左 / 向右推动儿童保护座椅 (CRS), 检查确认儿童保护座椅 (CRS) 牢固固定在车辆座椅上。如果使用安全带束带固定儿童保护座椅 (CRS), 应尽可能拉紧安全带束带紧固儿童保护座椅 (CRS)。但是, 可能在左 / 右方向存在稍微的移动量。

- **将儿童牢固在儿童保护座椅 (CRS) 内。**
遵守儿童保护座椅制造商的使用说明，
使用儿童保护座椅 (CRS) 上的护带系统
将儿童牢固约束在儿童保护座椅 (CRS)
内。

 **注意**

为了避免灼伤，将儿童放入儿童保护座椅 (CRS) 之前，检查就坐表面、金属件的温度。密闭车辆内的儿童保护座椅 (CRS) 可能会变得非常热。

根据联合国法规，安全带 & ISOFIX 固定型儿童保护座椅 (CRS) 对车辆各座位的适用性

(车辆用户和儿童保护座椅制造商使用的信息)

- 是：适用于指定儿童保护座椅 (CRS) 分类的装配。
- 否：不适用于指定儿童保护座椅 (CRS) 分类的装配。
- “-”：不可用

儿童保护座椅 (CRS) 分类		座位				
		1、2	3	4	5	6
通用安全带固定型儿童保护座椅*1		-	否	是 (F, R)	是 (F, R)	是 (F, R)
i-Size CRS	ISOFIX CRF: F2、F2×、R1、R2	-	否	否	否	否
新生儿睡篮 (ISOFIX 横向 CRS)	ISOFIX CRF: L1、L2	-	否	否	否	否
ISOFIX 婴幼儿 CRS (: ISOFIX 婴儿 CRS)	ISOFIX CRF: R1	-	否	是 (R)	否	是 (R)
ISOFIX 幼童 CRS-小尺寸	ISOFIX CRF: F2、F2×、R2、 R2×	-	否	是 (F, R)	否	是 (F, R)
ISOFIX 幼童 CRS-大尺寸* (: 非儿童增高垫)	ISOFIX CRF: F3、R3	-	否	是 (F, R)	否	是 (F, R)
增高垫-减宽型	ISO CRF: B2	-	否	否	否	否
增高垫-全宽型	ISO CRF: B3	-	否	否	否	否

*1 适合所有量组的通用安全带固定型儿童保护座椅。

i 信息

F: 脸朝前, R: 脸朝后

i 信息

- 除非禁用副驾驶正面气囊，否则禁止在副驾驶座椅上安装脸朝后儿童保护座椅 (CRS)。
- 半通用或车辆专用儿童保护座椅 (ISOFIX 或安全带固定型)，请参考在儿童保护座椅使用手册内记录的车辆列表。

座椅编号	车内位置	座位
1	前左	
2	前中央	
3	前右	
4	2排左侧	
5	2排中央	
6	2排右侧	

i 信息

- 如果车辆座椅头枕妨碍儿童保护座椅 (CRS) 的正确安装，应重新调整头枕的位置，或者完全拆除头枕。
- 除非禁用副驾驶正面气囊，否则禁止在副驾驶座椅上安装脸朝后儿童保护座椅 (CRS)。

儿童保护座椅 (CRS) 用 ISOFIX 固定锚和顶部拴带固定锚 (ISOFIX 固定锚系统)

车辆行驶时或车辆发生碰撞事故时, ISOFIX固定锚系统将儿童保护座椅(CRS)牢固固定在座椅上。此系统使儿童保护座椅(CRS)的安装更加容易, 而且降低儿童保护座椅(CRS)的安装不良可能性。ISOFIX固定锚系统使用车辆上的固定锚和儿童保护座椅(CRS)上的固定器进行连接。ISOFIX固定锚系统消除了使用安全带将儿童保护座椅(CRS)固定在座椅上的需要。

ISOFIX固定锚是在车辆上装配的金属棒环。在每个ISOFIX座位上装配有2个下部固定锚, 并在儿童保护座椅(CRS)上装配有下部固定器。

要使用ISOFIX系统, 必须选购配备ISOFIX固定器的儿童保护座椅(CRS)。 (ISOFIX固定型儿童保护座椅(CRS), 仅能在符合ECE-R44或ECE-R129法规规定的车辆专用或通用批准的状态下才能使用。)

儿童保护座椅制造商会提供在儿童保护座椅(CRS)上ISOFIX固定器的使用方法说明。

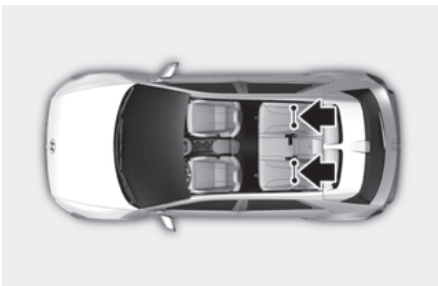



在后座椅的左侧/右侧座位上配备了ISOFIX固定锚。它们的位置如图所示。在后中央座位上没有提供ISOFIX固定锚。

警告

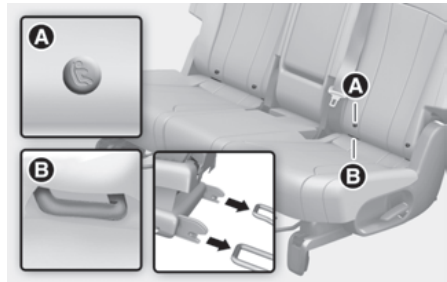
不要试图使用ISOFIX固定锚在后中央座椅上安装儿童保护座椅(CRS)。在此座位上没有提供ISOFIX固定锚。禁止使用外侧座椅上的固定锚在中央座椅上安装儿童保护座椅(CRS)。否则, 会造成固定锚损坏, 这在车辆发生碰撞事故时, 固定锚会断裂或失效, 导致严重或致命人身伤害。



[A] [ISOFIX] 固定锚位置指示器 (类型 A: , 类型 B: )

[B] ISOFIX 固定锚

ISOFIX固定锚位置指示器符号位于后座椅左侧/右侧靠背垫上, 用于识别车辆上下部固定锚的位置。

在后座椅两侧座位上, 除了在后座椅靠背的后方配备有各自的顶部拴带固定锚外, 还配备有各自的ISOFIX固定锚。

(根据ECE-R44或ECE-R129法规规定通用批准的儿童保护座椅(CRS), 需要另外用顶部拴带连接到后座椅靠背后方的顶部拴带固定锚上。)

ISOFIX固定锚位于后左侧/后右侧座位的座椅靠背与座垫之间。

警告

安装儿童保护座椅(CRS)之前, 确定ISOFIX固定锚区域没有任何物品(如玩具、钢笔、线绳等)。在安装儿童保护座椅(CRS)的过程中, 这些物体可能会损坏安全带系统或儿童保护座椅(CRS)。我们建议您将此系统有关的所有检查、维修和更换工作交由现代汽车授权经销商进行。

使用“ISOFIX 固定锚”系统紧固儿童保护座椅 (CRS)

要在后左侧/后右侧座椅上安装 i-Size 或 ISOFIX 兼容型儿童保护座椅 (CRS)，请按照下述操作

1. 将安全带扣环放置在远离 ISOFIX 固定锚的位置。
2. 将儿童保护座椅 (CRS) 与 ISOFIX 固定锚之间的任何阻碍安全连接的任何物品，移开至远离固定锚的位置。
3. 将儿童保护座椅 (CRS) 放置在车辆座椅上，并按照儿童保护座椅制造商提供的安装说明，将儿童保护座椅 (CRS) 连接至 ISOFIX 固定锚。
4. 遵守儿童保护座椅制造商提供的安装说明，将儿童保护座椅 (CRS) 上的 ISOFIX 固定器连接至车辆上的 ISOFIX 固定锚。

警告

使用 ISOFIX 固定锚系统时，请遵守下列安全注意事项

- 仔细阅读并遵守随儿童保护座椅 (CRS) 提供的所有安装说明。
- 必须扣好所有不使用的车辆后座椅安全带扣环，并完全收回儿童保护座椅 (CRS) 后方的安全带束带，以防儿童碰触或抓握玩耍未收回的安全带束带。如果肩部安全带束带缠绕在儿童的颈部周围，并且安全带拉紧，会导致儿童窒息。
- 禁止试图在单一顶部拴带固定锚上装配 1 个以上的儿童保护座椅 (CRS)。否则，会导致固定锚或固定器松动或破裂。
- 车辆发生事故后，我们建议您立即请现代汽车授权经销商检查 ISOFIX 系统。车辆发生事故时，可能会造成 ISOFIX 固定锚系统损坏，导致 ISOFIX 固定锚系统不能牢固固定儿童保护座椅 (CRS)。

使用“顶部拴带固定锚”系统紧固儿童保护座椅 (CRS)

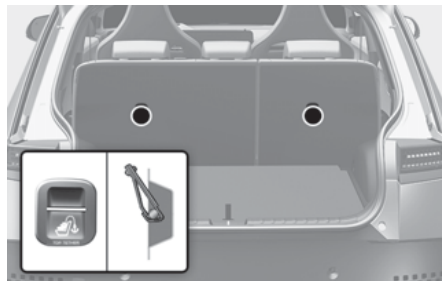

首先使用 ISOFIX 固定锚或安全带束带固定儿童保护座椅 (CRS)。如果儿童保护座椅制造商建议使用顶部拴带，将顶部拴带系在顶部拴带固定锚上。

儿童保护座椅 (CRS) 顶部拴带固定锚位于后座椅靠背的背部。



要连接顶部拴带固定锚，请按照下述操作

1. 将儿童保护座椅 (CRS) 的顶部拴带跨过后座椅靠背的顶部。将顶部拴带穿过头枕下方的头枕两柱之间，或者将顶部拴带置于座椅靠背的顶部。确认顶部拴带没有扭结。
2. 按照儿童保护座椅制造商提供的安装说明，将顶部拴带挂钩紧固在顶部拴带固定锚上，将儿童保护座椅 (CRS) 牢固固定在座椅上。
3. 试着向前 / 向后 / 向左 / 向右推拉儿童保护座椅 (CRS)，检查儿童保护座椅 (CRS) 是否牢固固定。

警告

使用顶部拴带时，请遵守下列安全注意事项

- 仔细阅读并遵守随儿童保护座椅 (CRS) 提供的所有安装说明。
- 禁止试图在单一 ISOFIX 顶部拴带固定锚上装配 1 个以上的儿童保护座椅 (CRS)。否则，会导致固定锚或固定器松动或破裂。
- 仅将顶部拴带紧固在安装座位上的正确顶部拴带固定锚上。
- 儿童保护座椅 (CRS) 固定锚设计为仅经得起正确装配的儿童保护座椅 (CRS) 所施加的负荷。

禁止将固定锚用于成人安全带连接或其它绳索的固定方面，也禁止用来在车辆上固定任何物品或设备。

使用“肩部 / 胯部安全带束带” 紧固儿童保护座椅 (CRS)

当不使用 ISOFIX 固定锚系统时，所有儿童保护座椅 (CRS) 必须使用肩部 / 胯部安全带束带部分牢固固定在车辆后座椅上。



使用肩部 / 胯部安全带束带安装儿童保护座椅 (CRS)

要在后座椅上安装儿童保护座椅 (CRS)，请按照下述操作

1. 将儿童保护座椅 (CRS) 放置在后座椅上，并按照儿童保护座椅制造商提供的安装说明，将肩部 / 胯部安全带束带绕在或穿过儿童保护座椅 (CRS)。确认安全带束带没有扭结。
2. 将肩部 / 胯部安全带卡扣扣入至正确的扣环内。直至听到明显的“咔嚓”声。



i 信息

请正确定位扣环释放按钮，以便在紧急情况下迅速操作。

3. 向下按压儿童保护座椅 (CRS)，并拉紧肩部 / 胯部安全带束带，将安全带束带的松弛部分尽可能收回至卷带器内，以此完全消除松弛部分。
4. 试着推拉儿童保护座椅 (CRS)，确认安全带牢固固定儿童保护座椅 (CRS)。



如果儿童保护座椅制造商指导或建议顶部控带和肩部/胯部安全带配合使用，详细信息请参考“使用“顶部控带固定锚”系统紧固儿童保护座椅(CRS)”部分。

要拆卸儿童保护座椅(CRS)，按下扣环释放按钮解开安全带，并从儿童保护座椅(CRS)上拉出安全带束带，然后将安全带束带完全收回至卷带器内。

气囊 - 辅助保护系统

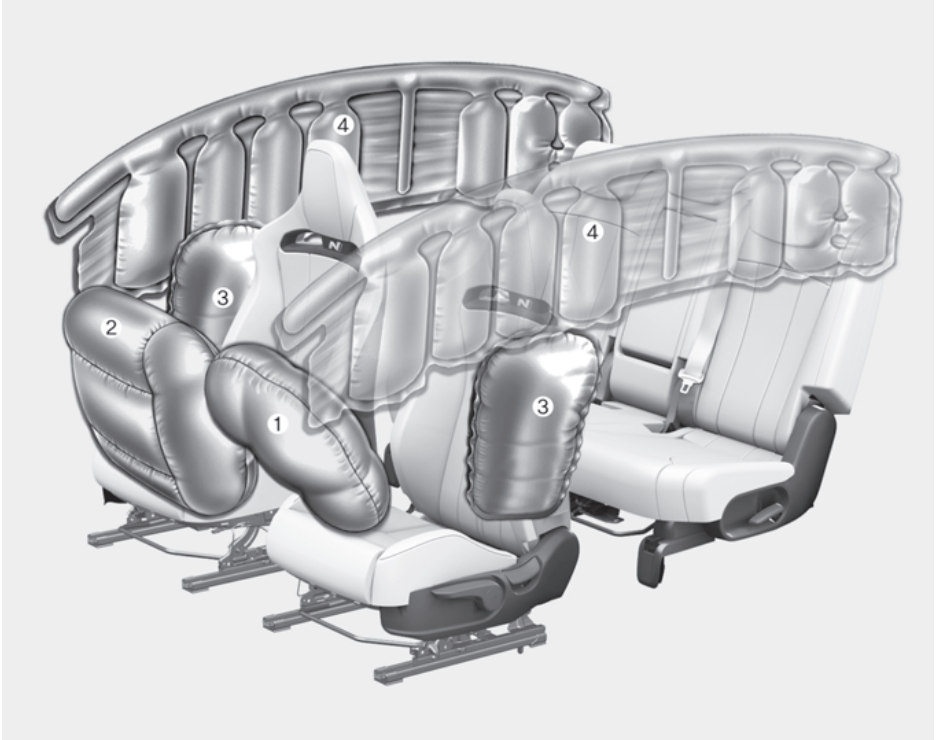

实际车辆的气囊配置可能与图示不同。

- (1) 驾驶位正面气囊
- (2) 副驾驶正面气囊
- (3) 侧气囊
- (4) 侧气帘

本车辆在驾驶位和副驾驶位置配备了辅助保护气囊系统。

正面气囊设计的目的是，辅助三点式安全带起保护作用。要气囊提供保护作用，在车辆行驶期间必须始终佩戴好安全带。

如果没有佩戴安全带，当车辆发生事故时，会导致严重或致命人身伤害。气囊作为辅助系统安装在车辆上。气囊不能作为三点式安全带的替代品。此外，气囊也不是在所有的碰撞事故中均展开。在某些事故中，仅由安全带能起到保护作用。

 **警告****气囊安全注意事项**

- 每次旅程、每个时间、每个人都必须佩戴好安全带，安装好儿童保护座椅 (CRS)。即使配备气囊，如果您在车辆碰撞事故中气囊展开时，没有正确佩戴安全带或根本没有佩戴安全带，仍会导致严重或致命人身伤害。
 - 除非停用副驾驶正面气囊，否则禁止在副驾驶座椅上安装儿童保护座椅 (CRS) 或增高垫来安置儿童。否则，气囊展开时会强力撞击婴幼儿或儿童，导致严重或致命人身伤害。
 - 未满 13 岁的儿童必须乘坐在后座椅上。对任何年龄段的儿童而言，后座位是最安全的就坐位置。如果 13 岁或以上的儿童必须乘坐在副驾驶座椅上，必须接受安全带的正确保护，并将副驾驶座椅尽量向后移动，远离正面气囊的展开范围。
 - 所有乘员应乘坐在靠背直立的座椅上，并且坐在座垫中央、紧靠靠背保持直立坐姿，佩戴好安全带，舒适伸展腿部，脚部自然踏在底板上，直至车辆驻车和关闭车辆电源。如果乘员在车辆碰撞中脱离正确位置，猛然展开的气囊会强力撞击乘员，导致严重或致命人身伤害。
 - 您和乘员必须避开气囊展开范围就坐，不要倚靠在接近气囊的位置，也不要倚靠在车门或底板控制台上。
 - 将您的座椅尽量向后移动到既能远离正面气囊展开范围，但仍能保持正常车辆操控的位置。
-

辅助保护系统 (SRS) 部件

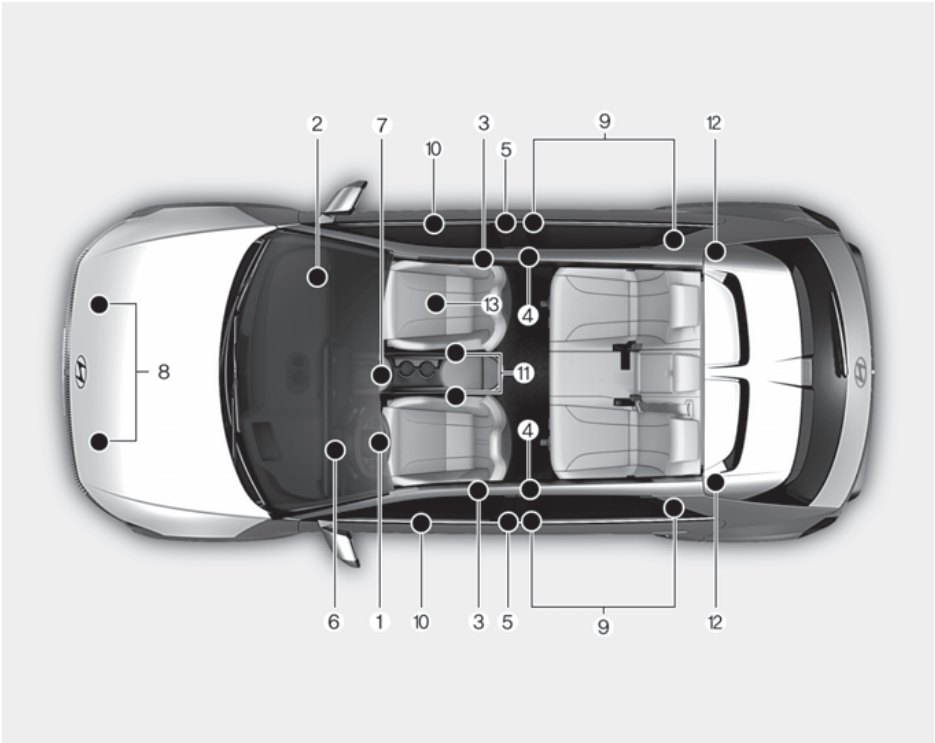

辅助保护系统(SRS)包含下列部件:

- (1) 驾驶位正面气囊总成
- (2) 副驾驶正面气囊总成
- (3) 侧气囊总成
- (4) 侧气帘总成
- (5) 前安全带卷带拉紧器
- (6) 气囊警告灯
- (7) 辅助保护系统控制模块 (SRSCM)/ 侧翻传感器
- (8) 正面碰撞传感器
- (9) 侧面碰撞传感器 (加速度式)
- (10) 侧面碰撞传感器 (压力式)
- (11) 驾驶位和副驾驶安全带扣环传感器
- (12) 后安全带卷带拉紧器
- (13) 乘员分类系统

气囊在哪里？

驾驶位和副驾驶正面气囊

驾驶位正面气囊



副驾驶正面气囊



辅助保护系统(SRS)包括安装在方向盘中央的驾驶位正面气囊、安装在副驾驶前手套箱上方仪表板内侧的副驾驶正面气囊。

气囊位置凸印有字母“**AIRBAG(气囊)**”。

配备辅助保护系统(SRS)的目的是，在发生严重性达到一定程度的正面碰撞时，给驾驶员和副驾驶乘员提供安全带系统安全保护外的辅助保护。

警告

为了避免气囊展开导致严重或致命人身伤害的危险性，请遵守下列安全注意事项

- 乘员必须佩戴好安全带，以帮助乘员保持正确就坐状态。
- 将您的座椅尽量向后移动到既能远离正面气囊展开范围，但仍能保持正常车辆操控的位置。
- 不要倚靠在车门或中央控制台上。
- 驾驶员将双手在 3 点钟和 9 点钟位置从外向内握住方向盘边缘，以最小化手和胳膊的受伤几率。
- 禁止副驾驶乘员将腿翘起放在仪表板上，或者弯腿靠在仪表板上。
- 禁止在气囊装配位置上方或附近的方向盘、仪表板、挡风玻璃和副驾驶前手套箱上方仪表板上附加或粘贴任何物品（仪表板罩、手机架、杯架、空气芳香剂、贴纸等）。当车辆发生严重碰撞事故而气囊展开时，这些物品会被展开的气囊撞飞，导致严重或致命人身伤害。
- 禁止在前挡风玻璃和内后视镜上附加或加装任何物品。

侧气囊

驾驶位座椅 / 副驾驶座椅

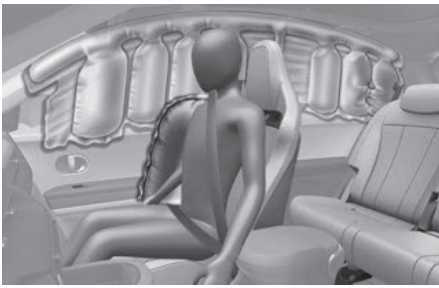

在每个前座椅上都配备了侧气囊。

侧气囊设计为，在车辆发生一定程度的侧面碰撞时展开，它们的展开取决于碰撞严重程度。

配备侧翻传感器的车辆，如果检测到车辆侧翻或类似于侧翻的状态时，可能启动两侧的安全带拉紧器，以及两侧的侧气囊和/或侧气帘也可能展开。

侧气囊不是在所有的侧面碰撞或侧翻事故中都展开。

警告

为了避免侧气囊展开导致严重或致命人身伤害的危险性，请遵守下列安全注意事项

- 乘员必须佩戴好安全带，以帮助乘员保持正确就坐状态。
- 禁止乘员倚靠在车门上或将胳膊伸出车窗外，也禁止在车门与座椅之间放置任何物品。
- 不要使用任何附加的座套。使用座套会降低或阻碍系统效果。
- 在衣帽钩上不要挂衣帽外的其它物品。否则，当车辆发生事故时，这些物品会抛飞撞击乘员，导致严重或致命人身伤害或车辆损坏，尤其是气囊展开时。
- 禁止在气囊装配部位上覆盖或放置任何物品，也禁止在气囊与您之间放置任何物品。此外，禁止在气囊展开的周围区域附着或加装任何物品，如在车门、门窗玻璃、前后立柱上。
- 禁止在车门与座椅之间放置任何物品。否则，这些物品在侧气囊展开时会变成危险抛射物。
- 禁止在侧气囊装配位置或附近附着或加装任何附件。
- 当起动 / 停止按钮在 ON 或 START 位置时，禁止撞击车门。否则，可能会导致侧气囊意外展开。
- 如果座椅或座椅套损坏，我们建议您将此系统有关的所有检查、维修和更换工作交由现代汽车授权经销商进行。

侧气帘

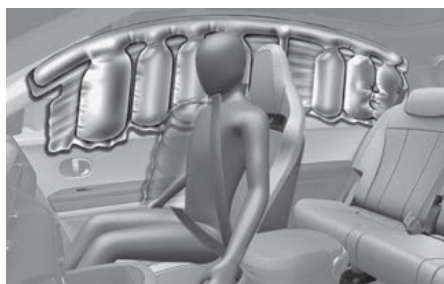

侧气帘位于两侧的前/后车门上方车顶纵梁上。

配备侧气帘的目的是，在发生一定程度的侧面碰撞时，辅助保护前排乘员和后排外侧乘员的头部。

侧气帘设计为，仅在车辆发生一定程度的侧面碰撞时展开，它们的展开取决于碰撞严重程度。

配备侧翻传感器的车辆，如果检测到车辆侧翻或类似于侧翻的状态时，可能启动两侧的安全带拉紧器，以及两侧的侧气囊和/或侧气帘也可能展开。

侧气帘不是在所有的侧面碰撞或侧翻事故中都展开。

警告

为了避免侧气帘展开导致严重或致命人身伤害的危险性，请遵守下列安全注意事项

- 乘员必须佩戴好安全带，以帮助乘员保持正确就坐状态。
- 将儿童保护座椅 (CRS) 尽可能远离车门牢固固定。
- 禁止在气囊装配部位上覆盖或放置任何物品。此外，禁止在气囊展开的周围区域附着或加装任何物品，如在车门、门窗玻璃、前后立柱、车顶侧梁上。
- 在气囊装配部位附近不要挂衣帽外的其它物品，尤其是坚硬或易碎物品。否则，当车辆发生事故时，这些物品会抛飞撞击乘员，导致严重或致命人身伤害或车辆损坏。
- 禁止乘员倚靠在车门上或将胳膊伸出车窗外，也禁止在车门与座椅之间放置任何物品。
- 严禁私自维修或拆装侧气帘。必要时，我们建议您将此系统有关的所有检查、维修或更换工作交由现代汽车授权经销商进行。

气囊系统如何工作？

起动/停止按钮在ON位置时，辅助保护系统控制模块(SRSCM)持续监控所有辅助保护系统部件，以检测车辆是否发生了碰撞事故，并判定其碰撞严重程度是否需要启动安全带拉紧器和展开气囊。

当车辆发生中等或严重的正面碰撞事故时，正面碰撞传感器会检测到车辆高减速度。如果减速度超过规定界限值，辅助保护系统控制模块(SRSCM)在规定时间内以规定力量展开正面气囊。

正面气囊设计的目的是，在安全带不能提供足够保护的正面碰撞事故中，辅助保护驾驶员和副驾驶乘员。需要时，侧气囊在车辆发生侧面碰撞或侧翻事故时展开，支撑在人身上体的侧面提供辅助保护。

- 气囊仅在起动/停止按钮位于ON或START位置和车辆电源关闭后约3分钟内工作(必要时展开)。

- 气囊在一定的正面或侧面碰撞事故中瞬时展开，以免乘员受到严重或致命人身伤害。
- 气囊展开的速度并不固定。通常，气囊设计为，根据碰撞的严重性和方向等因素决定是否展开。气囊的展开取决于许多因素，包括车速、碰撞角度和碰撞的车辆或物体的密度和刚度等。决定因素并不局限于上述因素。

• 正面气囊展开时，瞬间完全展开后放气。在事故中，看不到气囊是如何展开的。只能在事故后看到从气囊储存位置伸出和放气的软态气囊。

- 配备侧翻传感器的车辆，侧气囊和 / 或侧气帘以及前中央侧气囊除在严重侧面碰撞时展开外，还会在检测系统检测到车辆侧翻时也展开。

检测到车辆侧翻时，侧气帘展开并保持充气状态较长时间，这有助于给乘员提供保护，以防乘员被甩出车外，特别是与安全带一起配合。

- 为了有助于提供乘员保护，气囊必须瞬时展开。气囊展开速度是，气囊在乘员与车辆结构之间，乘员撞击到车辆结构前的极短时间内瞬时展开方面，起着最重要作用的因素。气囊展开速度越快越能降低乘员受到严重或致命伤害的危险性。因此，气囊展开瞬时高速是设计制造气囊的必要条件。

但是，气囊高速展开也会造成某些人身伤害，包括体表擦伤、碰伤或骨折等，这是因为气囊高速膨胀张力撞击所致。

- 甚至在某些特定条件下，乘员会被正在展开的气囊撞击，从而导致严重或致命人身伤害，尤其是乘员特别靠近气囊乘坐时。

警告

为了避免气囊展开导致严重或致命人身伤害的危险性，请遵守下列安全注意事项

- 禁止在副驾驶座椅上安装儿童保护座椅 (CRS)。必须始终将不满 13 岁的儿童正确保护在车辆后座椅上。
- 驾驶员应在保持车辆良好操控能力的前提下，尽量向后调整驾驶位座椅和副驾驶座椅的位置。
- 驾驶员将双手在 3 点钟和 9 点钟位置从外向内握住方向盘边缘。
- 在座椅乘员与气囊之间禁止放置任何物品或站立人员。
- 禁止副驾驶乘员将腿翘起放在仪表板上，或者弯腿靠在仪表板上。

驾驶位正面气囊(1)



当辅助保护系统控制模块(SRSCM)检测到车辆正面碰撞严重性达到一定程度时，自动展开正面气囊。

驾驶员正面气囊(2)



气囊展开时，装饰盖内侧模压裂缝会在气囊膨胀压力作用下被撕开。

完全展开的气囊结合正确佩戴的安全带，能减缓驾驶员或副驾驶乘员的前冲运动，以此降低头部和胸部的受伤几率。

驾驶员正面气囊(3)



副驾驶正面气囊



气囊完全展开后立即放气，以确保驾驶员的前方视野，并且能执行转向操作或其它控制。

警告

为了防止物品在副驾驶正面气囊展开时变成危险抛射物

- 禁止在装配副驾驶正面气囊的手套箱上方仪表盘顶部附着或粘贴任何物品（杯架、手机架、不干胶标签等）。
- 安装液态空气芳香剂时，禁止将其放置在仪表盘附近或仪表盘上面。

气囊展开后会出现什么

正面气囊或侧气囊展开后，会迅速放气，以便展开的气囊不阻碍驾驶员透过挡风玻璃的前方视野，也不阻碍驾驶员的方向盘控制能力。侧气帘展开后，会保持一定时间的膨胀状态。

警告

气囊展开后，请遵守下列安全注意事项

- 在车辆发生碰撞事故后，在安全条件下，立即打开车门和车窗，以缩短浸在气囊展开时所释放的粉尘中的时间。
- 气囊展开后，不要立即触摸气囊储存区内部件，以免烫伤。与展开的气囊接触的部件温度会很高。
- 车辆发生事故而气囊展开后，一定要用清水和温性肥皂彻底清洗所有暴露的皮肤。
- 再次操作车辆前，我们建议您请现代汽车授权经销商检查车辆和按需要更换部件。气囊总成设计为仅能使用一次。

气囊展开时响声和烟雾

气囊展开时，会发出巨大响声，紧随着车内的空气中会有粉尘。气囊展开后，您会感觉呼吸不适。这可能是由气囊或安全带对胸部的冲击导致的，也可能是由于吸入了空气中中和车辆周围的残留粉末导致的。对某些人群，粉尘会加重哮喘等。如果您在气囊展开后感觉呼吸困难，请立刻就医。

尽管烟雾、粉尘无毒，但可能会导致皮肤、眼睛、鼻子、咽喉等的刺激。如果出现这种症状，立即用清水冲洗。如果症状仍然存在，请立刻就医。

禁止在副驾驶座椅上安装儿童保护座椅 (CRS)



除非禁用副驾驶正面气囊, 否则禁止在副驾驶座椅上安装儿童保护座椅(CRS)。

警告

严禁在配备正面主动式气囊的座椅上安装脸朝后儿童保护座椅(CRS)。否则, 会导致儿童严重或致命人身伤害。

辅助保护系统 (SRS) 警告灯



仪表盘上的辅助保护系统(SRS)气囊警告灯显示如图所示的气囊符号。通过此警告灯指示气囊系统存在的潜在问题, 其中包括用于侧翻保护的侧气囊和/或侧气帘系统。

警告

如果辅助保护系统(SRS)存在故障, 即使发生严重碰撞事故, 气囊也不能正常展开, 这会增大导致严重或致命人身伤害的危险性。

在下列任何条件下, 辅助保护系统(SRS)可能存在故障

- 将起动 / 停止按钮转至 ON 位置时, 警告灯没有亮约 3-6 秒钟。
- 警告灯在亮约 3-6 秒钟后不熄灭。
- 警告灯在车辆行驶时亮。
- 车辆运行时, 警告灯闪烁。

如果出现上述任何情况, 我们建议您尽快将辅助保护系统有关的所有检查、维修和更换工作交由现代汽车授权经销商进行。

乘员分类系统 (OCS)



您的车辆在副驾驶座椅上配备了乘员分类系统(OCS)。

乘员分类系统 (OCS) 的主要组成

- 乘员检测装置内置在副驾驶座椅座垫内。
- 电子系统，帮助判定是否启用或停用副驾驶气囊系统。
- 在车顶控制台上的副驾驶气囊停用警告灯亮，并显示“副驾驶气囊停用 (PASSENGER AIR BAG OFF)”的字样，指示已停用副驾驶气囊系统。
- 仪表盘上的副驾驶气囊停用警告灯与乘员分类系统 (OCS) 相连接。

乘员分类系统(OCS)设计的目的是，帮助检测副驾驶座椅上的乘员乘坐状态，并判定是否启用(可以展开)或停用副驾驶正面气囊。

其目的是，通过自动停用副驾驶气囊，帮助避免因副驾驶气囊展开而导致某些副驾驶乘员(如儿童)严重或致命人身伤害的危险性。

例如，如果在副驾驶座椅上安装有规定类型的儿童保护座椅，乘员分类传感器可以检测到它，并停用副驾驶气囊。

对于在副驾驶座椅上正确就坐和佩戴好安全带的成年乘员，不会自动停用副驾驶气囊。对于身材矮小的成年人，可能停用副驾驶气囊。但是，如果副驾驶座椅上的乘员没有正确坐在座位上(例如，没有坐直或坐在座椅的边缘或其它不适当的位置)，也可能导致传感器停用副驾驶气囊。

您能在车顶控制台面板上找到“副驾驶气囊停用(PASSENGER AIR BAG OFF)”警告灯。此系统检测在下表中列出的1-4种条件，并根据检测情况启用或停用副驾驶气囊。

始终确保您和所有车辆乘员正确就坐在座椅上和正确佩戴好安全带，以便获得气囊和安全带的最佳保护。

如果乘员采取会影响乘员分类系统的行动，乘员分类系统(OCS)可能无法正常运行。这种行动包括

- 没有保持直立坐姿。
- 倚靠在车门或中央控制台上。
- 坐姿偏向座椅前部的一侧。
- 将腿翘起放在仪表板上，或者在其它位置采取放松的坐姿，这些坐姿导致施加在副驾驶座椅上的重量减轻。
- 没有正确佩戴安全带。
- 座椅靠背倾斜。
- 穿着厚重的衣服，如滑雪服、护臀服等。
- 附加使用厚的座垫。
- 将电子设备(如笔记本电脑、卫星收音机)放在座椅上，并进行逆变器充电。

副驾驶乘员分类系统 (OCS) 操作和条件

通过乘员分类系统 (OCS) 检测的条件	警告灯		设备
	“副驾驶气囊停用 (PASSENGER AIR BAG OFF)” 警告灯	辅助保护系统 (SRS) 警告灯	副驾驶正面气囊
成年人*1	OFF	OFF	启用
配备儿童保护座椅*2*3的婴幼儿或12个月以下儿童*4	ON	OFF	关闭
无乘员	ON	OFF	关闭
系统故障	OFF	ON	启用

*1 本系统将以成年人的体型为基准判定成年人。当身材矮小的成年人坐在副驾驶座椅上时，此系统根据他/她的体型和身姿，可能将他/她识别为儿童。

*2 禁止儿童乘坐在副驾驶座椅上。当年龄较大的儿童坐在副驾驶座椅上时，此系统根据他/她的体型或坐姿，可能将他/她识别为成年人。

*3 禁止在副驾驶座椅上安装儿童保护座椅 (CRS)。

*4 当年龄为 12 个月至 12 岁的婴幼儿或儿童 (配有或没有儿童保护座椅) 坐在副驾驶座椅上时，“副驾驶气囊停用 (PASSENGER AIR BAG OFF)” 警告灯可能亮也可能不亮。这是正常现象。

警告

如果副驾驶乘员的乘坐位置不当，或者在副驾驶座椅上放置物品时，会对乘员分类系统(OCS)产生不利影响。为了避免严重或致命人身伤害的危险性，请遵守下列安全注意事项

- 禁止在副驾驶座椅上或座椅靠背袋内放置沉重的物品，也禁止在副驾驶座椅上悬挂任何物品

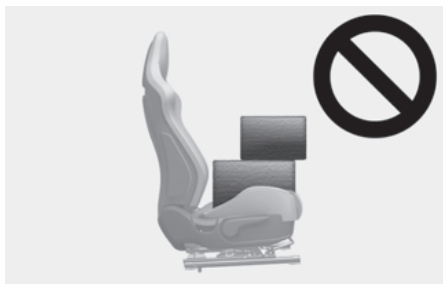

- 禁止将您的臀部移向座椅的前部。



- 禁止副驾驶乘员将腿翘起放在仪表板上。



- 禁止将腿翘起放在副驾驶座椅靠背上。



- 车辆行驶时，禁止坐在座椅靠背倾斜的座椅上。



- 禁止依靠在车门上或中央控制台上，或者坐在偏向副驾驶座椅的一侧。



- 不要穿着厚重的衣服坐在副驾驶座椅上，如滑雪服、护臀服等。



- 在副驾驶座椅上不要放置笔记本电脑、[DVD] 播放机等电子设备，或者水壶等导电材料。不要使用配备逆变器充电器的电子设备，如笔记本电脑和卫星收音机等。



- 不要使用座椅附件，如覆盖座椅表面的厚毯和座椅垫等。



- 如果副驾驶座椅座垫表面被大量液体弄湿，可能气囊警告灯亮或导致乘员分类系统 (OCS) 故障。驾驶车辆前，确保座椅完全干燥。



- 禁止在副驾驶座椅上放置锋利的物体。这些物体可能刺穿坐垫，这会导致乘员分类系统 (OCS) 损坏。
- 不要在副驾驶座椅底部放置任何物品。
- 更换或重新定位座椅时，只能使用现代原装零件。乘员分类系统 (OCS) 的开发基于使用现代汽车原装座椅。将纯正品部件进行改装或更换，会导致乘员分类系统 (OCS) 故障，而且会增大发生碰撞事故时导致严重或致命人身伤害的危险性。任何上述情况均会干扰乘员分类系统 (OCS) 传感器的正常运行，从而增大发生事故时导致严重或致命人身伤害的危险性。

配备乘员分类系统 (OCS) 时的正确坐姿



如果在副驾驶座椅上坐有成年人时“副驾驶气囊停用(PASSENGER AIR BAG OFF)”警告灯亮, 将起动/停止按钮转至[OFF]位置, 并告知副驾驶乘员正确就坐(直立坐在靠背直立的座椅上, 佩戴好安全带, 坐在座垫的中央部位, 舒适伸展腿部, 脚自然踏在底板上)。重新起动车辆, 并告知副驾驶乘员保持其正确坐姿。这将使乘员分类系统(OCS)检测到成年乘员, 并启用副驾驶气囊。如果“副驾驶气囊停用(PASSENGER AIR BAG OFF)”警告灯仍然保持亮, 请劝乘员坐在后座椅上。

警告

当“副驾驶气囊停用(PASSENGER AIR BAG OFF)”警告灯亮时, 禁止成年乘员乘坐在副驾驶座椅上。如果此警告灯亮, 车辆发生碰撞事故时, 副驾驶气囊不会展开。请副驾驶乘员调整其在座椅上的位置。副驾驶乘员调整其位置后, 如果“副驾驶气囊停用(PASSENGER AIR BAG OFF)”警告灯仍然保持亮, 因为在此状态下副驾驶气囊不能展开, 因此请劝乘员乘坐在后座椅上。

参考

将起动/停止按钮转至ON或START位置后, “副驾驶气囊停用(PASSENGER AIR BAG OFF)”警告灯亮约4秒钟。但是, 将起动/停止按钮转至OFF位置后, 如果在3分钟内, 再次将起动/停止按钮转至ON或START位置, 此警告灯不亮。在副驾驶座椅上坐有乘员时, 乘员分类系统(OCS)在几秒钟后对副驾驶乘员进行分类。

禁止在副驾驶座椅上安装儿童保护座椅 (CRS)



即使您的车辆配备了OCS, 也禁止在副驾驶座椅上安装儿童保护座椅(CRS)。因为气囊展开时会强力冲撞儿童或儿童保护座椅, 会导致儿童严重或致命人身伤害。

警告

严禁在配备正面主动式气囊的座椅上安装脸朝后儿童保护座椅(CRS)。否则, 会导致儿童严重或致命人身伤害。

为什么我的气囊在碰撞中没有展开？

在某些类型的碰撞事故中，即使气囊展开也无法提供辅助保护。如车辆后部追尾事故、连环碰撞中的第二次或第三次碰撞、低速碰撞等。车辆损坏仅表示吸收了碰撞能量，而不是气囊应该展开的指标。

气囊碰撞传感器

警告

为了避免气囊意外展开导致严重或致命人身伤害的危险性，请遵守下列安全注意事项

- 禁止敲击或任何物体撞击装配气囊、碰撞传感器的部位。
- 禁止私自修理碰撞传感器装配部位及其周围区域。如果碰撞传感器的装配位置、角度发生改变，气囊在不应该展开时展开，或在应该展开时不展开。
- 禁止在保险杠上附加保护装置，或者使用非现代纯正保险杠，或者使用非等效品保险杠等。车辆损坏仅表示吸收了碰撞能量，而不是气囊应该展开的指标。
- 车辆被拖吊时，必须将起动 / 停止按钮置于 OFF 或 ACC 位置，并等待至少 3 分钟，以防气囊意外展开。
- 我们建议您将辅助保护系统气囊有关的所有检查、维修和更换工作交由现代汽车授权经销商进行。



- (1) 辅助保护系统控制模块(SRSCM)/侧翻传感器
- (2) 正面碰撞传感器
- (3) 侧面碰撞传感器(压力式)
- (4) 侧面碰撞传感器(加速度式)
- (5) 侧面碰撞传感器(加速度式)

气囊展开条件

正面气囊

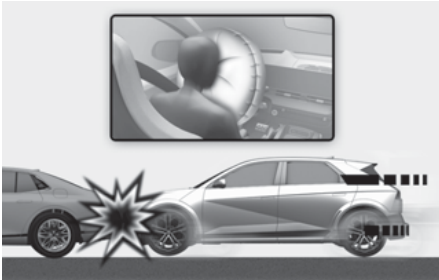

正面气囊设计为，当车辆发生正面碰撞事故时，根据正面碰撞的强度决定是否展开。

侧气囊和侧气帘

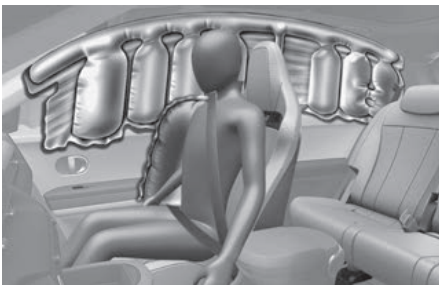
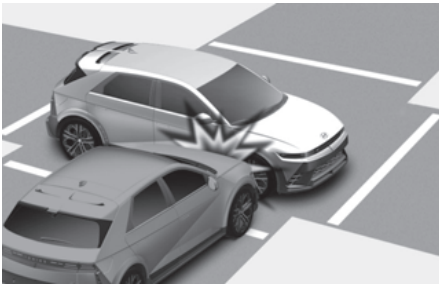

侧气囊和侧气帘设计为，当侧面碰撞传感器检测到碰撞时，根据侧面碰撞的严重程度决定是否展开。

尽管驾驶位正面气囊和副驾驶正面气囊设计为，在车辆发生正面碰撞事故时展开，尽管侧气囊和侧气帘设计为，在车辆发生侧面碰撞事故时展开，但它们仍会在其它类型碰撞事故中，碰撞传感器检测到一定程度的碰撞能量时展开。

侧气囊和侧气帘设计为，当侧翻传感器检测到车辆侧翻时展开。

如果车辆的底盘碰刮在未铺路面上的凸起物上，可能会导致气囊展开。因此，在未铺路面、不是设计为车辆行驶的路面上驾驶车辆时要小心，防止气囊意外展开。

气囊不展开条件

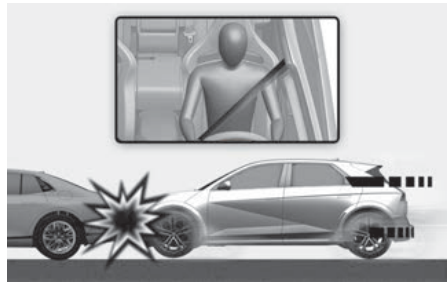

在某些低速碰撞中，气囊可能不展开。气囊设计为在这些情况下不展开。因为在低速碰撞中，安全带能提供足够的保护，而即使气囊展开也不能提供额外保护。

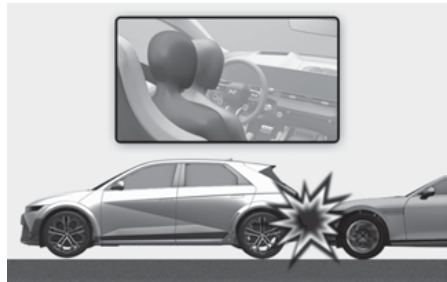

正面气囊设计为在车辆后部发生碰撞时不展开。因为在车辆后部发生碰撞时，在撞击惯性力的作用下，乘员的身体会向后移动。

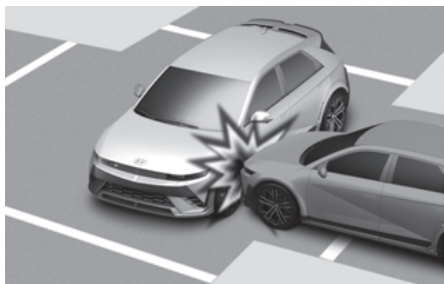

正面气囊设计为在车辆侧面碰撞中不展开。因为在车辆侧面发生碰撞时，由于撞击惯性力的作用，乘员的身体会向碰撞方向移动。

此时，根据侧面碰撞的强度，侧气囊和侧气帘可能会展开。



车辆发生角度的碰撞时，在撞击惯性力的作用下，乘员的身体会向气囊不能提供保护的方向移动，因此碰撞传感器可能不会发出任何气囊展开信号。

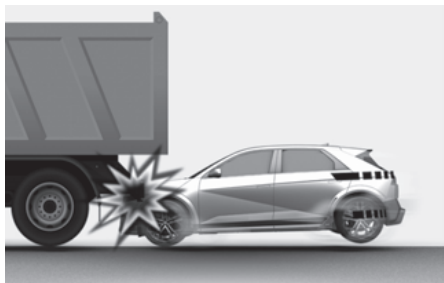

在发生碰撞的一刹那，驾驶员通常会采取紧急制动措施。这种紧急制动有效降低车辆的前部高度，导致车辆的前部“钻撞”。这在前方车辆离地间隙较高时尤其重要。如果车辆处于“钻撞”状态，气囊不会展开，因为传感器检测到的碰撞力会显著减小。

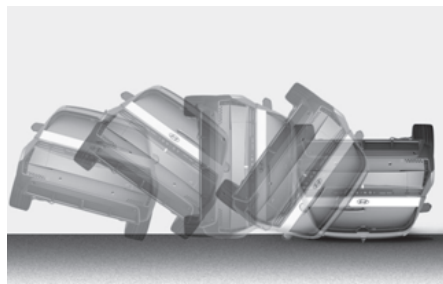

正面气囊设计为在车辆侧翻事故中不展开，因为即使正面气囊展开也无法提供额外保护。

i 信息

在车辆侧翻事故中，当侧翻传感器检测到车辆侧翻时，侧气囊和侧气帘可能会展开。

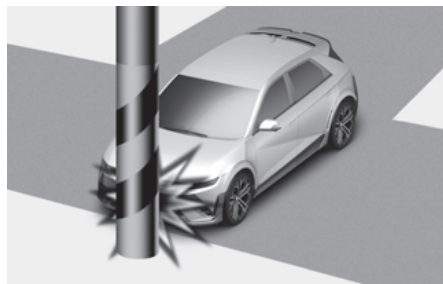

如果车辆与电线杆、树干等物体发生碰撞，在这些碰撞中，碰撞点集中在某个小区域，而且碰撞能量被车辆的结构吸收，因此气囊可能不展开。

辅助保护系统 (SRS) 维护

辅助保护系统(SRS)无需进行维护保养。因此,您不需要私自维护任何辅助保护系统(SRS)部件。如果辅助保护系统(SRS)气囊警告灯在将起动/停止按钮转至ON位置时不亮,或者警告灯持续亮,我们建议您立即将此系统有关的所有检查、维修和更换工作交由现代汽车授权经销商进行。

我们建议您将辅助保护系统(SRS)有关的所有检查、维修和更换工作,以及方向盘、副驾驶前仪表板、前座椅、车顶侧梁等有关的所有检查、维修和更换工作交由现代汽车授权经销商进行。辅助保护系统(SRS)的不正确维修操作会导致严重或致命人身伤害。

警告

为了避免严重或致命人身伤害的危险性,请遵守下列安全注意事项

- 禁止改装、拆除任何辅助保护系统(SRS)部件、电路等,包括在气囊总成盖上附着任何标签、任何形式的车身结构改造等。
- 禁止在气囊装配位置上方或附近的方向盘、仪表板、副驾驶前手套箱上方仪表板上附加或粘贴任何物品。
- 使用沾水柔软布清洁气囊总成盖,禁止使用有机溶剂或清洁剂。有机溶剂或清洁剂会改变气囊总成盖的性质,从而影响气囊展开性能。
- 我们建议您将展开的气囊更换有关的所有检查、维修和更换工作交由现代汽车授权经销商进行。
- 如果必须报废车辆或气囊系统部件,请遵守规定的安全注意事项。我们建议您向现代汽车授权经销商咨询必要信息。

补充安全注意事项

车辆行驶时,任何乘员不要离开座位。当车辆发生碰撞事故或紧急制动时,没有佩戴安全带的乘员可能会被抛掷撞击其他乘员或撞在车辆内饰上,甚至被甩出车外。

禁止在安全带上附加任何附件。在安全带系统上附加任何宣称能提高乘员舒适性的附件,或者对安全带系统进行任何改变,都会严重影响安全带的乘员保护作用,这会增大在碰撞事故中导致严重或致命人身伤害的危险性。

禁止改装前座椅。如果对前座椅进行任何改装,会干扰辅助保护系统(SRS)检测部件的检测功能或侧气囊的展开功能。

不要在前座椅底部放置任何物品。在前座椅底部放置物品,会干扰辅助保护系统(SRS)检测部件的检测功能,并且会损坏气囊系统的线束。

不要撞击车门。当起动/停止按钮在ON或START位置时,禁止撞击车门。否则,可能会导致气囊意外展开。

配备气囊的车辆附加设备或改装

如果您对车辆进行改变车架、保险杠、前端模块、侧面金属板等结构的改装,或者改变车辆高度的改装,会严重影响辅助保护系统(SRS)的正常运行。

气囊警告标签



为了警告驾驶员和乘员气囊系统的潜在危险性, 在车辆上粘贴有气囊警告标签。一定要仔细阅读并熟悉在《车主手册(使用说明书)》内描述的车辆配备气囊系统有关的所有信息。

4. 仪表盘

仪表盘	4-2
仪表盘控制	4-4
仪表	4-4
减速器档位指示灯	4-7
警告灯和指示灯	4-8
仪表盘显示器显示信息	4-19
仪表盘显示器	4-22
仪表盘显示器控制	4-22
视图模式	4-22
车辆设置 (信息娱乐系统)	4-26
设置您的车辆	4-26

仪表盘

A 类型 (N 驾驶模式)

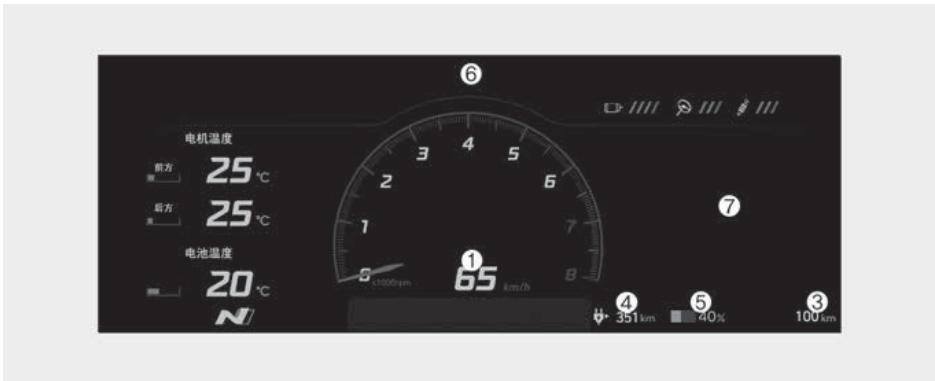
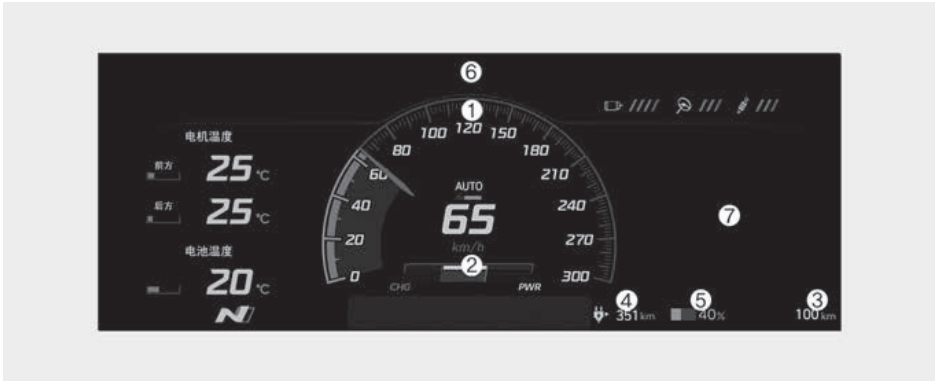

实际车辆的仪表盘配置可能与图示不同。
详细信息请参考本章的“仪表”部分。

- (1) 车速表
- (2) 电能/充电表
- (3) 里程表
- (4) 续航里程
- (5) 蓄电池充电状态(SOC)表
- (6) 警告灯和指示灯
- (7) 仪表盘显示器

B类型(标准驾驶模式)



实际车辆的仪表盘配置可能与图示不同。
详细信息请参考本章的“仪表”部分。

- (1) 车速表
- (2) 电能/充电表
- (3) 里程表
- (4) 续航里程
- (5) 蓄电池充电状态(SOC)表
- (6) 警告灯和指示灯
- (7) 仪表盘显示器

仪表盘控制

仪表盘照明灯

信息娱乐系统

在信息娱乐系统设置菜单中可以调整仪表盘照明灯的亮度。选择“设置 > 仪表盘/抬头显示 > 亮度”项。

i 信息

信息娱乐系统软件更新后，信息娱乐系统的内容可能会有变化。详细信息请参考信息娱乐系统提供的使用手册和快速参考指南。

警告

驾驶车辆时，严禁调整仪表盘。否则，会造成车辆失控，而引发意外事故，导致严重或致命人身伤害或车辆损坏。

仪表

车速表

类型 A

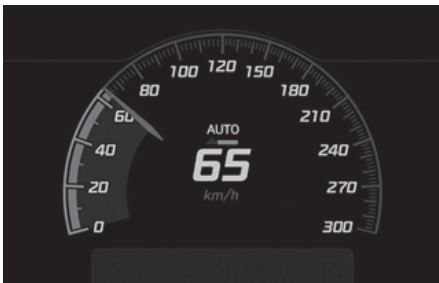

类型 B

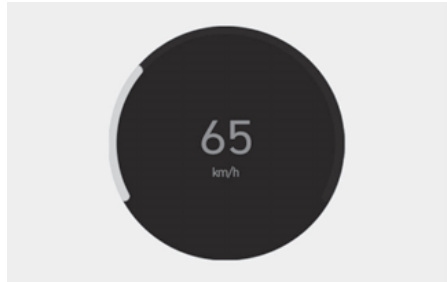

车速表指示车辆的行驶速度。车速表显示标准单位为公里每小时(km/h)。

电能 / 充电表

类型 A

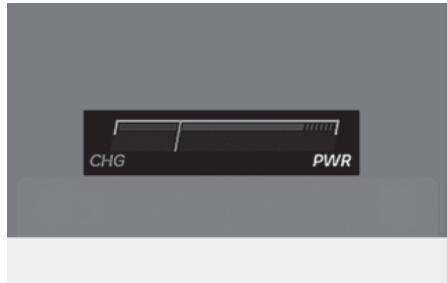

类型 B

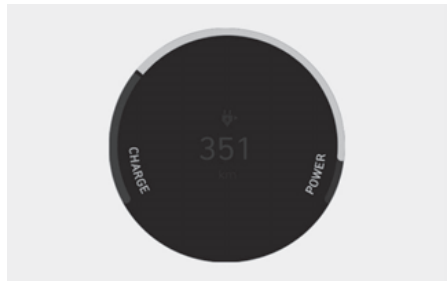

电能/充电表显示车辆的能耗率和再生制动的充电/放电状态。

- **充电**：显示再生制动充电（车辆减速或下坡行驶时）时蓄电池的充电状态。充电的电量越多，仪表指示越低。
- **电能**：显示车辆在加速或上坡行驶时的能耗率。使用的电能越多，仪表指示越高。

高电压蓄电池充电状态 (SOC) 表

类型 A

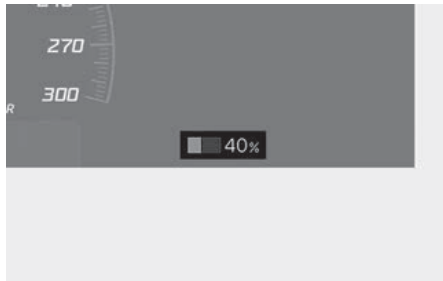

类型 B

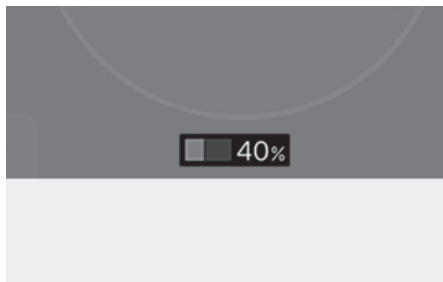

- 高电压蓄电池充电状态 (SOC) 表显示高电压蓄电池的充电状态。
- 指示灯上的低百分比数表示动力蓄电池储备的电能不足, 100% 表示动力蓄电池充满电。
- 在高速公路上驾车时, 一定要提前确认高电压蓄电池电量足够。

当高电压蓄电池充电状态(SOC)表指示的剩余蓄电池电量低于15%时, 警告灯(🔌)亮, 提醒您关注蓄电池电量。

高电压蓄电池电量低警告灯(🔌)亮时, 根据驾驶速度、暖风/空调、天气、驾驶风格以及其它因素, 可继续驾驶车辆 30-40km。需要尽快充电。

参考

高电压蓄电池电量不足时, 电源中断警告灯亮, 并限制车辆的动力。

立即为蓄电池充电, 因为车辆在警告灯亮的情况下, 可能不能行驶或在斜坡上打滑。

车外温度表

类型 A

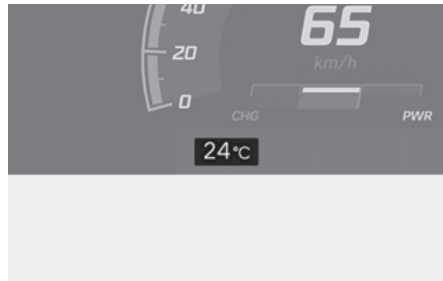

类型 B

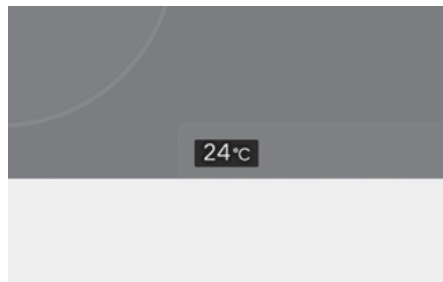

在仪表盘下部显示车外温度。根据在信息娱乐系统设置菜单中选择的温度显示单位, 温度值以摄氏温度或华氏温度显示。选择“**设置>一般>单位>温度单位**”项。仪表盘显示屏和暖风&空调控制显示屏上的温度显示单位会同时改变。

i 信息

信息娱乐系统软件更新后, 信息娱乐系统的内容可能会有变化。详细信息请参考信息娱乐系统提供的使用手册和快速参考指南。

里程表

类型 A



类型 B



里程表显示车辆已行驶的总里程。使用里程表的显示值确定执行定期保养的时间。

续航里程

类型 A

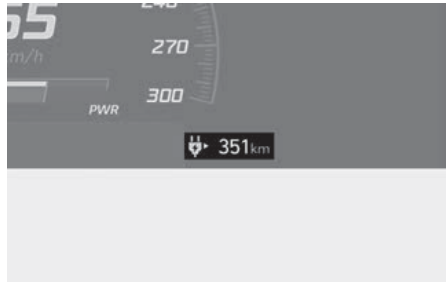

类型 B



续航里程是使用剩余电能可行驶的估计里程。

- 续航里程根据选择的经济 / 标准 / 动感 (ECO/NORMAL/SPORT) 驾驶模式有所不同。

详细信息请参考第1章的“影响续航里程的因素”部分。

i 信息

- 续航里程可能与实际行驶里程不同，因为续航里程是可行驶里程的估计值。
- 续航里程可以随驾驶状态、驾驶习惯和车辆状态会有明显的变化。
- 如果车辆没有在平坦地面上或中断蓄电池电源，续航里程功能不能正常运行。

定制 (CUSTOM) 驾驶模式设置



在仪表盘顶部显示定制(CUSTOM)驾驶模式的主要设置。在信息娱乐系统设置菜单中可以设置定制(CUSTOM)驾驶模式。定制(CUSTOM)驾驶模式有关的详细信息,请参考第6章的“N 模式”部分。

减速度档位指示灯



在仪表盘下部的减速度档位指示灯显示当前档位或“P(驻车)”档。

档位指示灯

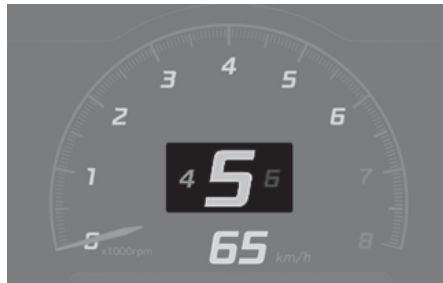

在手动换档模式下,此指示灯会通知驾驶时所需的档位,以节省能源。

如果系统工作异常,此指示灯不会显示。

再生制动级指示灯



再生制动级指示灯指示设置的再生制动等级,并且还指示智能再生系统的运行状态。

详细信息请参考第6章的“N 再生制动”和“智能再生系统”部分。

警告灯和指示灯

i 信息

起动车辆后，确认所有警告灯都熄灭。如果哪一个警告灯持续亮，表示哪个系统可能存在故障。

准备就绪 (READY) 指示灯

READY

此指示灯亮：

车辆驱动准备就绪时。

- 亮：能正常驾驶。
- 熄灭：不能正常驾驶，或出现故障。
- 闪烁：紧急驾驶。

如果“准备就绪(READY)”指示灯不亮或闪烁，表示系统存在故障。在此状态下，我们建议您将此系统有关的所有检查、维修和更换工作交由现代汽车授权经销商进行。

维修警告灯



此警告灯亮：

- 将起动 / 停止按钮转至 ON 位置时。此警告灯亮约 3 秒钟后熄灭。
- 电动车辆控制系统相关部件存在故障时，如传感器等。

警告灯在驾驶期间亮起或起动车辆后没有熄灭时，我们建议您将此系统有关的所有检查、维修和更换工作交由现代汽车授权经销商进行。

电能中断警告灯

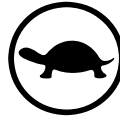

此警告灯亮：

为了确保电动汽车高压部件的安全而限制动力输出时。在下列条件下，会限制动力输出。

- 高电压蓄电池电量过低或电压递减时。
- 高电压蓄电池温度过高或过低时。
- 驱动电机温度过高时。

参考

- 电能中断警告灯亮时，禁止急加速或紧急起步。
- 如果车辆动力受限，此指示灯亮，车辆可能不能行驶，或者在上坡上向下溜车。

i 信息

(只要维修警告灯和节电指示灯没有同时亮，不表示存在故障。)

充电连接器警告灯



此警告灯指示充电连接器的连接状态。在车辆上连接充电连接器时，绿灯亮起约1分钟。

高电压蓄电池电量低警告灯



此警告灯亮:

高电压蓄电池电量不足时。
请立即给高电压蓄电池充电。

安全带警告灯



此警告灯告知驾驶员没有佩戴好安全带。
详细信息请参考第3章的“座椅安全带”部分。

气囊警告灯



此警告灯亮:

- 将起动 / 停止按钮转至 ON 位置时。此警告灯亮约 3-6 秒钟后熄灭。
- 当辅助保护系统 (SRS) 存在故障时。
如果气囊警告灯持续亮, 我们建议您将此系统有关的所有检查、维修和更换工作交由现代汽车授权经销商进行。

再生制动警告灯



此警告灯亮:

再生制动功能不能正常运行时, 或者制动系统性能异常时。此时, 驻车制动警告灯(红色)和再生制动警告灯(黄色)同时亮。

在此状态下, 请安全驾驶, 我们建议您将此系统有关的所有检查、维修和更换工作交由现代汽车授权经销商进行。

此时, 制动踏板的操作比平时困难, 而且制动距离会变长。

驻车制动和制动油量不足警告灯



此警告灯亮:

- 将起动 / 停止按钮转至 ON 位置时。当释放驻车制动器时, 此警告灯亮约 3 秒钟后熄灭。
- 啮合驻车制动器时。
- 储油罐内的制动油量不足时。
 - 如果此警告灯在释放驻车制动器的状态下保持亮, 表示储油罐内的制动油量不足。

如果储油罐内的制动油量不足:

1. 小心驾驶车辆到最近的安全地方停车。
2. 立即关闭车辆电源, 并检查制动油量, 按需要补充制动油 (详细信息请参考第 9 章的“制动油”部分)。补充制动油后, 检查制动系统所有部件密封性是否良好。如果发现制动油泄漏、警告灯持续亮或制动系统运行异常, 禁止驾驶车辆。我们建议您将此系统有关的所有检查、维修和更换工作交由现代汽车授权经销商进行。

双管路类型制动系统

在本车辆上配置了双管路类型制动系统，这意味着，车辆以两个车轮为一组设有制动管路。如果其中一个制动管路出现故障不能使用，仍然可以使用另一个制动管路进行制动，而且保证车辆左右侧均有制动力。

如果要在一个制动管路存在故障的状态下停车，必须增大制动踏板的行程，以提高制动力。

当仅使用一个制动管路进行制动时，制动停车距离会比正常时长。

警告

如果驻车制动警告灯在释放驻车制动器的状态下保持亮，表示储油罐内的制动油量不足。我们建议您将此系统有关的所有检查、维修和更换工作交由现代汽车授权经销商进行。

防抱死制动系统 (ABS) 警告灯



此警告灯亮：

- 将起动 / 停止按钮转至 ON 位置时。此警告灯亮约 3 秒钟后熄灭。
- 防抱死制动系统 (ABS) 存在故障时。

即使防抱死制动系统 (ABS) 存在故障，行车液压制动系统仍然正常运行。车辆行驶时，如果防抱死制动系统 (ABS) 警告灯持续亮，我们建议您将此系统有关的所有检查、维修和更换工作交由现代汽车授权经销商进行。

电控制动力分配 (EBD) 系统警告灯

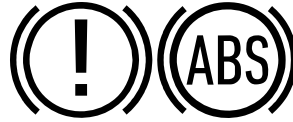

在行驶中，这两个警告灯同时亮：

防抱死制动系统(ABS)和行车制动系统不能正常运行时。

车辆行驶时，如果防抱死制动系统(ABS)警告灯和驻车制动警告灯持续亮，我们建议您将此系统有关的所有检查、维修或更换工作交由现代汽车授权经销商进行。

警告

如果防抱死制动系统(ABS)警告灯和驻车制动&制动油量不足警告灯同时亮，制动系统不能正常运行。如果在此状态下紧急制动，您可能会遇到意外和危险的处境。

应避免高速驾驶和紧急制动。

我们建议您尽快将此系统有关的所有检查、维修和更换工作交由现代汽车授权经销商进行。

i 信息

当防抱死制动系统(ABS)警告灯亮时，或者防抱死制动系统(ABS)警告灯和驻车制动&制动油量不足警告灯同时亮时，车速表、里程表或小计里程表可能不工作。此外，电机驱动动力转向(MDPS)警告灯也可能亮，并且转向操纵力可能增大或减小。

电机驱动动力转向 (MDPS) 警告灯



此警告灯亮:

- 将起动 / 停止按钮转至 ON 位置时。此警告灯亮约 3 秒钟后熄灭。
- 电机驱动动力转向 (MDPS) 系统存在故障时。

车辆行驶时, 如果电机驱动动力转向 (MDPS) 警告灯持续亮, 我们建议您将此系统有关的所有检查、维修和更换工作交由现代汽车授权经销商进行。

主警告灯



此警告灯亮:

下列任何系统存在故障时:

- 正面防撞辅助 (FCA) 系统故障
- 正面防撞辅助 (FCA) 雷达传感器被遮挡
- 盲点防撞辅助 (BCA) 系统故障 (如有配备)
- 盲点防撞辅助 (BCA) 雷达传感器被遮挡 (如有配备)
- 后方交叉防撞辅助 (RCCA) 系统故障 (如有配备)
- 后方交叉防撞辅助 (RCCA) 雷达传感器被遮挡 (如有配备)
- 外部灯故障
- LED 大灯故障 (如有配备)
- 远光灯辅助 (HBA) 系统故障

- 智能巡航控制 (SCC) 系统故障 (如有配备)
 - 智能巡航控制 (SCC) 雷达传感器被遮挡 (如有配备)
 - 车道跟踪辅助 (LFA) 系统故障 (如有配备)
 - 挡风玻璃清洗液量不足 (如有配备)
 - 轮胎气压监测系统 (TPMS) 故障
- 当排除所有警告情况时, 主警示灯熄灭。

电控驻车制动器 (EPB) 警告灯

EPB

此警告灯亮:

- 将起动 / 停止按钮转至 ON 位置时。此警告灯亮约 3 秒钟后熄灭。
 - 电控驻车制动器 (EPB) 系统存在故障时。
- 车辆行驶时, 如果电控驻车制动器 (EPB) 警告灯持续亮, 我们建议您将此系统有关的所有检查、维修和更换工作交由现代汽车授权经销商进行。

i 信息

因电子稳定控制(ESC)系统存在故障而电子稳定控制(ESC)指示灯亮时, 电控驻车制动器(EPB)警告灯也可能亮。这不表示电控驻车制动器(EPB)系统存在故障。

轮胎气压低警告灯



此警告灯亮:

- 将起动 / 停止按钮转至 ON 位置时。此警告灯亮约 3 秒钟后熄灭。
- 一个或多个轮胎气压明显不足时。(在仪表盘上显示气压不足轮胎的位置。)

详细信息请参考第8章的“轮胎气压监测系统(TPMS)”部分。

挡风玻璃清洗液量不足



此警告灯亮:

挡风玻璃清洗液储液箱内的液量接近空时。

请向清洗液箱内补充清洗液。

全轮驱动 (AWD) 警告灯



此警告灯亮:

全轮驱动(AWD)系统存在故障时。

如果频繁发生这种情况,我们建议您将此系统有关的所有检查、维修和更换工作交由现代汽车授权经销商进行。

详细信息请参考第6章的“全轮驱动(AWD)”部分。

前方安全警告灯

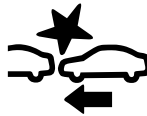

此警告灯亮:

- 将起动 / 停止按钮转至 ON 位置时。此警告灯亮约 3 秒钟后熄灭。
- 黄色: 停用或关闭正面防撞辅助 (FCA) 功能的前方安全功能时, 或者正面防撞辅助 (FCA) 系统存在故障时。

在前方安全功能启用和检测传感器没有被覆盖或遮挡的状态下, 如果黄色警告灯保持亮, 我们建议您将此系统有关的所有检查、维修和更换工作交由现代汽车授权经销商进行。

此警告灯闪烁:

- 红色: 前方安全功能或前方交叉交通安全功能运行时。

详细信息请参考第7章的“正面防撞辅助(FCA)”部分。

紧急转向警告灯

 如有配备



此警告灯亮:

- 将起动 / 停止按钮转至 ON 位置时, 黄色警告灯亮约 3 秒钟后熄灭。
- 黄色警告灯持续亮: 当停用前方 / 侧方安全功能时, 或者关闭正面防撞辅助 (FCA) 功能时, 或者此系统存在故障时。
- 红色警告灯闪烁: 正面防撞辅助 (FCA) 功能的前方 / 侧方安全功能进行控制时。

在前方安全功能启用和检测传感器没有被覆盖或遮挡的状态下, 如果黄色警告灯保持亮, 我们建议您将此系统有关的所有检查、维修和更换工作交由现代汽车授权经销商进行。

详细信息请参考第7章的“正面防撞辅助 (FCA)”部分。

疏忽驾驶警告灯



此警告灯亮:

- 将起动 / 停止按钮转至 ON 位置时。此警告灯亮约 3 秒钟后熄灭。
- 黄色: 停用驾驶员注意力提示 (DAW) 功能, 或者驾驶员注意力提示 (DAW) 系统存在故障时。

在前视摄像头没有被覆盖或遮挡的状态下, 如果黄色指示灯保持亮, 我们建议您将此系统有关的所有检查、维修和更换工作交由现代汽车授权经销商进行。

此指示灯闪烁:

- 黄色: 当疏忽驾驶警告功能运行时
- 详细信息请参考第7章的“驾驶员注意力警告 (DAW)”部分。

车道跟踪辅助 (LFA) 指示灯



此警告灯亮:

- 将起动 / 停止按钮转至 ON 位置时。此警告灯亮约 3 秒钟后熄灭。
- 绿色: 车道跟踪辅助 (LFA) 功能在启动状态时。
- 灰色: 不满足车道跟踪辅助 (LFA) 功能运行条件时。

此指示灯闪烁:

- 白色: 当解除转向辅助功能时。
- 详细信息请参考第7章的“车道跟踪辅助 (LFA)”部分。

智能限速辅助 (ISLA) 指示灯

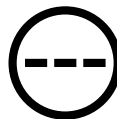

此警告灯亮:

- 将起动 / 停止按钮转至 ON 位置时。此警告灯亮约 3 秒钟后熄灭。
- 黄色: 关闭或停用智能限速辅助 (ISLA) 功能时、前视摄像头被遮挡或检测到存在故障时。

在前视摄像头没有被覆盖或遮挡的状态下, 如果黄色指示灯保持亮, 我们建议您将此系统有关的所有检查、维修和更换工作交由现代汽车授权经销商进行。

详细信息请参考第7章的“智能限速辅助 (ISLA)”部分。

车道安全指示灯



此警告灯亮:

- 将起动 / 停止按钮转至 ON 位置时。此警告灯亮约 3 秒钟后熄灭。
- 灰色: 不满足车道保持辅助 (LKA) 功能运行条件时。
- 绿色: 满足车道保持辅助 (LKA) 功能运行条件时。
- 黄色: 停用或关闭车道安全功能, 或者车道安全系统存在故障时。

在车道安全功能启用和检测传感器没有被覆盖或遮挡的状态下, 如果黄色警告灯保持亮, 我们建议您将此系统有关的所有检查、维修和更换工作交由现代汽车授权经销商进行。

此指示灯闪烁:

- 绿色: 车道保持辅助 (LKA) 功能进行控制时。

详细信息请参考第7章的“车道保持辅助 (LKA)”部分。

LED 大灯警告灯



此警告灯亮:

- 将起动 / 停止按钮转至 ON 位置时。此警告灯亮约 3 秒钟后熄灭。
- LED 大灯存在故障时。

车辆行驶时, 如果 LED 大灯警告灯持续亮, 我们建议您将此系统有关的所有检查、维修和更换工作交由现代汽车授权经销商进行。

此警告灯闪烁:

LED 大灯系统相关部件存在故障时。

在此状态下, 我们建议您将此系统有关的所有检查、维修和更换工作交由现代汽车授权经销商进行。

参考

在LED大灯警告灯亮或闪烁状态下, 如果持续驾驶车辆, 会缩短LED大灯的使用寿命。

路面结冰警告灯

 如有配备



此警告灯向驾驶员发出路面结冰危险性警报。

当在车外温度表上显示的车外温度为4°C以下时，车外温度表和路面结冰警告灯闪烁几次，然后保持亮。同时发出警报声1次。

在信息娱乐系统设置菜单中可以设置启用或停用路面结冰警告功能。请选择

- **设置 > 仪表盘 / 抬头显示 > 仪表盘 > 项目选择 > 路面结冰警告**

信息

- 信息娱乐系统软件更新后，信息娱乐系统的内容可能会有变化。详细信息请参考信息娱乐系统提供的使用手册和快速参考指南。
- 车辆驾驶时，如果路面结冰警告灯亮，必须更加集中注意力安全驾驶，禁止超速、急加速、紧急制动或急转弯等危险驾驶。

车门未关指示灯



此警告灯亮：

任何车门、后备箱门在打开状态时。

警告

驾驶车辆前，请确认所有车门、后备箱门完全关闭。

注意

如果在车门未关或指示灯亮的状态下离开车辆，可能导致车辆蓄电池(12V)过度放电。

电子稳定控制 (ESC) 指示灯



此警告灯亮：

- 将起动 / 停止按钮转至 ON 位置时。此警告灯亮约 3 秒钟后熄灭。
- 电子稳定控制 (ESC) 系统存在故障时。
在此状态下，我们建议您将此系统有关的所有检查、维修和更换工作交由现代汽车授权经销商进行。

此指示灯闪烁：

电子稳定控制(ESC)功能进行控制时。

详细信息请参考第6章的“电子稳定控制(ESC)”部分。

电子稳定控制关闭 (ESC OFF) 指示灯



此警告灯亮:

- 将起动 / 停止按钮转至 ON 位置时。此警告灯亮约 3 秒钟后熄灭。
- 当按下电子稳定控制关闭 (ESC OFF) 按钮, 关闭电子稳定控制 (ESC) 功能时。

详细信息请参考第6章的“电子稳定控制 (ESC)”部分。

ESC 运动模式 (ESC SPORT) 指示灯



此警告灯亮:

- 当启动“ESC 运动模式 (ESC SPORT)”时:

详细信息请参考第6章的“电子稳定控制 (ESC)”部分。

钥匙防盗指示灯



此指示灯最多亮 30 秒钟:

起动/停止按钮在ACC或ON位置, 并且钥匙防盗系统正常检测到车内的智能钥匙时。

- 此时, 可以起动车辆。
- 此指示灯在起动车辆后熄灭。

此指示灯闪烁几秒钟:

智能钥匙不在车内时, 无法起动车辆。

此指示灯亮几秒钟后熄灭:

虽然智能钥匙在车内, 而且起动/停止按钮在ON位置, 但是车辆没有检测到智能钥匙时。

在此状态下, 我们建议您将此系统有关的所有检查、维修和更换工作交由现代汽车授权经销商进行。

此指示灯闪烁:

钥匙防盗系统存在故障时。

在此状态下, 我们建议您将此系统有关的所有检查、维修和更换工作交由现代汽车授权经销商进行。

转向信号指示灯

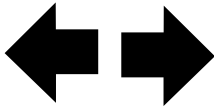

此指示灯闪烁：

操作转向信号灯操纵杆，打开转向信号灯时。

如果出现下列任何情况，说明转向信号系统可能存在故障。

- 转向信号指示灯不闪烁，而保持亮的状态。
- 转向信号指示灯闪烁频率加快。
- 转向信号指示灯不亮。

在此状态下，我们建议您将此系统有关的所有检查、维修和更换工作交由现代汽车授权经销商进行。

远光灯指示灯



此警告灯亮：

- 灯光开关在“大灯”位置，并且将灯光控制杆向前推动至远光灯位置时。
- 将灯光控制杆拉入闪光 - 超车位置时。

灯光 ON 指示灯



此警告灯亮：

接通驻车灯/尾灯或大灯时。

远光灯辅助 (HBA) 指示灯



此警告灯亮：

灯光开关在“自动灯光(AUTO)”位置，并且将灯光控制杆向前推动至远光灯位置时。

- 白色：远光灯辅助 (HBA) 功能在准备就绪状态时。
- 绿色：当远光灯辅助 (HBA) 功能进行控制时：

当本车辆检测到迎面驶来车辆或前方车辆的灯光时，远光灯辅助(HBA)功能自动控制大灯模式从远光灯模式切换至近光灯模式。

详细信息请参考第5章的“远光灯辅助(HBA)”部分。

N 驾驶模式指示灯



此警告灯亮：

- 选择 N 驾驶模式时。

详细信息请参考第6章的“N 模式”部分。

自动驻车 (AUTO HOLD) 指示灯



此警告灯亮：

- 白色：按下自动驻车 (AUTO HOLD) 按钮，启动自动驻车 (AUTO HOLD) 功能时。
- 绿色：在自动驻车 (AUTO HOLD) 功能启动状态下，踩下制动踏板完全停车时。
- 黄色：自动驻车 (AUTO HOLD) 系统存在故障时。

车辆行驶时，如果黄色自动驻车 (AUTO HOLD) 指示灯保持亮，我们建议您将此系统有关的所有检查、维修或更换工作交由现代汽车授权经销商进行。

详细信息请参考第6章的“电控驻车制动器 (EPB)”部分。

漂移驾驶模式 (DRIFT) 指示灯



此警告灯亮：

- 驾驶模式位于 N 漂移优化系统 (NDO) 内时。

详细信息请参考第6章的“N 漂移优化系统 (N Drift Optimizer)”部分。

N 弹射起步指示灯



此警告灯亮：

- 当车辆处于 N 弹射起步状态时。

详细信息请参考第6章的“N 弹射起步控制 (N Launch Control)”部分。

仪表盘显示器显示信息

挂入 [P] 档

档位在非“P(驻车)”档时，如果将起动/停止按钮置于OFF位置，就会显示此警告信息。

此时，起动/停止按钮会转至ACC位置。

档位 在 “N- 档”。按下 起动按钮，将 档位 挂入 “P- 档”，然后 关闭 车辆 电源

如果档位 在 “N(空档)” 档时，试图关闭 车辆 电源，就会显示此警告信息。

要 车辆 熄火：

1. 按下 起动 / 停止 按钮。将 起动 / 停止 按钮 转至 ON 位置。
2. 挂入 “P(驻车)” 档。
3. 再次 按下 起动 / 停止 按钮，关闭 车辆 电源。

智能 钥匙 电量 低

当 按下 起动/停止 按钮 转至 OFF 位置时，如果 检测到 智能 钥匙 电池 电量 不足，就会 显示 此 警告 信息。请 更换 智能 钥匙 电池。

踩下 制动 踏板 起动车 辆

如果 在 没有 踩下 制动 踏板 的 状态 下，重复 按下 起动/停止 按钮，就会 显示 此 警告 信息。

此时，踩下 制动 踏板，并 按下 起动/停止 按钮，起动车 辆。

智能 钥匙 不在 车内

当 您 在 起动/停止 按钮 位于 ON 或 START 位置 状态 离开 车辆 时，如果 在 车内 没有 检测到 智能 钥匙，就会 显示 此 警告 信息。

离开 车辆 前，请 务必 关闭 车辆。

再次 按下 起动 按钮

如果 按下 起动/停止 按钮 后，车辆 没有 启动，请 再次 按下 起动/停止 按钮，尝试 起动车 辆。

如果 每次 按下 起动/停止 按钮 时 均 显示 此 警告 信息，我们 建议 您 将 此 系统 有关 的 所有 检查、维修 和 更换 工作 交由 现代 汽车 授权 经销商 进行。

请 用 智能 钥匙 按下 起动 按钮

当 您 携带 智能 钥匙 上车 后，按下 起动/停止 按钮 时，如果 车辆 没有 检测到 智能 钥匙，就会 显示 此 警告 信息。

检查 智能 钥匙 系统

如果 智能 钥匙 系统 存在 故障，就会 显示 此 警告 信息。我们 建议 您 将 此 系统 有关 的 所有 检查、维修 和 更换 工作 交由 现代 汽车 授权 经销商 进行。

请 检查 制动 开关 保险 丝

如果 制动 开关 保险 丝 熔断，就会 显示 此 警告 信息。起动车 辆 前，请 更换 保险 丝。

如果 无法 更换 保险 丝，起动/停止 按钮 在 ACC 位置 时，按住 起动/停止 按钮 10 秒钟 以上，就能 起动车 辆。

切换 到 P 档 以 起动车 辆

档位 不在 “P(驻车)” 档 的 状态 下，如果 试图 起动车 辆，就会 显示 此 警告 信息。

请 检查 再生 制动 系统

当 再生 制动 系统 不能 正常 运行 时，就会 显示 此 警告 信息。

在此 状态 下，我们 建议 您 将 此 系统 有关 的 所有 检查、维修 和 更换 工作 交由 现代 汽车 授权 经销商 进行。

请检查虚拟发动机声音系统

如果虚拟发动机声音系统(VESS)存在故障,就会显示此警告信息。

在此状态下,我们建议您将此系统有关的所有检查、维修和更换工作交由现代汽车授权经销商进行。

外部电气设备导致蓄电池放电

 如有配备

当检测到车辆12V蓄电池电压过低时,或者电流消耗量可能会耗尽车辆蓄电池电量时,就会显示此警告信息。

禁止将任何外部电子/电气设备接入车辆蓄电池系统。否则,可能会导致蓄电池过度放电。

在车辆上没有连接外部电子/电气设备的状态下,如果仪表盘上显示此警告信息,我们建议您将此系统有关的所有检查、维修和更换工作交由现代汽车授权经销商进行。

车门、机舱盖、后备箱门未关警告灯

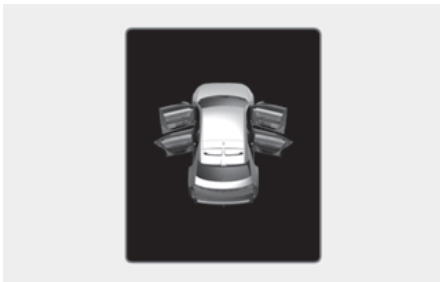

如果任何车门、机舱盖或后备箱门处于打开状态,就会显示此警告信息。此警告信息在仪表盘显示屏上会指示未关闭的车门。

注意

驾驶车辆前,应确认车门、机舱盖和后备箱门完全关闭。

轮胎气压低



如果轮胎气压低,就会显示此警告信息。车辆上对应轮胎位置指示灯亮。

详细信息请参考第8章的“轮胎气压监测系统(TPMS)”部分。

灯光



此信息显示利用灯光控制开关控制的外部灯光控制模式。

在信息娱乐系统设置菜单中可以设置启用或停用雨刮器/灯光控制模式显示功能。选择“设置 > 仪表盘/抬头显示 > 仪表盘 > 项目选择 > 雨刮器/灯显示”项。

雨刮器



此信息显示利用雨刮器控制开关控制的雨刮器速度控制模式。

在信息娱乐系统设置菜单中可以设置启用或停用雨刮器/灯光控制模式显示功能。选择“**设置>仪表盘/抬头显示>仪表盘>项目选择>雨刮器/灯显示**”项。

i 信息

信息娱乐系统软件更新后，信息娱乐系统的内容可能会有变化。详细信息请参考信息娱乐系统提供的使用手册和快速参考指南。

请检查转向信号指示灯

如果转向信号灯工作异常，就会显示此警告信息。

更换熔断的灯泡时，请使用相同瓦数的新灯泡。

请检查大灯 LED

如果LED大灯存在故障，就会显示此警告信息。我们建议您将此系统有关的所有检查、维修和更换工作交由现代汽车授权经销商进行。

请检查主动风门系统

在下列任何条件下，会显示此警告信息：

- 执行器风门存在故障时。
- 执行器风门控制器存在故障时。
- 风门打不开时。

当排除上述所有故障时，不显示此警告信息。

仪表盘显示器

仪表盘显示器控制



开关	功能
☐	模式(MODE)按钮, 用于切换视图模式
∧、∨	移动(MOVE)按钮, 用于切换显示的项目。
OK	选择/初始化(SELECT/RESET)按钮, 用于设置或初始化所选择的项目。

视图模式

视图模式	说明
驾驶辅助	此模式显示驾驶员辅助功能的运行状态, 如车道保持辅助(LKA)、智能巡航控制(SCC)和车道跟踪辅助(LFA)等功能。
全程音控导航	此模式显示实际车辆导航的信息。
实用信息	此模式显示行驶信息, 如小计里程、能耗等。

根据车辆上应用功能的不同, 提供的信息有所不同。

驾驶辅助视图



LKA/SCC/LFA

显示车道保持辅助(LKA)、智能巡航控制(SCC)、车道跟踪辅助(LFA)、高速公路驾驶辅助(HDA)功能的运行状态。详细信息请参考第7章的各系统信息。

分路段导航 (TBT) 视图



选择分路段导航(TBT)视图模式时, 显示分路段导航、到目的地的里程/时间等信息。

电机温度视图



此模式显示电机温度相关的信息。

跑圈计时器

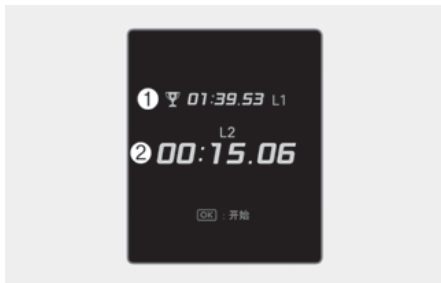

- (1) 最快跑圈计时
- (2) 当前跑圈计时

- 要开始计时

短暂按下方方向盘上的 [OK] 按钮。跑圈计时器开始当前跑圈计时 (2)。

- 要停止计时 (B)

跑圈计时器正在当前跑圈计时 (2) 时, 按住方向盘上的 [OK] 按钮超过 1 秒钟。

G- 力

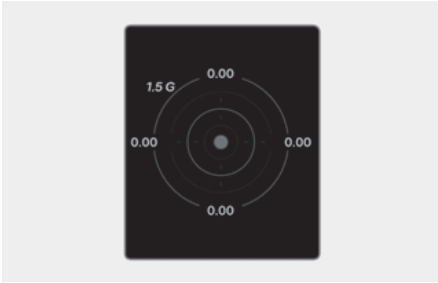

此模式显示车辆行驶时所受到的横向力。

能量流 / 驱动力分配 (4WD)

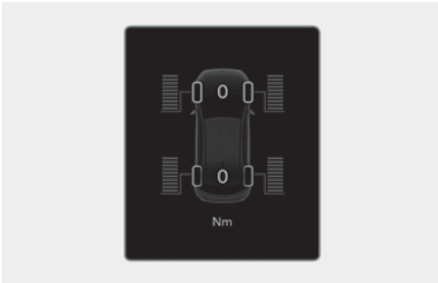

- 电动汽车系统以各种操作模式将能源流程通知给驾驶员。
- 车辆以全轮驱动 (AWD) 模式驱动时，显示前轮和后轮的驱动力分配状态。

详细信息请参考第6章的“全轮驱动 (AWD)”部分。

实用信息视图

在实用信息视图中，使用 \wedge 、 \vee (向上、向下搜索)按钮，可以按下述顺序切换显示的项目。

当前行驶信息



显示小计里程、总行驶时间、平均能耗和瞬时能耗。

此信息为在每个点火周期内合计的数据。车辆在熄火状态保持3分钟以上时，就会自动初始化行驶信息显示值。

要手动初始化信息显示值，在显示“当前里程”时，按住方向盘上的“OK”按钮1秒钟以上。

每次充电后



显示车辆充电后的行程距离、总行驶时间、平均能耗和瞬时能耗。要手动初始化信息显示值，在显示“每次充电后”时，按住方向盘上的“OK”按钮1秒钟以上。

重置后



显示累计小计里程、总行驶时间和平均能耗。

此信息为重置后开始累计的数据。

要手动初始化信息显示值，在显示“重置后”时，按住方向盘上的“OK”按钮1秒钟以上。

轮胎气压



显示每个轮胎的气压。

详细信息请参考第8章的“轮胎气压监测系统(TPMS)”部分。

附加信息显示

驾驶员辅助



显示手动限速辅助(MSLA)、智能巡航控制(SCC)、车道跟踪辅助(LFA)等功能的当前运行状态。

车辆设置 (信息娱乐系统)

信息娱乐系统上的车辆设置菜单为用户提供各种设置选项,如自动门锁闭锁/开锁功能、便利功能、驾驶员辅助功能等的设置。

车辆设置菜单

- 驾驶员辅助
- 驾驶模式
- N 模拟声浪系统 + (N Active Sound+)
- 暖风 & 空调
- 座椅
- 灯光
- 车门
- 数字钥匙
- 便利

根据车辆上应用功能的不同,提供的信息有所不同。

警告

驾驶车辆时,禁止操作设置菜单变更各项功能设置。否则,驾驶员会分散驾驶注意力,而失去对车辆的控制,从而引发意外事故,导致严重或致命人身伤害或财产损失。

设置您的车辆



选择“设置 > 车辆”图标,并设置或变更各项功能设置。

信息

信息娱乐系统软件更新后,信息娱乐系统的内容可能会有变化。详细信息请参考信息娱乐系统提供的使用手册和快速参考指南。

5. 便利功能

进入车辆	5-5
智能钥匙	5-5
钥匙防盗系统	5-9
现代汽车数字钥匙	5-9
数字钥匙 (智能手机)	5-9
数字钥匙 (卡片式钥匙)	5-15
二手车 / 数字钥匙的维护	5-18
功能限制	5-18
门锁	5-18
从车外操作门锁	5-18
从车外操作门锁	5-19
从车内操作门锁开锁	5-21
自动门锁闭锁 / 开锁功能	5-22
死锁	5-23
后车门儿童安全锁	5-23
电动儿童安全锁	5-23
防盗警报系统	5-24
后排乘员警告 (ROA)	5-25
方向盘	5-27
电机驱动动力转向 (MDPS)	5-27
方向盘倾斜 / 伸缩	5-27
方向盘加热器	5-28
喇叭	5-29
后视镜	5-29
内后视镜	5-29
后视镜	5-30
电子支付系统 (ETC)	5-32
门窗	5-36
电动门窗	5-37
全景天幕	5-40
全景天幕初始化	5-41
机舱盖	5-42
机舱盖打开操作	5-42
机舱盖关闭操作	5-42
电动后备箱门	5-43

电动后备箱门操作条件.....	5-43
电动后备箱门操作.....	5-44
电动后备箱门功能设置.....	5-45
电动后备箱门系统初始化.....	5-46
紧急后备箱门安全释放.....	5-47
智能后备箱门.....	5-47
智能后备箱门使用.....	5-47
智能后备箱门功能关闭.....	5-48
检测区域.....	5-49
电动充电口门.....	5-49
平视显示器 (HUD).....	5-51
平视显示器设置.....	5-51
平视显示器显示信息.....	5-51
平视显示器使用注意事项.....	5-52
车辆系统无线 (OTA) 更新.....	5-53
软件下载.....	5-53
软件更新同意.....	5-53
软件更新准备.....	5-53
软件更新.....	5-54
外部灯光.....	5-55
灯光控制.....	5-55
远光灯操作.....	5-56
转向信号和变更车道信号.....	5-57
后雾灯.....	5-57
蓄电池保护功能.....	5-57
大灯水平调整开关.....	5-58
大灯护送功能.....	5-58
车内按钮灯光.....	5-58
日间行车灯 (DRL).....	5-59
远光灯辅助 (HBA).....	5-59
远光灯辅助 (HBA) 功能设置.....	5-60
远光灯辅助 (HBA) 功能操作.....	5-60
远光灯辅助 (HBA) 系统故障和功能限制.....	5-60
车内灯光.....	5-62
车内灯光自动关闭.....	5-62
大灯.....	5-62

5. 便利功能

后内顶灯	5-63
梳妆镜灯	5-63
手套箱灯	5-63
氛围灯	5-64
行李箱灯	5-64
雨刮器和喷水器	5-65
前挡风玻璃雨刮器	5-65
前挡风玻璃喷水器	5-66
后雨刮器和喷水器	5-67
后挡风玻璃喷水器	5-67
自动暖风 & 空调控制系统	5-68
暖风 & 空调	5-70
自动暖风和制冷控制	5-70
手动暖风和制冷控制	5-71
功能操作	5-79
系统保养	5-80
挡风玻璃除霜和除雾	5-81
自动暖风 & 空调控制系统	5-82
除雾逻辑	5-82
挡风玻璃除霜 (加热器)	5-83
后窗除霜器	5-83
暖风 & 空调控制附加功能	5-83
暖风 & 空调自动干燥	5-83
自动除雾功能	5-84
自动除湿功能	5-85
清洗液喷射联动空气内循环	5-86
进入隧道时空气内循环	5-86
储存箱	5-87
中央控制台储存箱	5-87
滑动扶手	5-87
手套箱	5-87
车内装置	5-88
杯架	5-88
遮阳板	5-88
电源插座	5-89
USB 充电接口	5-90

仪表板侧装饰板	5-91
智能手机无线充电系统	5-91
输电 (V2L)	5-92
时钟	5-93
衣帽钩	5-93
底板垫固定锚	5-93
后车门窗帘	5-94
行李网固定架	5-94
行李箱安全屏	5-95
行李箱托盘	5-96
信息娱乐系统	5-96
USB 接口	5-96
天线	5-97
方向盘远程控制开关	5-97
信息娱乐系统	5-98
语音识别	5-98
Bluetooth® Wireless Technology 免提电话	5-98

进入车辆

智能钥匙

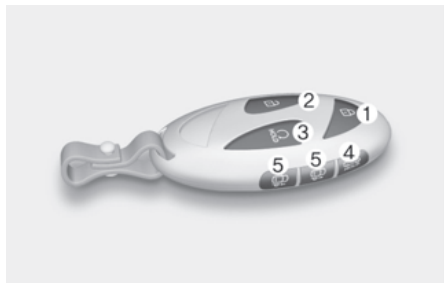

您的现代汽车配备遥控钥匙，可以使用遥控钥匙闭锁或开锁驾驶位和副驾驶车门或行李箱盖。

- (1) 门锁闭锁
- (2) 门锁开锁
- (3) 遥控起动
- (4) 后备箱门打开 / 关闭
- (5) 前进和倒车 (如有配备)

车辆闭锁操作 (1)



要使用车门外侧手柄触摸传感器或智能钥匙闭锁车辆

1. 确定所有车门、机舱盖和后备箱门关闭。
 2. 按下智能钥匙上的门锁闭锁按钮 (1)。危险警告灯闪烁，同时发出警报声，且手柄缩回。
- 此外，携带智能钥匙，触摸车门外侧手柄上的触摸传感器 (印记部分)，闭锁所有车门，手柄也会缩回。

i 信息

- 如果在信息娱乐系统设置菜单中选择“**门锁开锁联动**”项，外后视镜将自动折叠。请选择**设置 > 车辆 > 灯 > 迎宾后视镜 > 门锁开锁联动**。
- 车门外侧手柄触摸传感器仅在智能钥匙距离车门外侧手柄 0.7-1 m (28-40 in.) 范围内时工作。
- 触摸车门外侧手柄上的触摸传感器，不能开锁车门。要开锁车门，请参考随后页面中的说明。
- 注意，在下列任何条件下，不能使用车门外侧手柄触摸传感器闭锁车辆：
 - 智能钥匙在车内时。
 - 起动 / 停止按钮在 ACC 或 ON 位置时。
 - 除了后备箱门外的任何车门处于打开状态时。

⚠ 警告

禁止将智能钥匙和无人照看的儿童单独留在车内。无人照看的儿童可能按下起动/停止按钮，并可能操作电动门窗或其它控制装置，甚至使车辆移动，从而导致严重或致命人身伤害。

车辆开锁操作 (2)

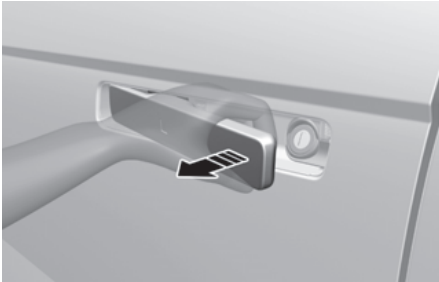

要使用车门外侧手柄触摸传感器或智能钥匙开锁车辆

1. 随身携带好智能钥匙。
2. 触摸车门外侧手柄上的触摸传感器 (印记部分), 或者按下智能钥匙上的门锁开锁按钮 (2)。所有车门手柄都会伸出, 门锁开锁, 并且危险警告灯闪烁 2 次。
3. 所有车门开锁后, 如果在 30 秒钟内没有打开任何车门, 车门会自动重新闭锁。

i 信息

- 如果在信息娱乐系统设置菜单中选择**门锁开锁联动**项, 外后视镜将自动展开。请选择**设置 > 车辆 > 灯 > 迎宾后视镜 > 门锁开锁联动**。
- 车门外侧手柄触摸传感器仅在智能钥匙距离车门外侧手柄 0.7~1 m (28~40 in.) 范围内时工作。
- 洗车或下大雨时, 可能会触发车门外侧手柄上触摸传感器, 这会使门锁意外闭锁或开锁。
- 在下列任何条件下, 门锁不会闭锁也不会开锁:
 - 戴上手套触摸车门外侧手柄上触摸传感器时。
 - 突然靠近车门时。
- 信息娱乐系统软件更新后, 信息娱乐系统的内容可能会有变化。详细信息请参考信息娱乐系统提供的使用手册和快速参考指南。

i 信息

洗车或下雨时, 为了最小化触摸传感器的意外操作, 触摸传感器的灵敏度可能降低, 这种现象不是故障。

智能钥匙提示器

如果智能钥匙在车内, 并且任何车门打开状态, 在车内按下中央控制门锁闭锁/开锁按钮闭锁时, 门锁不会闭锁, 而是再次开锁。

车辆遥控起动 (3)

要遥控起动车辆

1. 在距离车辆约 10 m 范围内, 按下智能钥匙上的门锁闭锁按钮。
2. 按下门锁闭锁按钮后, 在 2 秒钟内, 按下智能钥匙上的遥控起动按钮 (3)。起动车辆。
3. 要关闭车辆, 请按下遥控起动按钮 (3) 一次。

i 信息

- 档位 in “P(驻车)” 档时, 才能使用遥控起动功能起动车辆。
- 如果您在进入车内时没有携带注册的智能钥匙, 会显示 **“智能钥匙必须在车内, 以保持车辆运行”** 的警告信息。
- 遥控起动车辆后, 如果在 10 分钟内没有进入车内, 车辆就会自动熄火。
- 如果智能钥匙不在距离车辆 10 m 范围内, 遥控起动按钮 (3) 功能无效。
- 如果机舱盖、后备箱门在打开状态, 不能遥控起动车辆。

后备箱门开锁 / 打开操作 (4)

要打开后备箱门

1. 携带好智能钥匙。
2. 按下车辆上的后备箱门打开按钮，或者按住智能钥匙上的后备箱门打开 / 关闭按钮 (4) 超过 1 秒钟。危险警告灯闪烁 2 次，后备箱门开锁或打开。

要关闭后备箱门

按住智能钥匙上的后备箱门打开/关闭按钮(4)，关闭后备箱门。如果在电动后备箱门关闭操作期间释放按钮，电动后备箱门就会停止移动，并发出警报声约5秒钟。(配备电动后备箱门时可用)

i 信息

后备箱门打开/关闭按钮仅在智能钥匙距离后备箱门1 m (40 in.)范围内时工作。

前进和倒车 (5)

 如有配备

按下智能钥匙上的前进或倒车按钮，遥控车辆前进或倒车。此功能仅在配备遥控智能泊车辅助系统时可用。

详细信息请参考第6章的“遥控智能泊车辅助2(RSPA 2)”部分。

⚠ 注意

在下列条件下，智能钥匙可能不能工作

- 超出工作范围 (约 10 m) 时。
- 智能钥匙电池电量不足时。
- 其他车辆或物体干扰无线电波时。
- 环境酷寒时。

丢失智能钥匙

每辆车最多能注册2把智能钥匙。如果您丢失了注册的智能钥匙，我们建议您立即将车辆和剩余的智能钥匙一并交给现代汽车授权经销商配齐智能钥匙和重新注册，必要时将车辆拖吊到经销商处。

智能钥匙注意事项

- 在下列任何条件下，智能钥匙可能不能工作：
 - 智能钥匙靠近无线电台、机场等能干扰智能钥匙正常操作的无线电发射机时。
 - 智能钥匙接近移动双向无线电通信系统或手机时。
 - 有人在您车辆附近操作其它车辆的智能钥匙时。
 - 智能钥匙接近正常的电子设备或信用卡时。
 - 车辆蓄电池电量不足时。
 - 将外部设备连接在电源插座上，并将智能钥匙放在外部设备附近时。

如果智能钥匙不能正常工作，利用机械钥匙开锁和闭锁车门。要起动车辆，直接用智能钥匙按下起动 / 停止按钮。如果智能钥匙存在故障，我们建议您将此系统有关的所有检查、维修和更换工作交由现代汽车授权经销商进行。

如果智能钥匙与您的手机靠的很近，您手机的正常操作信号会干扰遥控钥匙的信号。这在使用手机打电话、接电话、发短信和 / 或发送 / 接收电子邮件时更为严重。尽量避免将智能钥匙和手机一起放在同一口袋内，以免 2 个设备之间发生干扰。

- 如果智能钥匙一定时间没有移动，就会暂停智能钥匙操作检测功能。此时，移动智能钥匙，就会激活智能钥匙操作检测功能。
- 如果您的车窗有贴膜，特别是金属贴膜，可能会造成频率干扰，这会导致智能钥匙的操作范围缩小。

参考

- 智能钥匙周围不应有能阻碍无线电波传递至智能钥匙表面上的磁性物质。
- 您离开车辆时，始终随身携带好智能钥匙。如果将智能钥匙遗留在车辆附近，可能导致车辆蓄电池放电。

电池更换

如果智能钥匙不能正常工作，请更换新电池。

电池型号: CR2450

更换电池时，请按照下述操作

1. 在智能钥匙后盖拆卸槽 (1) 内插入纤细工具，并轻轻地撬开智能钥匙盖。

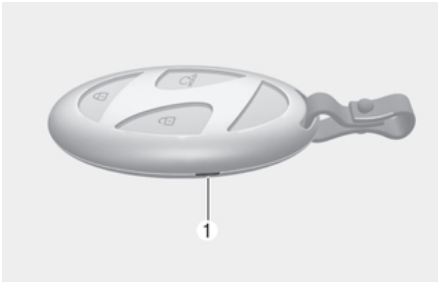

2. 拆卸旧电池，并插入新电池。确认电池极性方向正确。如果智能钥匙电池安装位置不当，就会造成电池无谓放电，导致智能钥匙故障。

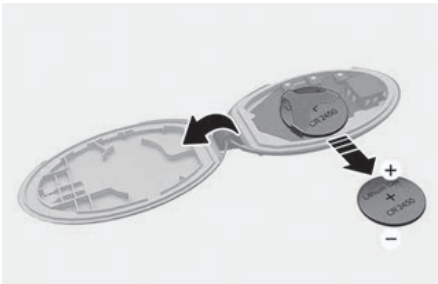

3. 重新安装智能钥匙后盖。

如果怀疑智能钥匙损坏或感觉智能钥匙不能正常工作，我们建议您将此系统有关的所有检查、维修和更换工作交由现代汽车授权经销商进行。

警告

此产品内置有纽扣类型电池。

如果误食纽扣类型锂电池，可在2小时内导致严重或致命人身伤害。严禁儿童接触电池。

如果您怀疑误食了电池或电池在身体内的任何部位，请立即就医。

i 信息

如果蓄电池报废不当，会污染环境和危害人类健康。因此，必须按照您所在地法律和规章处理电池。

电池型号: CR2450

松下能源有限公司能源设备事业部

1-1 Matsushita, Moriguchi City, Osaka,
570-8511, Japan,

Tel+81-6-6991-1141,

<https://www.panasonic.com/global/energy.html>

钥匙防盗系统

钥匙防盗系统帮助防止您的车辆被盗。如果使用编码代码错误的车辆钥匙(或者其他设备),会导致车辆不能运行。

将起动/停止按钮转至ON位置时,钥匙防盗系统指示灯亮几秒钟后熄灭。如果钥匙防盗指示灯闪烁,说明钥匙防盗系统没有检测到编码代码有效的车辆钥匙。

按下起动/停止按钮转至OFF位置,然后转至ON位置。

如果在车辆钥匙附近有另一把钥匙防盗系统钥匙或金属物品(钥匙链等),钥匙防盗系统可能检测不到您车辆钥匙的编码代码。因为金属会干扰发射器信号的正常发射,导致车辆不能起动机。

如果钥匙防盗系统经常不能识别注册的智能钥匙,我们建议您将此系统有关的所有检查、维修和更换工作交由现代汽车授权经销商进行。

禁止对此系统进行任何形式的改装,也禁止在此系统上加装任何附加装置。否则会导致电气故障,导致车辆无法操作。

警告

为了防止车辆被盗,不要将备份钥匙存放在车内。您的钥匙防盗系统密码是用户唯一密码,应保密。

参考

避免将车辆钥匙暴露在潮湿环境、静电环境中,也不要粗暴操作。否则,可能导致钥匙防盗系统故障。

现代汽车数字钥匙

 如有配备

现代汽车数字钥匙为驾驶员提供便利性。可以使用数字钥匙闭锁或开锁驾驶位、副驾驶车门或后备箱门,或起动车辆。

数字钥匙 (智能手机)

i 信息

- 现代汽车数字钥匙只能在支持数字钥匙功能的智能手机上使用,智能手机的数字钥匙功能由智能手机制造商提供。
- 在智能手机制造商官网或现代汽车官网上可以查询可用的智能手机品牌和型号。
- 根据在车辆上是否提供服务功能,某些功能可能无法运行。
- 根据在车辆上服务功能的可用性,某些功能可能无法运行。

智能手机设置

要想使用数字钥匙(智能手机),首先要下载现代汽车数字钥匙应用程序(Bluelink App),并注册现代汽车账户和服务。

Bluelink有关的详细信息,请参考信息娱乐系统使用手册。

数字钥匙 (智能手机) 注册



[A] 车载认证板 (无线充电板)

1. 携带智能钥匙，起动车辆，并确保在数字钥匙注册期间智能钥匙在车内。

i 信息

注册数字钥匙时，车内必须有 2 把智能钥匙。

2. 将档位挂入“P(驻车)”档，在信息娱乐系统设置菜单中选择“设置 > 车辆 > 数字钥匙 > 智能手机钥匙 > 我的智能手机钥匙”项。

3. 在智能手机 Bluelink 应用程序上选择“数字钥匙 > 设置数字钥匙”项，并按照智能手机显示屏上的指南注册数字钥匙。

- 不支持超宽带的智能手机
 - 将智能手机显示屏朝上放置在车载认证板 (无线充电板) 上。

- 三星手机的 NFC 天线位置可在以下路径上找到：**设置 > 连接 > NFC 和免触支付。**
- 谷歌 Pixel 手机的 NFC 天线位置可在以下路径上找到：**设置 > 连接设备 > 连接首选项 > NFC**
- 确保智能手机上的 NFC 天线位置接触到车载认证板 (无线充电板)。
- NFC 天线位置，苹果手机位于后顶部 [B]，苹果智能手表位于屏幕 [C] 的中央。



- NFC 天线在智能手机上的位置可能因手机型号而异。因此，请联系智能手机制造商了解详细信息。
- 部分智能手机因手机内部结构原因，可能 NFC 通信不能正常工作。在车载认证板 (无线充电板) 上左 / 右移动智能手机，尝试操作。

• 支持超宽带的智能手机

- 智能手机只要在车内，即使没有放在车载认证板 (无线充电板) 上，也可以注册数字钥匙。

4. 按下信息娱乐系统显示屏上的“保存”键，启动注册程序。

当成功保存数字钥匙 (智能手机) 时，就会在信息娱乐系统显示屏上显示提示信息。

i 信息

- 如要注册其它数字钥匙 (智能手机), 必须按照 “数字钥匙 (智能手机) 删除” 程序删除已注册的数字钥匙, 然后重新进行注册。
- 在数字钥匙注册程序运行期间, 如果遇到下列情况, 将停止注册程序:
 - 从车载认证板 (无线充电板) 上移开智能手机时。
 - 改变在信息娱乐系统显示屏上显示的内容时。
 - 关闭车辆电源时。
 - 换挡时。
- 如果不是 2 把智能钥匙都在车内, 注册程序不会启动。
- 部分智能手机因手机内部结构原因, 可能无法启动注册程序。在车载认证板 (无线充电板) 上左 / 右移动智能手机, 尝试注册智能手机。
- 超宽带 (UWB) 技术是一种无线载波通信技术, 可以使用很小的能量进行短程通信和大部分无线电频谱上的高带宽通信。

数字钥匙 (智能手机) 使用

数字钥匙触摸控制

驾驶员可以使用智能手机接触车门外侧手柄, 控制门锁闭锁或开锁。而且, 可以将智能手机放在车载认证板 (无线充电板) 上起动车辆。

i 信息

NFC 天线在智能手机上的位置可能因手机型号而异。因此, 请联系智能手机制造商了解详细信息。

数字钥匙远程控制

如果您携带智能手机, 在智能手机没有接触车门外侧手柄的状态下, 触摸车门外侧手柄上的门锁闭锁/开锁传感器 (雕刻部分), 就能闭锁或开锁车门。而且, 无需将智能手机放在车载认证板 (无线充电板) 上, 就能按下起动车辆/停止按钮起动车辆。

i 信息

- 此功能仅适用于支持超宽带的智能手机数字钥匙。要使用此功能, 必须打开智能手机的蓝牙连接功能。
- 根据车辆和智能手机周围环境条件的不同, 智能手机与车辆之间蓝牙连接所需的距离范围可能有所差异。
- 根据国家或车辆类型 (混合动力、插电式混合动力或电动汽车), 可能无法使用遥控起动车辆、应急警报功能或后备箱门打开功能。

门锁闭锁 / 开锁操作

- 不支持超宽带的智能手机

三星 & 谷歌 Pixel 智能手机

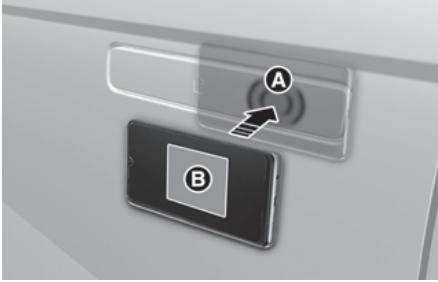

[A] 车门手柄认证板
[B] NFC 天线

苹果智能手机

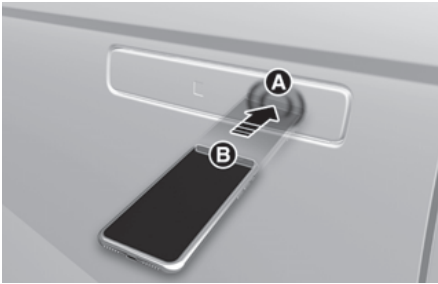

[A] 车门手柄认证板
[B] NFC 天线

- 如果驾驶员将数字钥匙（智能手机）NFC 天线接触驾驶位或副驾驶车门外侧手柄认证板 [A] 持续 2 秒钟以上，门锁就会闭锁或开锁。
- 支持超宽带的智能手机
 - 携带智能手机，触摸车门外侧手柄上的门锁闭锁 / 开锁传感器（雕刻部分）时，门锁就会闭锁或开锁。

所有门锁开锁后，如果在30秒钟内没有打开任何车门，所有门锁会重新自动闭锁。

如果智能手机数字钥匙系统不能正常运行，将智能手机移至距离车门外侧手柄认证板0.1m(4in.)外，然后重试。

i 信息

- 在下列任何条件下，不能使用数字钥匙（智能手机）闭锁车门：
 - 智能钥匙在车内时。
 - 起动 / 停止按钮在 ACC 或 ON 位置时。
 - 任何车门、机舱盖或后备箱门处于打开状态时。
- 如果您携带支持超宽带的智能手机，在车辆附近停留几分钟，门锁可能不会自动开锁。
- 如果将智能手机放在身后的口袋或包内，可能无法蓝牙连接，或者门锁闭锁 / 开锁、车辆起动功能可能延迟运行。

车辆起动操作

- 不支持超宽带的智能手机
 - 将注册的数字钥匙（智能手机）放在车载认证板（无线充电板）上，并踩下制动踏板，然后按起动 / 停止按钮。
 - 车辆起动后，可以从车载认证板（无线充电板）上移开数字钥匙（智能手机）。
 - 部分智能手机因手机内部结构原因，可能 NFC 通信不能正常工作。在车载认证板（无线充电板）上左 / 右移动智能手机，尝试操作。
- 支持超宽带的智能手机
 - 携带好智能手机，踩下制动踏板，并按下起动 / 停止按钮。

车辆起动方法有关的详细信息，请参考第6章的“起动/停止按钮”部分。

i 信息

首次使用共享数字钥匙(智能手机)时, 激活时间可能会较长。

- 将共享数字钥匙(智能手机)接触在车门外侧手柄认证板上, 直至激活门锁闭锁/开锁。
- 如果首次在车载认证板(无线充电板)上放置共享数字钥匙(智能手机), 可能车辆初始启动失败。
- 如果使用共享数字钥匙(智能手机)激活门锁闭锁/开锁一次, 或者将数字钥匙(智能手机)放在车载认证板上启动车辆, 就会在车辆上注册数字钥匙(智能手机)。

⚠ 警告

注册的智能手机在车载认证板(无线充电板)上时, 就能启动车辆。因此, 不要将无人照看的儿童或不了解此系统的人单独留在车内。否则, 可能导致严重或致命人身伤害。此外, 离开车辆时, 请随身携带好智能手机, 以防车辆被盗。

电动后备箱门操作

- 支持超宽带的智能手机
 - 在所有车门/后备箱门闭锁状态, 携带智能手机, 并按下后备箱门打开按钮时, 后备箱门自动打开。
 - 如果设置启用“智能后备箱门”功能, 当您携带智能手机在后备箱门后方的检测区域内 3 秒钟以上时, 后备箱门就会自动打开。

⚠ 警告

注册的智能手机在车载认证板(无线充电板)上时, 就能启动车辆。因此, 不要将无人照看的儿童或不了解此系统的人单独留在车内。否则, 可能导致严重或致命人身伤害。此外, 离开车辆时, 请随身携带好智能手机, 以防车辆被盗。

i 信息

- 支持超宽带的智能手机数字钥匙仅能在智能手机蓝牙连接车辆的状态下使用。
 - 根据车辆和智能手机周围环境条件的不同, 智能手机与车辆之间蓝牙连接所需的距离范围可能有所差异。
 - 如果在车窗玻璃上粘贴太阳膜等, 这些物质可能会影响蓝牙连接。
 - 如果将智能手机放在身后的口袋或包内, 可能无法蓝牙连接, 或者门锁闭锁/开锁、车辆启动功能可能延迟运行。
- 支持超宽带的智能手机数字钥匙仅能在规定时限内使用, 以优化智能手机和车辆蓄电池的性能。如果您携带支持超宽带的智能手机, 在车辆附近停留几分钟, 门锁自动开锁功能可能无效。
- 请在智能手机设置菜单或智能手机制造商提供的应用程序中检查智能手机与车辆连接有关的信息。
- 支持超宽带的智能手机数字钥匙也可以使用 NFC 功能。

数字钥匙（智能手机）删除

携带智能钥匙，起动车辆。确保在数字钥匙删除期间智能钥匙在车内。

删除全部注册的数字钥匙（智能手机）



要删除全部注册的数字钥匙(智能手机), 在信息娱乐系统设置菜单中选择“**设置 > 车辆 > 数字钥匙 > 智能手机钥匙 > 全部删除**”项。

- 如果没有注册的数字钥匙（智能手机），选项菜单中的“**全部删除**”键不可用。

删除我注册的数字钥匙（智能手机）



要删除我注册的数字钥匙(智能手机), 在信息娱乐系统设置菜单中选择“**设置 > 车辆 > 数字钥匙 > 智能手机钥匙 > 共享钥匙 > 删除**”项。

- 如果已注册共享数字钥匙（智能手机），则无法删除。
- 在“**我的智能手机钥匙**”菜单中删除现有的数字钥匙（智能手机）后，就能注册新的智能手机。

i 信息

- 如果删除注册的数字钥匙（智能手机），保存在智能手机中的数字钥匙也将被删除。
- 如果从智能手机删除数字钥匙，注册在车辆上的数字钥匙（智能手机）也会被删除。
- 不能单独删除在车辆上注册的共享数字钥匙。
- 即使删除智能手机上的现代汽车数字钥匙应用程序 (Blue Link App)，保存在智能手机上的数字钥匙不会被删除。
- 可以通过智能手机制造商提供的数字钥匙应用程序，管理保存在智能手机中的数字钥匙。

数字钥匙 (卡片式钥匙)

如何注册数字钥匙 (卡片式钥匙)

请按照下述程序操作, 将卡片式钥匙作为数字钥匙使用。



[A] 车载认证板 (无线充电板)

1. 确保在车内有 2 把智能钥匙。
2. 在信息娱乐系统设置菜单中选择 “**设置 > 车辆 > 数字钥匙 > NFC 卡片式钥匙**” 项, 并检查是否选择了 “**使用**” 项。
3. 车辆运行时, 将您的卡片式钥匙放在车载认证板 (无线充电板) 上。
4. 在信息娱乐系统设置菜单中选择 “**设置 > 车辆 > 数字钥匙 > NFC 卡片式钥匙 > 注册**” 项, 注册您的卡片式钥匙。

i 信息

- 车辆只能注册一个数字钥匙 (卡片式钥匙)。如需更换, 请先删除原有卡片式钥匙, 然后注册新的卡片式钥匙。
- 注册数字钥匙 (卡片式钥匙) 时, 车内必须有 2 把智能钥匙。
- 数字钥匙 (卡片式钥匙) 一旦注册, 就不能在其它车辆上注册。可以将其重新注册在原车辆上。

数字钥匙 (卡片式钥匙) 使用

驾驶员可以使用卡片式钥匙接触车门外侧手柄, 控制门锁闭锁或开锁。而且, 可以将卡片式钥匙放在车载认证板 (无线充电板) 上起动车辆。

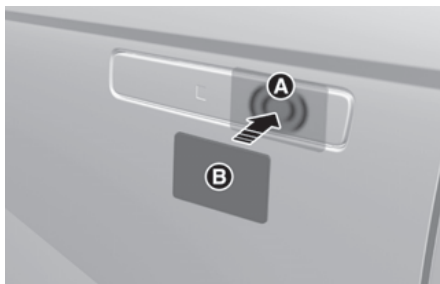

[A] 车门手柄认证板
[B] 卡片式钥匙 NFC 天线

门锁闭锁 / 开锁操作

如果驾驶员将数字钥匙 (卡片式钥匙) 接触驾驶位或副驾驶车门外侧手柄认证板 [A] 持续 2 秒钟以上, 门锁就会闭锁或开锁。

所有门锁开锁后, 如果在 30 秒钟内没有打开任何车门, 所有门锁会重新自动闭锁。

i 信息

在下列任何条件下, 不能使用数字钥匙 (卡片式钥匙) 闭锁车门:

- 智能钥匙在车内时。
- 起动 / 停止按钮在 ACC 或 ON 位置时。
- 任何车门、机舱盖或后备箱门处于打开状态时。

车辆启动操作

将注册的数字钥匙(卡片式钥匙)放在车载认证板(无线充电板)上,并踩下制动踏板,然后按下启动/停止按钮。

车辆启动基本方法有关的详细信息,请参考第6章的“启动/停止按钮”部分。

警告

注册的卡片式钥匙在车载认证板(无线充电板)上时,就能起动车辆。因此,不要将无人照看的儿童或不了解此系统的人单独留在车内。否则,可能导致严重或致命的人身伤害。此外,离开车辆时,请随身携带好卡片式钥匙,以防车辆被盗。

参考

- 在下列任何条件下,数字钥匙(卡片式钥匙)可能不能正常运行:
 - 数字钥匙(卡片式钥匙)没有正确接触车门外侧手柄认证板或车载认证板(无线充电板)。
 - 数字钥匙(卡片式钥匙)附近有支持NFC的卡,如信用卡或智能手机等。如果数字钥匙(卡片式钥匙)系统不能正常运行,将数字钥匙(卡片式钥匙)移至距离车门外侧手柄认证板0.1m(4in.)外,然后重试。(0.1m))。
- 如果发生碰撞,数字钥匙(卡片式钥匙)可能会损坏。如果数字钥匙(卡片式钥匙)失效,更换新的数字钥匙(卡片式钥匙),并进行注册。
- 如果卡片式钥匙长时间暴露在高温环境下,可能会导致数字钥匙(卡片式钥匙)损坏。因此,注意不要将数字钥匙(卡片式钥匙)直接暴露在强光或高温环境下。
- 车辆行驶时,如果将您的数字钥匙(卡片式钥匙)始终放在车载认证板(无线充电板)上,可能会导致数字钥匙(卡片式钥匙)故障。车辆启动后,可以从车载认证板(无线充电板)上移开数字钥匙(卡片式钥匙)。

- 给智能手机充电前,从智能手机上移出数字钥匙(卡片式钥匙)。在智能手机无线充电时,如果数字钥匙(卡片式钥匙)在智能手机与车载认证板(无线充电板)之间,会导致数字钥匙(卡片式钥匙)故障。例如,数字钥匙(卡片式钥匙)附着在智能手机壳背面的状态下,智能手机无线充电时。

数字钥匙(卡片式钥匙)删除



- 携带智能钥匙,起动车辆。确保在数字钥匙删除期间智能钥匙在车内。
- 在信息娱乐系统设置菜单中选择“**设置 > 车辆 > 数字钥匙 > NFC 卡片式钥匙 > 删除**”项。
 - 如果没有注册的数字钥匙(卡片式钥匙),选项菜单中的“删除”键不可用。

定制化配置文件和车辆设置

您可以将智能手机注册配置文件设置为“驾驶员1”和“驾驶员2”。当您使用数字钥匙(智能手机)时,可以将车辆设置为用户自定义定制化配置文件(包括车辆设置和音响偏好等项)。

用户配置文件的链接 / 断链

如何链接用户配置文件

1. 在信息娱乐系统设置菜单中选择“**设置 > 用户配置文件 > 配置文件设置 > 数字钥匙 (智能手机) 链接**”项。
2. 选择“**链接**”项，将注册的智能手机数字钥匙连接至用户配置文件。
3. 请按照在信息娱乐系统显示屏上显示的提示信息进行操作。

如何断链用户配置文件

在信息娱乐系统设置菜单中选择“**设置 > 用户配置文件 > 配置文件设置**”项，然后取消选择“**数字钥匙(智能手机)链接**”项。

- 仅在用户配置文件处于链接状态时，才能执行断链操作。

i 信息

- 用户配置文件不能同时链接驾驶员 1 和驾驶员 2 智能手机。定制化操作仅对最后的用户配置文件链接有效，而会自动断链先前的用户配置文件链接。
- 仅在车辆上注册数字钥匙时，用户配置文件链接才可用。
- 数字钥匙 (卡片式钥匙) 不能与用户配置文件链接。
- 如果删除智能手机中的链接用户配置文件的数字钥匙，需要利用用户配置文件链接程序重新注册数字钥匙和执行定制化设置。

车辆定制化操作

- 当将链接配置文件的智能手机接触车门外侧手柄认证板闭锁或开锁车门时，可以操作与数字钥匙链接的定制化功能。
- 在信息娱乐系统设置菜单中可以手动变更通过数字钥匙设置的用户配置文件。
- 在信息娱乐系统配置文件菜单中链接数字钥匙后，可以使用数字钥匙操作定制化功能。
- 仅当车辆在关闭状态或遥控起动状态时，定制化功能才能工作。如果车辆不是遥控起动状态，不能操作数字钥匙的定制化功能。

i 信息

根据门锁闭锁/开锁系统的用户配置文件操作如下:

项目	定制化操作
初始值	用户
配置文件链接的智能手机钥匙	链接的配置文件
配置文件断链的智能手机钥匙	最后应用的配置文件
NFC 卡片式钥匙	
智能钥匙	

二手车 / 数字钥匙的维护

购买二手车

如果在车辆上注册有任何数字钥匙(智能手机钥匙、卡片式钥匙),在门锁开锁后,将起动/停止按钮转至ON位置时,就会在信息娱乐系统或仪表盘上显示“**数字钥匙已注册**”的提示信息。购买二手车时,必须检查是否显示此提示信息,并删除前车主所注册的智能手机钥匙和卡片式钥匙。

如果在车辆上携带有卡片式钥匙,请检查是否可以正常使用。

数字钥匙维护

如果您需要维修或更换数字钥匙系统,可以删除已注册的智能手机钥匙或卡片式钥匙。

功能限制

- 在下列任何条件下,现代汽车数字钥匙可能不能工作:
 - 智能手机电池或车辆蓄电池电量不足时。
 - 智能手机 NFC 或蓝牙在关闭状态时。
 - 在智能手机附近有信用卡,或者使用金属制或很厚的智能手机附加套时。
 - 卡片式钥匙装在皮夹内或卡包内,或者与其它卡片重叠时。
 - 周围有其它车辆、物体等电磁波信号干扰时。
 - 如果使用无线通信类型或金属材料智能手机壳,请将其取下。
- 在下列任何条件下,可能无法通过智能手机控制车辆:
 - 操作其它智能手机功能(通话、紧急呼叫、音频或 NFC 支付)、应用程序或无线耳机时。
 - Bluelink 应用程序的功能,如基本设置、应用程序启动等功能,受到制造商优先级策略的限制时。

门锁

从车外操作门锁

使用智能钥匙

靠近开锁功能

驾驶员携带智能钥匙靠近车辆时,车门外侧手柄自动伸出,并且门锁开锁。

驾驶员在信息娱乐系统设置菜单中可以设置启用/停用靠近开锁功能。

在信息娱乐系统设置菜单中选择“**设置 > 车辆 > 门 > 靠近开锁**”项,可以设置启用靠近开锁功能。驾驶员携带智能钥匙靠近车辆时,车门外侧手柄自动伸出,并且门锁开锁。如果停用靠近开锁功能,驾驶员携带智能钥匙靠近车辆时,车门外侧手柄不会自动伸出。在停用靠近开锁功能的状态下,如要开锁车门,触摸车门外侧手柄上的闭锁/开锁传感器(雕刻部分)。



- 靠近开锁功能启动时：
 - 您携带智能钥匙靠近 (1 m 内) 驾驶位或副驾驶车门时，车门外侧手柄自动伸出，并且门锁开锁。此时，危险警告灯闪烁两次，警报声也会响 2 次。
 - 第一次靠近后，车辆每隔 5 秒钟尝试检测智能钥匙，如果没有检测到钥匙，门锁就会自动闭锁，并且车门外侧手柄也会隐藏。



- 如果停用靠近开锁功能：驾驶员携带智能钥匙靠近车辆时，车门外侧手柄不会自动伸出。车门外侧手柄伸出时，按下手柄门锁就会开锁。
- 如果在 30 秒钟内没有打开任何车门，所有门锁会重新自动闭锁，并且手柄也会隐藏。

i 信息

在电池电量耗尽等紧急情况下，电动车门外侧手柄仍可按照手动车门外侧手柄的操作方式进行操作。

从车外操作门锁

使用智能钥匙

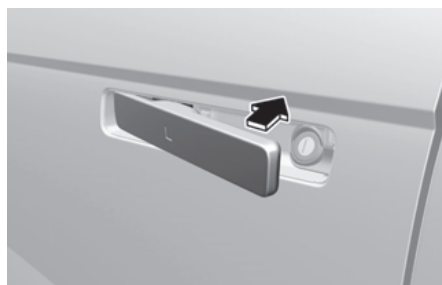
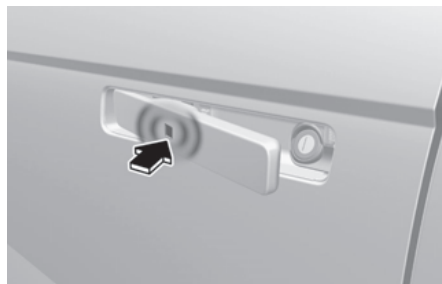

当所有车门关闭状态下，携带智能钥匙触摸驾驶位车门外侧手柄上的触摸传感器(雕刻部分)时，闭锁所有车门。

危险警告灯闪烁，并且警报声响 1 次。

参考

- 如果使用智能钥匙、门锁按钮或门锁开关快速连续地进行多次门锁闭锁 / 开锁交替操作，门锁操纵系统可能会暂停运行。并且，靠近开锁功能也不能正常运行。如因多次操作导致系统无法正常运行，请等待足够的时间后再尝试操作。
- 靠近开锁功能不继续运行。一段时间后，在所有车门都关闭状态下重试。

i 信息

- 在寒冷潮湿的气候环境，车门锁和车门机械装置会由于冻结而不能正常运行。
- 如果使用车钥匙或门锁开关快速连续地进行多次门锁闭锁 / 开锁交替操作，门锁操纵系统可能会暂停运行，以防系统电路和门锁部件损坏。

• 洗车时

- 自助洗车

保持车门外侧手柄隐藏状态和车门闭锁状态。

如要保持门锁开锁状态，请用手将车门外侧手柄推回。此功能可防止车门外侧手柄损坏，当按下开锁按钮时，车门外侧手柄会再次伸出。

- 自动洗车

保持车门外侧手柄隐藏状态和车门闭锁状态。

如果智能钥匙不在车内，车辆熄火，并保持钥匙与车辆之间至少 2 m (78 in.) 的距离，以免车门外侧手柄操作。

使用机械钥匙

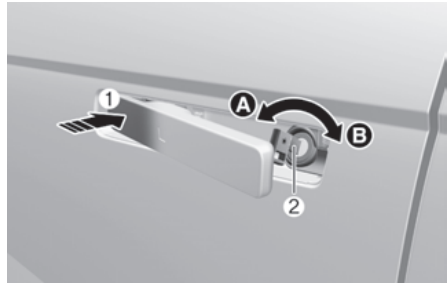

[A] 闭锁
[B] 开锁

按压车门外侧手柄前部(1)，使车门外侧手柄后部伸出。在按住车门手柄前部的同时，将机械钥匙插入(2)门锁。

顺时针[A]转动钥匙可闭锁车门，逆时针[B]转动钥匙可开锁车门。

参考

不要在车门和车门手柄上施加过大的力量。否则，会导致车门和车门手柄损坏。

i 信息

如果因钥匙锁筒冻结而不能操作门锁，轻拍或间接加热(利用手温等)解冻。

从车内操作门锁开锁

使用车门内侧手柄



前车门

在门锁闭锁状态下，拉动车门内侧手柄时，门锁开锁，并且车门打开。

后车门

在门锁闭锁状态下，拉动车门内侧手柄1次，门锁开锁。再次拉动1次车门内侧手柄时，车门打开。

使用中央控制门锁闭锁 / 开锁开关

驾驶位车门



按下中央控制门锁操纵开关的Ⓐ部分(1)时，所有门锁闭锁。

- 如果任何车门在打开状态，即使按下中央控制门锁闭锁按钮(1)，门锁也不会闭锁。

- 如果智能钥匙在车内，并且任何车门在打开状态，即使按下中央控制门锁闭锁按钮(1)，门锁也不会闭锁。

按下中央控制门锁操纵开关的Ⓐ部分(2)时，所有门锁开锁。

紧急情况下



在蓄电池亏电等紧急情况下，唯一的解决方法是利用车门外侧锁筒使用机械钥匙闭锁车门。

如果车门没有配备车门外侧锁筒，可以按照下述方法闭锁车门：

1. 打开车门。
2. 在应急锁孔内插入小的一字型工具（如螺丝刀等），左侧车门顺时针转动闭锁，右侧车门逆时针转动闭锁。
3. 牢固关闭车门。

i 信息

在后备箱门关闭状态下，如果电动门锁操纵开关失效(如车辆蓄电池亏电等)，在蓄电池电源恢复正常之前，无法打开后备箱门。

警告

- 车辆行驶时，必须始终牢固关闭和闭锁车门。如果车门在开锁状态，车辆发生事故时，乘员被甩出车外的危险性就会增大。
- 车辆行驶时，禁止拉动驾驶位或副驾驶车门内侧手柄。

警告

禁止将无人照看的老年人、儿童或宠物单独留在车内。密闭车辆的温度会迅速升高，这会导致无人照看的老年人、儿童或宠物由于无法脱离车辆而导致严重或致命伤害。

警告

始终正确驻车车辆。踩住制动踏板，将档位挂入“P(驻车)”档，并牢固啮合驻车制动器，关闭所有门窗、天窗，然后按下起动/停止按钮转至OFF位置。随身携带好所有车辆钥匙下车，并牢固关闭和闭锁所有车门。

警告

在打开车门时要小心，始终仔细观察要打开车门侧是否有汽车、摩托车、自行车、行人等接近，以防严重或致命人身伤害。

信息

在电动门锁失效时要下车

- 反复操作门锁开锁功能（包括电动和手动），同时拉动车门内侧手柄。
- 操作其它车门的门锁和车门内侧手柄。
- 降下驾驶位车窗，并使用机械钥匙从车外开锁车门。

自动门锁闭锁 / 开锁功能

您的车辆配备有自动门锁闭锁/开锁功能。在信息娱乐系统设置菜单中可以设置启用或停用这些功能。

车速联动自动闭锁功能

如果在信息娱乐系统设置菜单中设置启用此功能，当车速超过15 km/h时，就会自动闭锁所有车门。

车速或换档联动自动闭锁功能

如果在信息娱乐系统设置菜单中设置启用此功能，当车速超过15 km/h或将档位挂入“P(驻车)”档时时，就会自动闭锁所有车门。

P- 档联动自动开锁功能

如果在信息娱乐系统设置菜单中设置启用此功能，在车辆运行状态下，将档位挂入“P(驻车)”档时，就会自动开锁所有门锁。

车辆熄火联动自动开锁功能

如果在信息娱乐系统设置菜单中设置启用此功能，当车辆熄火时，就会自动开锁所有门锁。

详细信息请参考提供的信息娱乐系统使用手册。

气囊展开联动附加开锁安全功能

作为附加安全功能，在车辆发生碰撞事故而气囊展开时，自动开锁所有门锁。

死锁

如有配备

某些车辆配备有死锁系统。当死锁功能启动时，无论从车内或车外均不能打开车门，这提供了附加的车辆安全保障。

要使用死锁功能闭锁车门，必须使用智能钥匙闭锁车门。要开锁车门，必须使用智能钥匙开锁。

后车门儿童安全锁

如有配备



儿童安全锁是防止乘坐在后座椅上的儿童意外打开后车门的安全装置。

当车内有儿童乘坐时，应始终将后车门儿童安全锁置于“闭锁”位置。

儿童安全锁位于各后车门边缘上。儿童安全锁在闭锁位置时，即使拉动车门内侧手柄，后车门也不会打开。

要闭锁儿童安全锁，如图所示，将小型扁平工具(如小螺丝刀)插入至儿童安全锁孔内，并转动至闭锁位置。

需要从车内打开后车门时，将儿童安全锁置于开锁位置。

警告

车辆行驶时，严禁儿童打开后车门。否则，儿童会被甩出车外。因此，车内有儿童乘坐时，建议始终将后车门安全锁置于“闭锁”位置。

电动儿童安全锁

如有配备



按下电动儿童安全锁按钮时，按钮指示灯亮，后座乘员不能从车内打开后车门。

- 当电动儿童安全锁按钮在闭锁位置（按钮指示灯亮）时，不能操作后门窗打开或关闭。

详细信息请参考本章的“门窗”部分。

- 除了驾驶员按下电动儿童安全锁按钮开锁外，电动儿童安全锁不能自动开锁。
- 按下起动/停止按钮转至 OFF 或 ACC 位置 3 分钟后，电动儿童安全锁按钮指示灯熄灭。此时，驾驶员不能利用电动儿童安全锁按钮开锁电动儿童安全锁。要开锁电动儿童安全锁，将起动/停止按钮转至 ON 位置，然后按下电动儿童安全锁按钮。
- 电动儿童安全锁按钮在闭锁位置时，如果拆装蓄电池或亏电蓄电池充电，必须再次按下电动儿童安全锁按钮 1 次，以匹配电动儿童安全锁按钮指示灯状态与电动儿童安全锁功能的实际状态。
- 电动儿童安全锁按钮在闭锁位置（按钮指示灯亮）时，如果气囊展开，后车门自动开锁。
- 配备电动儿童安全锁功能的车辆，没有配备手动儿童安全锁功能。

警告

车辆行驶时，如果儿童意外打开车门，会被甩出车外，导致严重或致命人身伤害。因此，当车内有儿童乘坐时，应始终将电动儿童安全锁置于“闭锁”位置。

参考

儿童安全锁故障



当按下电动儿童安全锁按钮时，如果儿童安全锁系统运行异常，就会显示此警告信息，同时发出警报声。在此状态下，我们建议您将此系统有关的所有检查、维修和更换工作交由现代汽车授权经销商进行。

安全下车辅助 (SEA)(配备电动儿童安全锁)

安全下车辅助(SEA)功能是，阻止后排乘员打开后车门的安全辅助功能。车辆停车后，当电动儿童安全锁在闭锁位置，而且检测到驶近盲点的目标车辆时，如果驾驶员按下电动儿童安全锁按钮试图开锁儿童安全锁，电动儿童安全锁也不会开锁，以阻止打开后车门。

详细信息请参考第7章的“安全下车辅助(SEA)”部分。

防盗警报系统

防盗警报系统有助于保护车辆和车内的贵重物品。如果发生下列任一情况，警报喇叭持续响，同时危险警告灯持续闪烁

- 在没有使用智能钥匙的情况下，车门被打开时。
- 在没有使用智能钥匙的情况下，后备箱门被打开时。
- 打开机舱盖时。

警报状态持续30秒钟后，会初始化防盗警报系统。要解除防盗警报状态，请使用智能钥匙开锁车门。

所有门锁和后备箱门闭锁30秒钟后，防盗警报系统自动进入防盗警戒状态。要启动防盗警报系统，通过下述操作，从车外闭锁所有门锁和后备箱门：

- 使用智能钥匙。
- 携带智能钥匙，并按下车门外侧手柄按钮。（选配按钮类型）
- 携带智能钥匙，触摸车门外侧手柄触摸传感器。（选配触摸传感器类型）

当防盗警报系统进入警戒状态时，危险警告灯闪烁1次，同时警报声响1次。

在防盗警报系统进入警戒状态后，如果在没有使用智能钥匙的状态下，任何车门、后备箱门或机舱盖被打开，就会启动警报。

如果任何车门、后备箱门或机舱盖在打开状态，防盗警报系统不能进入防盗警戒状态。如果防盗警报系统没有进入警戒状态，请检查任何车门、后备箱门或机舱盖是否在打开状态。

禁止对此系统进行任何形式的改装，也禁止在此系统上加装任何附加装置。

i 信息

- 请在所有乘员均离开车辆后，闭锁车门。防盗警报系统在警戒状态时，如果打开任何车门，会启动警报。
- 如果使用智能钥匙操作也无法关闭防盗警报系统，请使用机械钥匙开锁并打开车门，然后用智能钥匙按下起动 / 停止按钮起动车辆。
- 防盗警报系统通过开锁车门解除警戒状态后，如果在 30 秒钟内没有打开任何车门或后备箱门，所有门锁会自动重新闭锁，然后防盗警报系统重新进入警戒状态。

i 信息

配备防盗警报系统的车辆，在车辆上粘贴有警告标签，标有下列提示语

- (1) 警告 (WARNING)
- (2) 保安系统 (SECURITY SYSTEM)

后排乘员警告 (ROA)

后排乘员警告(ROA)功能设计的目的是，当驾驶员离开车辆时，防止在后排座椅上留有乘员。

功能设置

要使用后排乘员警告(ROA)功能，请在信息娱乐系统设置菜单中设置启用此功能。请选择

设置 > 车辆 > 便利 > 后排乘员警告

i 信息

信息娱乐系统软件更新后，信息娱乐系统的内容可能会有变化。详细信息请参考信息娱乐系统提供的使用手册和快速参考指南。

功能操作

在车辆出发前曾经打开和关闭后车门的状态下，如果驾车结束后关闭车辆并打开驾驶位车门，就会在仪表盘上显示“请确认后座”的提示性警告信息。

i 信息

要关闭警告信息，请按下OK按钮。

仪表盘



方向盘



! 警告

离开车辆前，始终检查在后座椅上是否留有乘员、动物等。

后排乘员警告(ROA)功能并不是实际检测到在后排座椅上有乘员或物体，而只是根据后车门打开和关闭的记录，提醒驾驶员检查后排座椅上的情况。

i 信息

仅当驾驶员关闭车辆并闭锁车门时，才会初始化后车门打开和关闭的记录信息。即使后车门没有重新打开和关闭，如果后车门操作的记录信息没有被初始化，可能照常发出警报。例如，在后排乘员警告(ROA)功能运行后，如果驾驶员在没有闭锁车门的状况下，再次打开车门下车时，就会再次发出警报。

方向盘

电机驱动动力转向 (MDPS)

电机驱动动力转向(MDPS)系统辅助驾驶员的车辆转向操作。如果车辆熄火或动力转向系统失效,仍然可以进行车辆转向操作,但需要较大的转向操纵力。

在正常的车辆操作中,如果您发现转向操作所需力量有变化,我们建议您将此系统有关的所有检查、维修和更换工作交由现代汽车授权经销商进行。

注意

- 如果电机驱动动力转向 (MDPS) 系统不能正常运行,就会在仪表盘上的警告灯  亮,并且显示“请检查电机驱动动力转向系统”的警告信息。此时,仍然可以进行车辆转向操作,但需要较大的转向操纵力。我们建议您尽快将此系统有关的检查、维修和更换工作交由现代汽车授权经销商进行。
- 在车辆停车状态,如果持续将方向盘转动至极左位置或极右位置,方向盘的操作就会变得僵硬,这只是为了防止超负荷,而不是故障。一段时间后就会恢复到初始状态。
- 如果因蓄电池亏电而执行跨接起动,方向盘操作可能会不平稳。这是因蓄电池电压过低导致的暂时现象。蓄电池充电后,方向盘就会恢复至正常状态。驾驶车辆之前,请移动方向盘以检查是否存在问题。
- 如果蓄电池电压低,方向盘的转向操纵力会增大。这是暂时现象,一旦蓄电池充满电,就会恢复至正常状态。

信息

车辆正常运行期间

- 将起动 / 停止按钮转至 ON 位置后,转向操纵力立刻变大。
这是由电机驱动动力转向 (MDPS) 系统执行系统自诊断时所出现的现象。一旦自诊断结束,方向盘转向操纵力会恢复至正常状态。
- 如果蓄电池电压低,方向盘的转向操纵力会增大。这是暂时现象,一旦蓄电池充满电,就会恢复至正常状态。
- 将起动 / 停止按钮转至 ON 位置或 OFF 位置时,电机驱动动力转向 (MDPS) 系统的继电器会发出“咔嚓”声。
- 车辆在停止状态或低速行驶时,可能会听到电机运转声音。
- 在低温状态操纵方向盘时,可能会听到异常噪声。如果在温度升高后噪声消失,这是正常现象。
- 当电机驱动动力转向 (MDPS) 系统检测到故障时,为了避免引发意外事故,关闭转向操纵力辅助功能。仪表盘上的电机驱动动力转向 (MDPS) 警告灯可能亮,或者转向操纵力可能增大。如果出现这些症状,为了确保行车安全,尽快在安全地方停车。我们建议您将此系统有关的所有检查、维修或更换工作交由现代汽车授权经销商进行。

方向盘倾斜 / 伸缩

调整方向盘至舒适位置时,使其朝向您的胸部而不是脸部。确定驾驶员能清晰看到仪表盘上的警告灯/指示灯和仪表。调整后,试着上/下晃动方向盘进行检查,确认方向盘牢固锁定。

始终在驾驶车辆前调整好方向盘的位置。

警告

驾驶车辆时,严禁调整方向盘的位置。否则,可能造成车辆失控,而引发碰撞事故。

参考

调整方向盘位置时，不要施加大的力量。否则，可能会导致固定装置损坏。

手动调整



要进行调整，按照下述操作

1. 请向下拉下锁止释放杆(1)。
2. 调整方向盘位置至理想角度(2) 和理想前/后距离(3)。
3. 向上提起锁止释放杆，将方向盘锁定在适当位置。

i 信息

有时锁止释放杆可能不能完全啮合。这是因为锁止齿轮没有正确对正造成的。此时，可以重新拉下锁止释放杆，稍微调整方向盘的位置，然后向上提起锁止释放杆，就能牢固锁止方向盘。

方向盘加热器



按下前加热/通风控制面板内的TEMP/HEAT按钮。



在车辆运行状态下，按下HEAT键，可以加热方向盘。

• 手动温度控制

按动HEAT键时，控制温度按下列顺序变化：

- 关闭 (OFF) > 高温 (HIGH) > 低温 (LOW)
- 在低温 (LOW) 模式按下HEAT键时，方向盘加热器就会关闭。

• 自动温度控制

手动启动方向盘加热器后，方向盘加热器控制切换至自动温度控制模式。

- 当手动选择高温 (HIGH) 模式时：
30 分钟后，方向盘加热器自动切换至低温 (LOW) 模式。按动方向盘加热图标键至关闭 (OFF) 位置时，方向盘加热器就会关闭。

- 当手动选择低温 (LOW) 模式时: 不会自动控制方向盘加热器。

参考

- 禁止在方向盘上附着或加装任何盘套或附件, 以免导致方向盘加热器损坏。
- 禁止用尖锐物品撞击方向盘表面。否则, 会导致方向盘加热器部件损坏。

喇叭



按动方向盘上的喇叭标志区域(如图), 喇叭就会响。仅在按动此位置时喇叭才响。

参考

禁止重击或用拳头敲击喇叭开关。也不要禁用尖锐物品按动喇叭开关。

参考

清洁方向盘表面时, 禁止使用下列物质

- 有机溶剂, 如稀释剂、酒精或汽油等。
- 化工产品, 如皮革清洁剂、涂层剂和蜡等。

后视镜

内后视镜

驾驶车辆前, 请检查通过内后视镜看到的后方视野是否清晰。调整内后视镜的位置至后窗视野的中央位置。

警告

确认不会阻碍您的视线。不要在后座椅、行李箱区域放置任何干扰后窗视野的物品。

警告

为了避免在车辆发生碰撞或气囊展开时, 被后视镜造成严重人身伤害, 禁止改装内后视镜和禁止安装广角反光镜。

警告

驾驶车辆时, 严禁调整后视镜的位置。否则, 可能造成车辆失控, 而引发意外事故。

参考

清洁后视镜时, 使用纸巾或相似物质沾上玻璃清洁剂进行清洁。不要将玻璃清洁剂直接喷射在后视镜上。否则, 液态清洁剂进入至后视镜壳内, 这会导致后视镜故障。

电子感应后视镜



[A] 传感器

车辆运行(READY指示灯ON)时,通过装配在后视镜内的传感器检测并自动控制后方车辆大灯灯光的眩光强度。

将档位挂入“R(倒车)”档时,后视镜自动恢复至最亮模式,以提高驾驶员的车辆后方视野。

后视镜

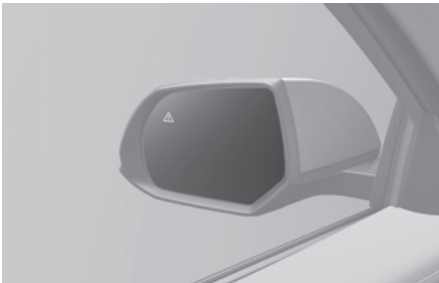

本车辆配备了左侧和右侧外后视镜。可以利用后视镜调整开关远程调整后视镜的位置。请在驾车起步之前,调整好外后视镜位置至理想位置。可以折叠外后视镜,以防在进入自动洗车机或驶过狭窄的道路时车辆损坏。

警告

左侧/右侧外后视镜均为凸镜。从镜子中看到的物体距离比实际距离近。

变更车道时,通过外后视镜或直接目视观察车辆后方情况,判定与其它车辆之间的实际距离。

警告

驾驶车辆时,禁止调整外后视镜的位置,更不能折叠外后视镜。这可能导致车辆失控,而引发意外事故。

参考

- 当在后视镜镜面上结冰时,禁止采用刮除的方法。否则,会导致镜面损坏。
- 如果外后视镜冻结,禁止施加外力进行调整。必要时,喷射许可的除冰剂(禁止使用电机冷却液),或者使用海绵或软布沾热水解冻,或者将车辆移至温暖的环境,使冰自然融化。
- 清洗后视镜时,禁止使用粗磨剂、含油清洁剂等,以免后视镜损坏。

后视镜调整



后视镜调整

1. 按下“左侧(L)”或“右侧(R)”选择按钮(1),选择您要调整的后视镜。
2. 利用外后视镜控制开关(2),向上/向下/向左/向右偏转调整所选择外后视镜镜片的位置。
3. 调整结束后,将选择开关(1)置于中立位置,以免意外调整。

参考

- 后视镜镜片在到达最大调整角度时停止移动，但在按下调整开关状态，电机仍会持续通电运转。因此，按下调整开关的时间不要超过必要时间。否则，会导致调整电机损坏。
- 禁止用力调整外后视镜镜片，以免损坏电机。

后视镜折叠

折叠 / 展开按钮



按动折叠/展开按钮，可以折叠或展开外后视镜。

在信息娱乐系统上设置

- 门锁开锁联动

在信息娱乐系统设置菜单中选择“**设置 > 车辆 > 灯 > 迎宾后视镜 / 迎宾灯 > 门锁开锁联动**”项。

 - 使用智能钥匙闭锁或开锁车门时，外后视镜会自动折叠或展开。
 - 使用车门外侧手柄上的触摸传感器闭锁或开锁车门时，外后视镜自动折叠或展开。
- 驾驶员靠近联动

当在信息娱乐系统设置菜单中选择“**设置 > 车辆 > 灯 > 迎宾后视镜 / 迎宾灯 > 驾驶员靠近联动**”项时，如果驾驶员携带智能钥匙靠近车辆，外后视镜就会自动展开。

i 信息

- 信息娱乐系统软件更新后，信息娱乐系统的内容可能会有变化。详细信息请参考信息娱乐系统提供的使用手册和快速参考指南。
- 为了确保行车安全，当车速超过 15 km/h 时，外后视镜不会自动折叠。

参考

为了避免不必要的蓄电池放电，在关闭车辆时，调整外后视镜的时间不要超过必要的时间。

参考

禁止直接用手掰动折叠或展开电动型外后视镜。否则，会导致电机故障。

电子支付系统 (ETC)

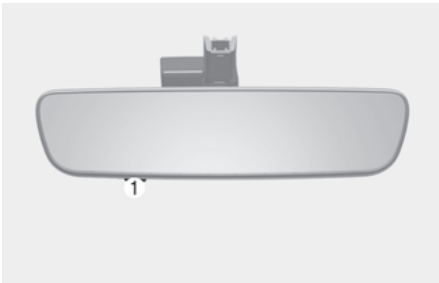

- (1) ETC 按键、LED
(2) 调试端口

ETC是进出收费公路时，可以自动支付通行费的装置。

ETC只能在汽车启动状态下工作。若ETC设备被拆卸，为防止被非法使用，ETC设备将进入非激活状态。在非激活状态下，ETC设备无法使用。如要使用，需再次激活。

⚠ 注意

- 车辆出发之前请确认设备电源、ETC 激活与否。
- 因任意拆除或再安装等行为，导致 ETC 设备故障，不予保修。（前挡风玻璃贴膜，行车记录仪安装等行为）
- 安装非正品天线类、非正品通信设备、胶片型天线、其他 ETC 终端、前挡风玻璃金属类特殊涂层或金属类的遮阳膜等行为，可能会对 ETC 通信产生影响，导致 ETC 交易异常。

ETC 按键 (序号 (1))

在电源开启状态下，短按可调节音量，长按可设定静音模式。长按10秒以上ETC设备进入初始化状态(ETC进入非激活状态，音量设置初始化)。

调试端口 (序号 (2))

⚠ 注意

程序输入接口用于程序的录入及参数变更。请不要随意操作，以免造成系统故障。

语音提示功能

1. 提示 ETC 设备激活状态（未激活、拆卸）
2. 提示交易结果
3. 提示激活结果
4. 提示蓝牙连接状态（连接、断开）

[LED] 提示功能 (序号 (1))

- 1.提示设备是否激活
- 2.提示交易结果
- 3.提示蓝牙连接状态

注意

擦拭镜面时,请用柔软的毛巾或布等沾取洗涤剂擦拭。如直接在镜面喷洒洗涤剂,洗涤剂可能会渗入镜面,引发设备故障。

- LED 为红色是非正常交易状态, 请确认后通过 ETC 车道。
 - 1.正常状态: 绿灯
 - 2.交易正常状态: 绿灯闪烁 5 次
 - 3.非正常状态: 红灯
 - 1) 未激活设备
 - 2) 被拆卸设备
 - 4.交易异常状态: 红灯闪烁 5 次
 - 5.蓝牙连接状态: 绿、红灯交替闪烁 5 次
- 蓝牙使用方法
蓝牙默认打开, 120 秒之后无动作蓝牙将会关闭, 短按按钮将会重新打开蓝牙

[ETC] 激活方法

请使用“中国ETC服务”小程序,按照指导内容进行激活。

注意

- 将装有 ETC 的车辆出售或转让给他人时,建议按键 10 秒初始化 ETC 设备,将 ETC 设备设为未激活状态,并按照小程序指导内容进行解绑或者注销等操作。
- 购买装有 ETC 的车辆,按照上述 ETC 登记方法中规定的步骤激活 ETC 才能正常使用。

No	项目	条件		语音提示	LED 提示
1	交易功能	正常交易		[开放式] 没有语音提示 [封闭式] 叮咚 ~ 交易正常	绿灯闪烁 [5 次]
2		交易异常		叮零零 ~ 交易异常	红灯闪烁 [5 次]
3	按键功能	短按键 (0.5s ~ 1.5s)		音量1->音量2->音量3->音量4 (循环控制)静音 (MUTE)状态下, 解除静音模式后会有语音提示	保持之前状态
				初始化确认: 叮零零~ ETC 设备已被初始化, 进入未激活状态。如需使用, 请确认APP端状态, 通过手机 APP连接蓝牙后激活。	亮红灯
4	按键功能	稍长按键 (大于 1.5s)	开启静音	Mute On → Off: 叮咚 ~ 解除静音模式	保持之前状态
5			关闭静音	Mute Off → On: 叮咚 ~ 静音模式	保持之前状态
6		长按键 (大于10s)		叮咚 ~ 此操作会将ETC设备初始化, 进入未激活状态, 如确认请按按钮, 10秒内无操作将会取消初始化	保持之前状态
7		正常状态		(没有语音提示)	亮绿灯
8	电源 ON动作	未激活		叮零零 ~ 未激活的ETC设备, 请通过手机APP连接蓝牙后激活。此ETC设备的蓝牙名称为 " ETCHKIXXXX" 。您可以通过长按按钮关闭语音提示。	亮红灯
9		拆卸		叮零零 ~ ETC设备已被拆卸, 请通过手机APP连接蓝牙后重新激活。此ETC设备的蓝牙名称为 " ETCHKIXXXX" 。您可以通过长按按钮关闭语音提示。	亮红灯
10	蓝牙连接状态	连接成功		叮咚~ 蓝牙已断开	绿、红灯交替闪烁5次
11		断开		叮咚 ~ 蓝牙已断开	保持之前状态

No	项目	条件	语音提示	LED 提示
12	激活	激活成功	叮咚 ~ 激活成功。通过收费口时，ETC设备将会提示交易结果。(您可以通过长按按钮关闭语音提示。)	亮绿灯
13		激活失败	叮零零 ~ 激活失败，请重新激活	亮红灯

门窗

前/后

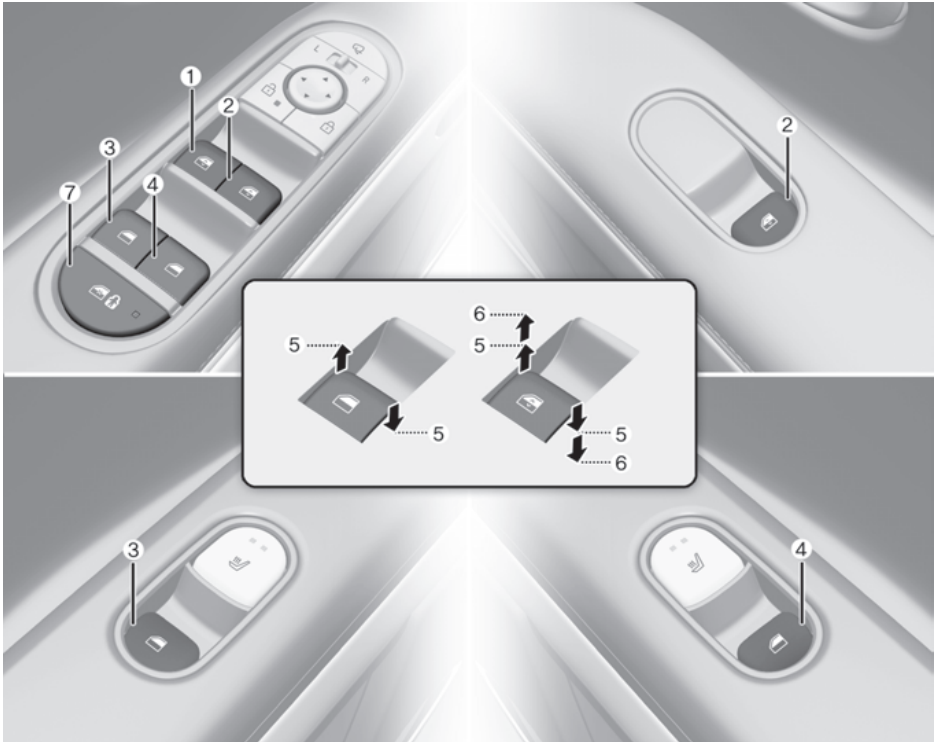

- (1) 驾驶位电动门窗开关
- (2) 副驾驶电动门窗开关
- (3) 后左电动门窗开关
- (4) 后右电动门窗开关
- (5) 门窗的开启和关闭
- (6) 自动电动门窗
- (7) 电动门窗锁止按钮 / 电子儿童安全锁按钮 (如有配备)

电动门窗

要升高或降低门窗，请将起动/停止按钮置于ON位置。在每个车门上均配有控制各自门窗的电动门窗开关。在驾驶位车门上配有能阻止后排乘员操作门窗的电动门窗锁止开关。将起动/停止按钮转至ACC或OFF位置后的3分钟内，可以继续操作电动门窗。如果打开前车门，就会切断蓄电池电源，无法操作电动门窗。

门窗的开启和关闭

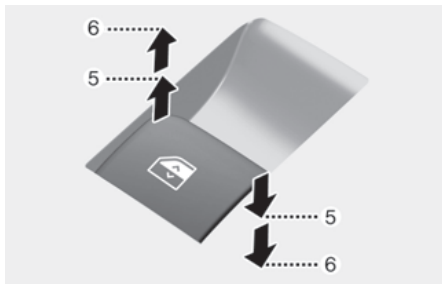

要打开：

向下按下电动门窗开关至第一止动位置(5)，门窗下降。要停止门窗的移动，请释放电动门窗开关。

要关闭：

向上拉起电动门窗开关至第一止动位置(5)，门窗上升。要停止门窗的移动，请释放电动门窗开关。

自动上升 / 下降门窗

短暂按下或拉起电动门窗开关至第二止动位置(6)并释放，门窗就会自动完全打开或关闭。在门窗移动过程中，要停止门窗的移动，请再次拉起或按下电动门窗开关并释放。

警告

- 车辆运行时，禁止将钥匙与无人照看的儿童一起留在车内。无人照看的儿童可能操作门窗，而引发意外事故，导致严重或致命人身伤害。
- 车辆行驶时，禁止将头、胳膊或身体的任何部位伸出门窗外，以免导致严重人身伤害。

电动门窗系统初始化

如果电动门窗系统不能正常运行，必须如下述执行电动门窗系统初始化程序。

1. 按下起动 / 停止按钮转至 ON 位置。
2. 拉起电动门窗开关完全关闭门窗，并在门窗完全关闭后持续拉起开关 1 秒钟以上。

执行电动门窗系统初始化程序后，如果电动门窗系统仍然不能正常运行，我们建议您将车辆有关的所有检查、维修和更换工作交由现代汽车授权经销商进行。

警告

关闭门窗前，一定要确保身体任何部位或其它物体均在安全位置。在电动门窗系统初始化期间，自动反向操作功能不运行。

自动反向操作

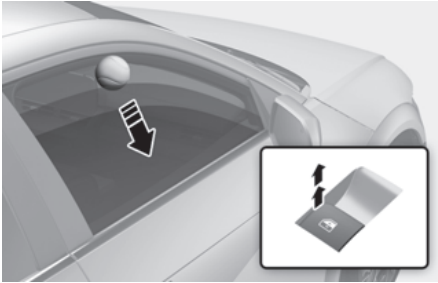

如果门窗在自动关闭期间检测到障碍物的阻力，门窗会停止移动，并自动下降约30cm，以便清除障碍物。

如果在持续拉起电动门窗开关关闭门窗期间检测到阻力，门窗会停止上升操作，并自动下降约2.5cm。

门窗在自动反向操作功能控制下自动下降后，如果在5秒钟内再次持续拉起电动门窗开关，门窗自动反向操作功能不运行。

i 信息

门窗的自动反向操作功能仅在通过完全拉起电动门窗开关至第二止动位置使用“自动上升”功能时起作用。

参考

禁止在门窗上附着或加装任何附件。否则，门窗自动反向操作功能可能不能正常运行。

警告

关闭门窗前，一定要确保身体任何部位或其它物体均在安全位置，以免导致人身伤害或车辆损坏。

如果门窗玻璃与上部窗框之间夹住的物体直径小于4 mm，自动门窗反向操作功能检测不到阻力，而且门窗不会停止，也不会反向操作。

电动门窗锁止按钮



驾驶员通过按下电动门窗锁止按钮可以停用后车门上的电动门窗开关。

按下电动门窗锁止按钮时：

- 使用驾驶位车门上的电动门窗主开关可以操作所有电动门窗。
- 使用副驾驶车门上的电动门窗开关可以操作副驾驶电动门窗。
- 使用后车门上的电动门窗开关不能操作后电动门窗。

警告

禁止儿童玩耍电动门窗。保持驾驶位车门上的电动门窗锁止按钮在“锁止”位置。如果儿童意外操作门窗，可能会导致严重或致命人身伤害。

参考

- 为了避免电动门窗系统损坏，切勿同时打开或关闭2个或以上的门窗。如此也能确保保险丝的使用寿命。
- 不要试图同时朝相反方向操作驾驶位车门上的主开关和个别门窗开关。否则，门窗会停止移动，并且不能打开也不能关闭。

遥控门窗打开 / 关闭功能

 如有配备



- 按住门锁闭锁按钮 (1) 约 3 秒钟以上，所有门锁闭锁，并且前门窗上升。当释放门锁闭锁按钮时，门窗停止移动。
- 按住门锁开锁按钮 (2) 约 3 秒钟以上，所有门锁开锁，然后前门窗下降。当释放门锁开锁按钮时，门窗停止移动。
- 可在信息娱乐系统显示屏上设置菜单中启用和停用遥控门窗打开 / 关闭功能。请选择**设置 > 车辆 > 门 > 遥控门窗控制**。

信息

- 遥控门窗打开 / 关闭功能仅在配备安全电动门窗配置时有效。
- 在遥控门窗打开 / 关闭功能操作过程中，如果驾驶员远离车辆至超出信号接收范围，遥控门窗打开 / 关闭功能可能会突然停止。因此，门窗移动时，驾驶员必须待在车辆附近。
- 如果因某种阻力使任何门窗的移动操作受到阻碍时，此门窗就会停止移动，而其余的门窗会继续移动。因此，驾驶员应确认所有门窗均处于关闭状态。
- 请注意，当使用遥控门窗打开 / 关闭功能打开门窗时，门锁也会开锁。

警告

当使用遥控门窗关闭功能关闭门窗时，必须检查确认人身任何部位和任何物品均在安全位置。

参考

禁止在门窗打开状态下离开车辆。否则，雨雪会进入车内而弄湿内饰，而且在无人看管车辆时，可能发生车辆被盗事件。

全景天幕

如有配备



如果您的车辆配备了全景天幕，滑动打开电动遮光板，就会出现全玻璃天窗。

电动遮光板

使用电动遮光板阻挡通过天窗玻璃直射的阳光。



仅在起动/停止按钮在ON或START位置时，才能操作电动遮光板。

- 向后推动天窗控制杆时，电动遮光板自动滑动打开。

- 向前推动天窗控制杆时，电动遮光板自动关闭。

要使移动的电动遮光板停在任何位置，向任何方向操作天窗控制杆并释放即可。

i 信息

- 在起动 / 停止按钮转至 ACC 或 OFF 位置后的 3 分钟内，可以继续操作电动遮光板。但是，如果前车门在打开状态，即使在这 3 分钟内也不能操作电动遮光板。
- 在电动遮光板上形成的皱褶是由材料特性所致，属于正常现象。

⚠ 警告

- 必须在车辆完全停车状态下，操作电动遮光板。否则，会造成车辆失控，而引发事故，从而导致严重或致命人身伤害或财产损失。
- 车辆运行时，禁止将钥匙与无人照看的儿童一起留在车内。无人照看的儿童可能操作电动遮光板，而引发意外事故，导致严重或致命人身伤害。
- 严禁坐在车顶上。否则，会导致严重或致命人身伤害。

参考

禁止用手推拉电动遮光板，因为这种操作会损坏遮光板或导致遮光板故障。

自动反向操作

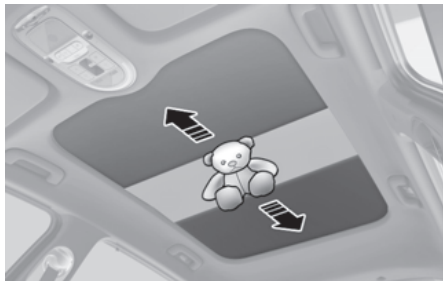

如果在电动遮光板自动关闭期间检测到障碍物的阻力，电动遮光板或天窗玻璃会停止移动，并自动反向操作，然后停在某个位置，以便清除障碍物。

如果电动遮光板与天窗窗框之间夹住微小或很软的障碍物，自动反向操作功能可能不会启动控制。

警告

- 在操作电动遮光板之前，必须确保乘员的头、胳膊等任何身体部位或物体均处在安全位置。否则，乘员身体或物体可能会被卡住，从而导致人身伤害或车辆损坏。
- 禁止以人体、物品等为对象测试天窗系统的自动反向操作功能。虽然电动遮光板会启动反向操作功能，但是同时存在人身伤害或物品损坏的危险性。

参考

电动遮光板操作到完全打开、关闭后，不要持续操作天窗控制杆。否则，可能会导致电动遮光板电机损坏。

全景天幕初始化



在某些情况下，需要执行全景天幕初始化程序。需要初始化全景天幕的情况包括

- 拆装 12V 蓄电池或亏电蓄电池充电时。
- 更换或拆装电动遮光板有关的保险丝时。
- 电动遮光板一触式自动打开 / 关闭操作功能异常时。

全景天幕初始化程序

- 建议在准备就绪模式下执行天窗系统初始化程序。将档位挂入“P(驻车)”档，并启动车辆。
- 确认电动遮光板在完全关闭状态。如果电动遮光板在打开状态，向前推动天窗控制杆并保持，直至电动遮光板完全关闭。
- 当电动遮光板完全关闭时，释放天窗控制杆。
- 再次向前推动天窗控制杆并保持，直至电动遮光板轻微移动。然后释放天窗控制杆。
- 再次向前推动天窗控制杆并保持，直至电动遮光板滑动打开和关闭操作结束。在此操作结束之前，不要释放天窗控制杆。

如果在此操作过程中释放天窗控制杆，必须从步骤 2 开始重新执行初始化程序。

i 信息

在拆装蓄电池，或者亏电蓄电池进行充电，或者更换电动遮光板有关保险丝后，如果不执行电动遮光板初始化程序，电动遮光板不能正常运行。

机舱盖

机舱盖打开操作

1. 驻车，并牢固啮合驻车制动器。
2. 拉起机舱盖释放杆，开锁机舱盖碰锁。机舱盖会轻微弹开。

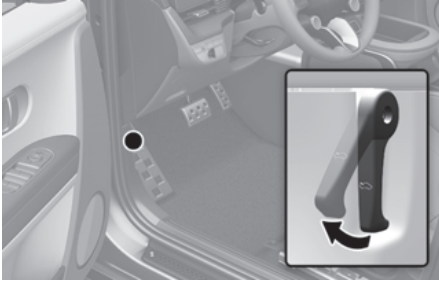

3. 在车辆前方，稍微抬起机舱盖，并向左推动位于机舱盖中央内侧的机舱盖辅助挂钩控制杆 (1)，然后抬起打开机舱盖 (2)。



机舱盖打开至半程位置后，会自动完全打开。

机舱盖关闭操作

1. 关闭机舱盖前，检查下述的动力电部件舱内和周围的状态：
 - 去除任何工具或其它无关物品。
 - 请拿出所有的手套、抹布或可燃材料。
 - 正确安装所有加注口盖。
2. 要关闭机舱盖，将机舱盖降低至关闭位置上方约 30 cm 处，然后让其自由降落。
3. 确认机舱盖牢固锁定。如果机舱盖稍微升起，请打开机舱盖，并在稍高的高度上放下关闭。反复检查是否牢固锁定。

警告

- 关闭机舱盖之前，检查确认已除去机舱盖开口处的所有障碍物。
- 驾驶车辆之前，重复检查确定机舱盖牢固锁定。确认在仪表盘上没有显示机舱盖未关警告灯或警告信息。如果在机舱盖打开状态驾驶车辆，因完全挡住驾驶员的前方视野，从而引发碰撞事故。
- 禁止在机舱盖打开状态下驾驶车辆。否则，因挡住驾驶员的前方视野，从而引发碰撞事故。

电动后备箱门

电动后备箱门操作条件

起动/停止按钮在ON位置时，仅档位在“P(驻车)”档时，才能操作电动后备箱门。车辆关闭状态时，与档位无关，均能操作电动后备箱门。

警告

- 禁止将无人照看的儿童或宠物单独留在车内。儿童可能操作电动后备箱门，这可能会导致严重人身伤害或财产损失。
- 在操作电动后备箱门或智能后备箱门之前，检查和确认在其移动路径上没有任何人或物体。如果电动后备箱门在移动过程中撞击人员或物体，会导致严重人身伤害，或者车辆或周围物体损坏（如墙壁、天花板、车辆等）。

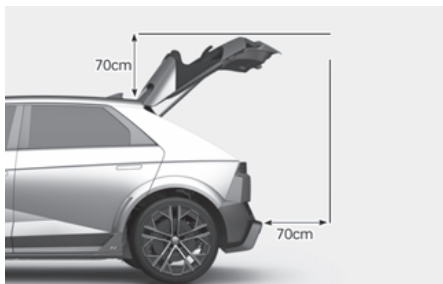

- 在下列条件下，后备箱门可能打不开或意外关闭，从而导致人身伤害：
 - 在后备箱门上有重积雪时。
 - 在后备箱门上挂有重物时，如自行车托架、梯子等。

在清除后备箱门上的积雪或重物之前，请勿打开后备箱门。

参考

- 禁止手动关闭或打开电动后备箱门，否则，会导致电动后备箱门部件损坏。当因蓄电池亏电或电缆分离而需要手动打开或关闭电动后备箱门时，不要施加过大的力量。
- 在车辆未运行状态，不要连续操作电动后备箱门10次以上。如果需要连续操作电动后备箱门多次，必须在车辆运行状态进行操作，以免蓄电池过度放电。
- 禁止后备箱门长时间在打开状态。否则，可能会导致蓄电池过度放电。
- 如果电动后备箱门长时间在打开状态，可能会导致电动后备箱门不能操作。如果不能操作，请手动缓慢关闭。
- 当电动后备箱门移动时，不要施加外力。否则，会导致电动后备箱门部件损坏。
- 驾驶车辆之前，请牢固关闭后备箱门。禁止抓握电动后备箱门升降杆，否则会导致部件损坏。如果电动后备箱门升降杆变形，不仅存在车辆损坏危险性，而且还可能导致严重或致命人身伤害。



- 禁止私自维修或改装任何电动后备箱门系统部件。我们建议您将此系统有关的所有检查、维修和更换工作交由现代汽车授权经销商进行。
- 在下列任何条件下，电动后备箱门不能正常操作，因此不要操作电动后备箱门。
 - 更换轮胎、检查车辆等需要，顶起车辆一侧时。
 - 车辆停在斜坡、凹凸不平的地面上时。

- 进入自动洗车机前，完全关闭电动后备箱门，并操作中央控制门锁操纵开关锁所有车门和后备箱门。
- 洗车时，禁止高压水直接喷射在电动后备箱门手柄上的打开/关闭按钮上。否则，后备箱门可能意外打开。

i 信息

- 在寒冷潮湿的气候环境，电动后备箱门外侧打开按钮可能会由于冻结而不能正常操作。在此状态下，解冻电动后备箱门外侧打开/关闭按钮，或者使用智能钥匙或仪表板上的电动后备箱门打开/关闭按钮操作电动后备箱门。
- 如果将智能钥匙留在后备箱门内并关闭后备箱门，发出警报声约几秒钟。在此状态下，按下电动后备箱门外侧打开按钮打开后备箱门。
- 如果在后备箱门上部积雪或有物品，后备箱门不能自动打开。请先清除积雪或物品，然后重新操作。
- 在有坡度的地面上打开电动后备箱门时要谨慎。如果后备箱门在到达完全打开位置前停止，会轻微下降。

电动后备箱门操作

电动后备箱门打开/关闭按钮（智能钥匙、仪表盘）

智能钥匙

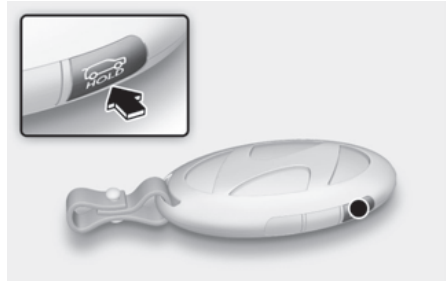

仪表盘

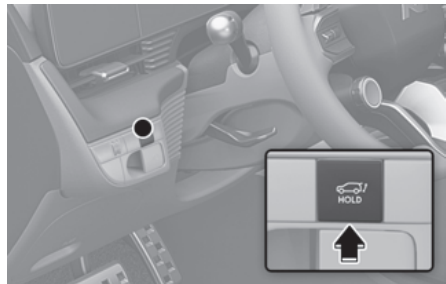

在后备箱门关闭状态下，按住电动后备箱门打开/关闭按钮约1秒钟。伴随着警报声，后备箱门自动打开。

在电动后备箱门打开操作期间，如果按下按钮，电动后备箱门停止移动。

在后备箱门打开状态，按住电动后备箱门打开/关闭按钮，关闭后备箱门。如果在电动后备箱门关闭操作期间释放按钮，电动后备箱门就会停止移动，并发出警报声约5秒钟。

如果智能钥匙超出检测范围，电动后备箱门就会停止操作，并发出警报声约5秒钟。

电动后备箱门打开 / 关闭按钮 (电动后备箱门外侧)。

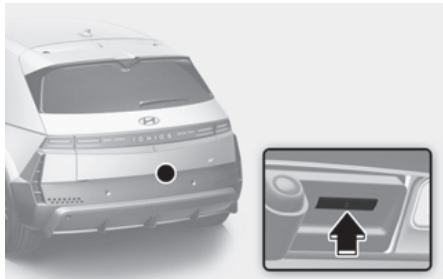

在后备箱门关闭状态，按下电动后备箱门打开/关闭按钮时，电动后备箱门打开。

在车辆闭锁状态，携带智能钥匙，按下电动后备箱门打开/关闭按钮。

在后备箱门开锁状态，不需要携带智能钥匙，按下电动后备箱门打开/关闭按钮时，伴随着警报声，电动后备箱门打开或关闭。

电动后备箱门打开 / 关闭按钮 (电动后备箱门内侧)。



按下电动后备箱门打开/关闭按钮。后备箱门自动打开或关闭。

自动反向操作

在电动后备箱门移动期间，如果电动后备箱门系统检测到任何阻力，电动后备箱门会停止移动或完全打开。在下列任何条件下，自动反向操作功能不能正常运行，或者意外运行。

- 当检测到的阻力小于规定值，或者后备箱门接近完全关闭和碰锁锁定位置时，自动反向操作功能可能检测不到阻力。
- 即使没有障碍物，如果施加一定外力，自动反向操作功能会启动控制。

⚠ 警告

禁止以人体、物品为对象测试自动反向操作功能。

i 信息

尝试打开或关闭后备箱门期间，如果操作自动反向操作功能超过2次，电动后备箱门会停止工作。此时，请小心地手动打开或关闭后备箱门，并等待30秒钟以上，然后再尝试电动操作。

电动后备箱门功能设置

要使用各项功能，请在信息娱乐系统设置菜单中选择“打开速度”或“打开高度”项。当您不想使用此功能时，请取消选择的设置。

电动后备箱门打开速度

要设置或变更电动后备箱门打开速度，在信息娱乐系统设置菜单中选择“设置 > 车辆 > 门 > 电动后备箱门打开速度”项。

电动后备箱门打开高度

要设置或变更电动后备箱门打开高度，在信息娱乐系统设置菜单中选择“**设置 > 车辆 > 门 > 电动后备箱门打开高度**”项。

i 信息

信息娱乐系统软件更新后，信息娱乐系统的内容可能会有变化。详细信息请参考信息娱乐系统提供的用户手册和快速参考指南。

用户定制高度

1. 将电动后备箱门手动打开至期望的高度。
2. 按住位于后备箱门内侧的电动后备箱门打开 / 关闭按钮 3 秒钟以上。

如果将电动后备箱门打开高度设置为“**用户定制高度**”模式，当电动打开后备箱门时，就会自动打开至用户定制的高度。

i 信息

- 如果在没有手动设置电动后备箱门打开高度的状态下，在信息娱乐系统设置菜单中选择“**用户定制高度**”模式时，电动后备箱门会打开至全开位置。
- 在信息娱乐系统设置菜单中选择高度模式（**全开 / 3 级 / 2 级 / 1 级**）之一后，如果重新选择“**用户定制高度**”模式，电动后备箱门会打开至用户手动设置的高度。
- 电动后备箱门打开速度和打开高度设置会根据链接的用户配置文件而改变。如果用户配置文件改变，电动后备箱门打开速度和打开高度设置也会改变。

电动后备箱门系统初始化

要初始化电动后备箱门系统

1. 车辆在熄火或运行状态下，将档位挂入“P(驻车)”档。
2. 同时按住电动后备箱门内侧和外侧的打开 / 关闭按钮，直至发出警报声。
3. 手动缓慢关闭后备箱门。
4. 按下电动后备箱门打开 / 关闭外侧按钮。伴随着警报声，电动后备箱门自动打开。

电动后备箱门完全打开时，初始化程序结束。如果电动后备箱门在到达完全打开位置前停止移动，不能完成初始化程序。

i 信息

- 在拆装蓄电池，或者亏电蓄电池进行充电，或者更换电动后备箱门有关保险丝后，如果不执行电动后备箱门系统初始化程序，电动后备箱门系统不能正常运行。
- 按照上述步骤执行初始化程序后，如果电动后备箱门系统仍然不能正常运行，我们建议您将此系统有关的所有检查、维修和更换工作交由现代汽车授权经销商进行。

紧急后备箱门安全释放



执行下述程序，从行李箱内侧手动开锁和打开后备箱门。

1. 在后备箱门底部的开槽内插入一字型螺丝刀等长而扁平的工具。
2. 向箭头方向推动门闩，开锁后备箱门。
3. 向上推动打开后备箱门。

⚠ 警告

- 禁止任何人在任何时间进入车辆的行李箱内。行李箱区域属于碰撞事故中的高危区域。因为是属于车辆的挤压区域。
- 仅在紧急情况下使用安全释放杆。

智能后备箱门

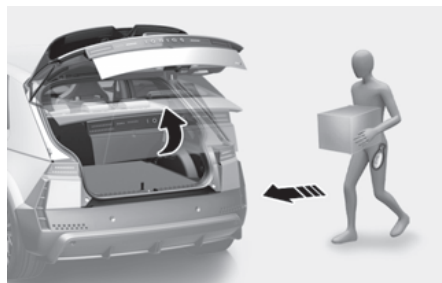

配备智能钥匙的车辆，可利用智能后备箱门功能在不进行任何手动操作的状态下打开后备箱门。

智能后备箱门使用

在下列条件下，可以使用免手动操作的智能后备箱门功能

- 在信息娱乐系统设置菜单中设置启用智能后备箱门功能。
- 关闭并闭锁所有车门 15 秒钟后，智能后备箱门功能进入待机状态。
- 在车辆后方区域检测到智能钥匙持续 3 秒钟以上时，智能后备箱门将自动打开。

i 信息

在下列任何条件下，智能后备箱门功能不运行。

- 车门没有闭锁或关闭时。
- 所有车门关闭并闭锁后，在 15 秒钟内检测到智能钥匙时。
- 所有车门关闭并闭锁后 15 秒钟内，在距离前车门手柄 1.5 m(60 in.) 范围内检测到智能钥匙时（配备迎宾灯功能）。
- 智能钥匙在车内时。

1. 设置

要使用智能后备箱门功能，必须在信息娱乐系统设置菜单中设置启用此功能。

- 请选择**设置 > 车辆 > 门 > 智能后备箱门**

i 信息

信息娱乐系统软件更新后，信息娱乐系统的内容可能会有变化。详细信息请参考信息娱乐系统提供的使用手册和快速参考指南。

2. 检测和警报

智能后备箱门功能的智能钥匙检测区域在车辆后方约 50-100 cm 范围内。如果携带智能钥匙进入至检测区域内，危险警告灯闪烁，同时发出警报声，提醒您后备箱门即将打开。

i 信息

如果您携带智能钥匙意外进入至检测区域内，并且启动了危险警告灯闪烁和警报声响，请携带智能钥匙离开检测区域。后备箱门保持关闭状态。

3. 自动打开

危险警告灯闪烁，同时发出警报声 6 次，然后后备箱门自动打开。

智能后备箱门功能关闭

在智能钥匙检测和发出警报期间，如果按下智能钥匙上的任何遥控按钮，就会关闭智能后备箱门功能。

使用智能钥匙

- 如果按下门锁开锁按钮，就会暂停智能后备箱门功能。此时，如果在 30 秒钟内没有打开任何车门，智能后备箱门功能会重新进入待机状态。
- 按住后备箱门打开按钮超过 1 秒钟时，后备箱门打开。
- 在智能后备箱门功能不在智能钥匙检测和发出警报的阶段时，如果按下门锁闭按钮或后备箱门打开 / 关闭按钮，智能后备箱门功能仍然在待机状态。

检测区域



- 智能后备箱门功能的智能钥匙检测区域在车辆后方约 50-100 cm 范围内。如果携带智能钥匙进入至检测区域内，危险警告灯闪烁，同时发出警报声几秒钟，提醒您后备箱门即将打开。
- 如果在这 3 秒钟内将智能钥匙移出检测区域，警报就会停止。

i 信息

- 在下列任何条件下，智能后备箱门功能可能不能正常运行：
 - 智能钥匙接近无线电台、机场等能干扰智能钥匙正常操作的无线电发射机时。
 - 智能钥匙接近移动双向无线电通信系统或智能手机时。
 - 有人在您车辆附近操作其它车辆的智能钥匙时。
 - 环境温度在零下时。
- 在下列任何条件下，智能后备箱门功能的检测区域可能会有变化：
 - 车辆驻车在坡道或倾斜的地面上时。
 - 车辆的一侧明显高于或低于另一侧时。

电动充电口门

驾驶员可以使用以下方法打开和关闭充电口门：

- 档位在“P(驻车)”档时，推动充电口门打开 (1)。
- 按下位于充电口门内侧的充电口门关闭按钮 (2)。

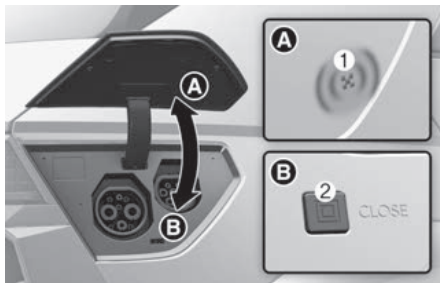

[A] 要打开充电口门

[B] 要关闭充电口门

- 按下仪表板上的充电口门按钮。

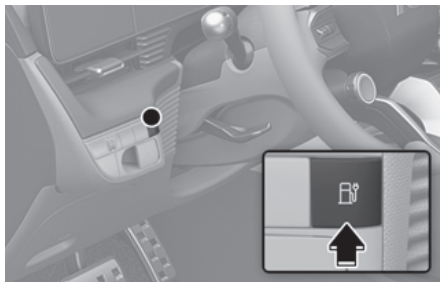

- 使用语音识别

参考

- 如果充电口门因冻结而无法打开，推动或轻叩充电口门破开冰冻。如有必要，用手把冰融化，或或者将车辆移至温暖的环境，使冰自然融化。请勿撬动充电口门或使用未经授权的工具打开充电口门。
- 关闭充电口门后，再推一次，确认充电口门完全关闭。
- 驾驶车辆之前，检查确认充电口门牢固关闭。如果充电口门在打开状态，可能会导致充电口门机械部件损坏。
- 关闭充电口门后，确保检查警告灯是否熄灭。
- 车辆充电完毕后，关闭充电口盖及充电口。如果充电口盖关闭不当，可能会损坏充电口和充电口门。
- 充电口门正在打开时，请勿撬动充电口门。充电口门可能会停止移动。同时，也会严重损坏充电口门的电气机构及其相关部件。
- 洗车时，不要直接向充电口门喷射高压水。高压会损坏充电口门。

⚠ 注意

- 向上打开打开充电口门。充电口门打开或关闭时，检查周围环境。注意，您的头部或手等不要碰撞或卡在充电口门上。
- 不要握住铰链，以免损坏充电口门，造成其他事故。

i 信息

- 在下列情况下充电口门自动关闭：
 - 充电连接器分离时
 - 充电口门打开后，持续一段时间没有连接充电连接器时。
 - 档位不在“P(驻车)”档时。
- 更换蓄电池(12V)后，打开和关闭充电口门1次，检查充电口门自动打开机构是否正常运行。

详细信息请参考第1章的“您的电动汽车充电”部分。

平视显示器 (HUD)



平视显示器(HUD)是选配项目,在车辆行驶过程中,允许驾驶员将视线安全的保持在前方路面上的同时,通过透明显示屏查看到投射在其上的各种信息。

平视显示器设置



- 在信息娱乐系统设置菜单中可以设置启用平视显示器功能。请选择**设置 > 仪表盘 / 抬头显示 > 抬头显示 > 启用抬头显示**。
- 打开平视显示器后,可以设置或变更平视显示器的“**显示画面调整**”和“**显示信息**”设置。

i 信息

信息娱乐系统软件更新后,信息娱乐系统的内容可能会有变化。详细信息请参考信息娱乐系统提供的使用手册和快速参考指南。

平视显示器显示信息

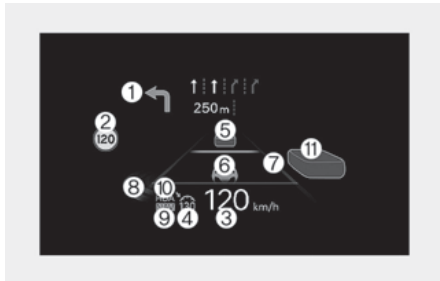

赛车主题

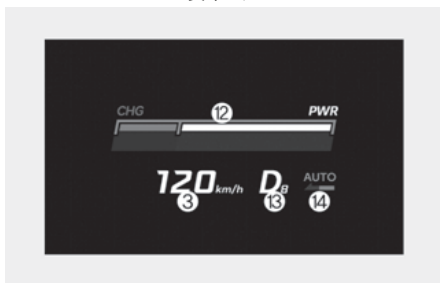

赛车主题 (N 驾驶模式)

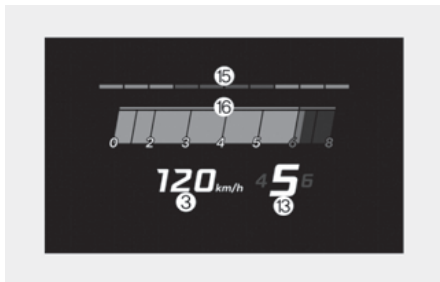

- 分路段导航 (TBT) 信息
- 交通标志或限速信息
- 车速表信息
- 智能巡航控制 (SCC) 设定速度信息
- 智能巡航控制 (SCC) 设定车距信息
- 车道跟踪辅助 (LFA) 信息
- 车道安全
- 盲点安全
- 高速公路自动变速信息
- 高速公路驾驶辅助 (HDA) 信息
- 周边车辆信息 (如有配备)
- 充电 / 电源状态信息

- (13)当前档位信息
- (14)再生制动强度信息
- (15)换档指示灯信息
- (16)虚拟发动机状态信息

平视显示器使用注意事项

- 在下列任何条件下，可能难以看清在平视显示器上显示的信息：
 - 驾驶员在座椅上的就坐位置不当时。
 - 驾驶员戴上偏光太阳镜时。
 - 在平视显示器盖顶上有物体时。
 - 车辆在湿滑路面上行驶时。
 - 在车内加装了不适当的灯光附件，或者车外的强光直射进入时。
 - 驾驶员戴上眼镜时。
 - 驾驶员戴上隐形眼镜时。
 - 驾驶员的身高过高或过矮时。

如果难以看清平视显示器显示的信息，在信息娱乐系统中调整平视显示器的位置、亮度等。

- 因平视显示器显示的信息可能部分重叠，这会导致疲劳和不适。如果感觉疲劳或不适，驾驶车辆前请调整图像。如果症状持续，请关闭平视显示器。
- 为了确保行车安全，必须在车辆安全停车状态下，操作设置菜单变更功能设置。
- 不要在挡风玻璃上粘贴太阳膜或附上金属涂层。否则，难以看清平视显示器显示的图像信息。
- 禁止在仪表板上放置任何物品，或者在挡风玻璃上附着任何物品。
- 更换前挡风玻璃时，必须更换专为平视显示器配置设计的挡风玻璃。否则，在挡风玻璃上显示的图像可能会产生重影。

警告

- 平视显示器上的盲点安全系统警告信息是辅助说明。变更车道时，不要仅依赖这些信息。变更车道前，必须仔细观察车辆周围环境。
- 当平视显示器 [ON] 时，驾驶期间要时刻注意道路状况。

车辆系统无线 (OTA) 更新

无线(OTA)软件更新功能允许您将车辆系统软件无线更新至最新版本。使用此功能,您可以使您的车辆系统始终保持在最新软件状态。

i 信息

无线(OTA)软件更新功能仅适用于使用现代汽车Blue Link的用户。

软件下载

在车辆行驶时,可以下载最新版本软件。最新版本软件下载完成后,会在您的手机或车辆显示屏上收到可用软件更新的通知。

软件更新同意



车辆熄火后,车辆系统将允许您开始软件更新。

- 要开始更新,请按下**详情键**(1)。
- 要推迟更新,请按下**关闭键**(2)。

软件更新准备

如果按下显示屏上的**详情键**,车辆将开始自动安装更新。必须满足下列条件:

- 车辆电源在 OFF 位置。
- 档位在“P(驻车)”档。
- 啮合电控驻车制动器 (EPB)。
- 外部灯光关闭。
- 机舱盖关闭。
- 蓄电池电量充足。
- 要更新的系统不在运行中。



- 要立即更新,请按下“**更新**”键。
- 要取消更新,请按下“**取消更新**”键。

软件更新



您可以在显示屏上看到更新的进度。

更新完成后，会在手机、电子邮件或车辆显示屏上收到软件更新完成的通知。

i 信息

约在3分钟后，显示屏自动关闭，以节省蓄电池电量。如果显示屏自动关闭，可以按下启动/停止按钮检查更新进度。

i 信息

- 更新开始后，您可以下车。
- 根据不同的软件版本，更新详情可能会有所不同。
- 在现代汽车网站上可以查看无线 (OTA) 软件更新的通知。
- 如果更新失败，将自动复原至原版本软件。成功恢复后，如果想要重试软件更新，我们建议您联系现代汽车授权经销商。
- 如果更新或复原失败，我们建议您请联系现代汽车服务中心。
- 更新完成后，可能会提供新功能或改进内容。详细信息，请参考现代汽车网站的“无线 (OTA) 软件更新”页面，或者扫描显示屏上的二维码。

参考

- 在更新过程中，请注意下述限制条件。
 - 在更新期间，不能使用车辆。确保更新时间充足。在开始更新之前，请将车辆安全驻车。
 - 不能使用遥控功能，包括遥控启动。
 - 不能使用车辆充电。更新完成后，请给车辆充电。
 - 后排乘员警告 (ROA) 系统不能正常运行。检查后座椅上是否有乘员等。
 - 如果更新了现代汽车数字钥匙功能，就会无法使用数字钥匙功能闭锁或开锁车门。如果正在更新现代汽车数字钥匙功能，请使用智能钥匙闭锁或开锁车门。
- 在启动更新程序之前，如果任何更新所需的车辆条件发生变化，将自动取消更新。
- 更新开始后，您将无法关闭更新程序。
- 请注意，在软件更新期间可能会激活高电压相关模块，为 12V 蓄电池充电。
- 如果您修改或更换任何车辆软件，将无法使用无线 (OTA) 软件更新功能。
- 在更新期间，请勿打开机舱盖或更换蓄电池。否则，可能导致更新失败。
- 如果将任何类型的诊断仪连接在车载诊断 (OBD) 连接器上，车辆将无法进行更新。移除连接在车载诊断 (OBD) 连接器上的诊断仪，然后重新起动车辆，就能进行更新。
- 如果没有成功完成更新，我们建议您请联系现代汽车授权经销商。

外部灯光

灯光控制

要控制灯光，转动灯光控制杆末端的灯光开关至下述位置之一：

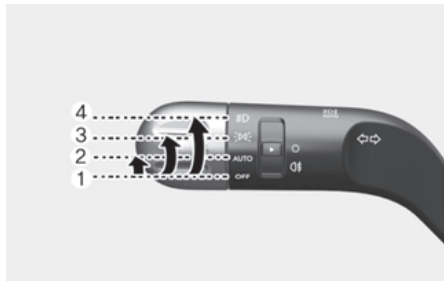

- (1) 关闭 (OFF)
- (2) 自动灯光 (AUTO)
- (3) 驻车灯 / 尾灯
- (4) 大灯

自动灯光 (AUTO)

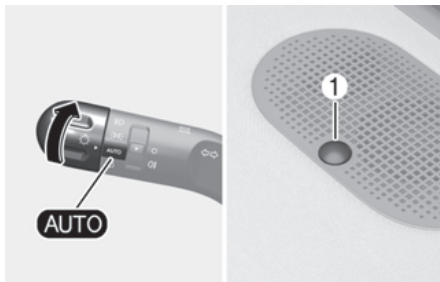

利用位于仪表板上部的自动灯光传感器(1)检测的环境亮度信息，自动控制打开和关闭驻车灯/尾灯、大灯。

即使自动灯光(AUTO)功能在运行状态，在夜间或雾天、雨天等条件下驾驶车辆时，或者驶入隧道、室内停车场等黑暗区域时，请手动控制打开或关闭灯光。

参考

- 不要在仪表板上部的传感器 (1) 上方覆盖任何物品，也不要将任何液体溅在传感器上。
- 禁止使用车窗清洁剂清洁传感器。清洁剂会留下干扰传感器工作的遮光膜。
- 如果在挡风玻璃上粘贴太阳膜或涂上金属涂层，自动灯光 (AUTO) 功能不能正常运行。

驻车灯 / 尾灯



驻车灯、牌照灯和仪表板照明灯亮。

大灯



大灯、驻车灯、尾灯、牌照灯和仪表板照明灯亮。

i 信息

要打开大灯，请将启动/停止按钮置于ON位置。

远光灯操作



要打开大灯远光灯，向前推动灯光控制杆并释放。灯光控制杆会返回至原位。

远光灯打开时，远光灯指示灯亮。

要关闭远光灯，向后拉动灯光控制杆并释放。近光灯将亮。

! 警告

当迎面驶来车辆时，不要使用远光灯。远光灯的光线会严重影响迎面驶来车辆驾驶员的视野。



要远光灯闪烁，向后拉动灯光控制杆并释放。如果将灯光控制杆保持在向后拉动位置，远光灯会保持亮，直至释放灯光控制杆。

转向信号和变更车道信号

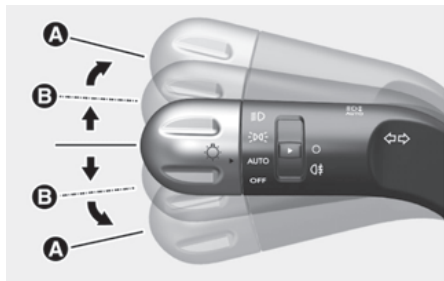

要打开转向信号灯，左转向时，向下拉下转向信号灯控制杆至[A]位置，而右转向时，向上提起转向信号灯控制杆至[A]位置。

如果转向信号灯保持亮而不闪烁，或者闪烁频率异常，说明转向信号灯灯泡可能熔断，需要进行更换。我们建议您将此系统有关的所有检查、维修和更换工作交由现代汽车授权经销商进行。

转向信号灯一触闪光

要启动转向信号灯一触闪光功能，向上或向下移动灯光控制杆至[B]位置并释放。

变更车道信号灯闪烁3次、5次或7次。

在信息娱乐系统设置菜单中选择“**设置 > 车辆 > 灯 > 转向信号灯一触闪光 > 7闪/5闪/3闪/关闭**”项，可以设置启用转向信号灯一触闪光功能，并能设置或变更闪光次数。

后雾灯

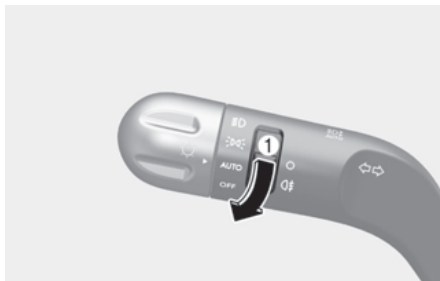

要打开后雾灯，按照下述操作将灯光开关置于“大灯”位置，然后将雾灯开关(1)拨动至后雾灯位置。

要关闭后雾灯，按照下述操作

- 将灯光开关转至“关闭(OFF)”位置。
- 将雾灯开关(1)再次拨动至后雾灯位置。

蓄电池保护功能

为了避免不必要的蓄电池放电，当驾驶员关闭车辆电源并打开驾驶位车门时，此功能控制自动关闭驻车灯。

配备此功能的车辆，驾驶员在夜间将车辆驻车在路边而下车时，驻车灯将自动熄灭。

要在车辆熄火状态下，保持驻车灯亮

1. 打开驾驶位车门。
2. 将灯光开关转至“关闭(OFF)”位置，然后再次转至“驻车灯/尾灯”位置。

大灯水平调整开关



要根据车辆乘员数及行李箱内的装载重量调整大灯光束水平角度，转动大灯水平调整开关至适当等级。

开关位置的数字越大，大灯光束照射点越近。必须保持大灯光束照射点在适当位置。否则，大灯灯光会使迎面驶来车辆的驾驶员目眩。

在下表中列出了适合车辆各种装载状态的开关设定等级。对于在下表中没有列出的装载状态，将开关设定至最接近状态的等级。

负载状态	开关位置
仅驾驶员	0
驾驶员+副驾驶乘员	0
满员(包括驾驶员)	1
满员(包括驾驶员)+最大允许装载量	2
驾驶员+最大允许装载量	3

警告

如果此功能不能正常运行，我们建议您将此系统有关的所有检查、维修和更换工作交由现代汽车授权经销商进行。禁止试图私自检查或更换线束。

大灯护送功能

在大灯亮状态下，如果将起/停止按钮转至ACC或OFF位置，大灯(和/或驻车灯/尾灯)保持亮约5分钟。

如果打开和关闭驾驶位车门，大灯保持亮约15秒钟，然后熄灭。此外，在车辆熄火状态下，如果打开和关闭驾驶位车门，大灯(和/或驻车灯)保持亮约15秒钟，然后熄灭。

此时，如果按下智能钥匙上的门锁闭锁按钮2次，或者将灯光开关转至“关闭(OFF)”位置或“自动灯光(AUTO)”位置，大灯(和/或驻车灯/尾灯)就会立即熄灭。

在信息娱乐系统设置菜单中选择“**设置>车辆>灯>大灯延时**”项，可以设置启用大灯护送功能。

信息

如果驾驶员从其它车门(驾驶位车门除外)下车，就不能启动蓄电池保护功能，而且大灯护送功能不能自动关闭。

为了防止蓄电池过度放电，在离开车辆之前，使用灯光开关手动关闭所有灯光。

车内按钮灯光

在下列条件下，车内按钮灯光亮或熄灭

- 在所有车门关闭并闭锁的状态，当开锁并打开车门时，车内按钮灯光会亮一定时间。
- 车辆电源在 [ON] 位置时，车内按钮灯光始终亮。
- 当车辆熄火时，车内按钮灯光亮一定时间。如果打开和关闭车门，或者闭锁车门，车内按钮灯光立即熄灭。

在信息娱乐系统设置菜单中选择“**设置>车辆>灯>车内灯光ON**”项，可以设置启用车内按钮灯光功能。

日间行车灯 (DRL)

日间行车灯(DRL)可使他人能在日间尤其是黎明后和日落前更容易看到您车辆的前部。

起动车辆时，日间行车灯(DRL)自动亮。在下列任何条件下，日间行车灯(DRL)关闭

- 打开大灯时。
- 啮合驻车制动器时。
- 车辆熄火时。

远光灯辅助 (HBA)

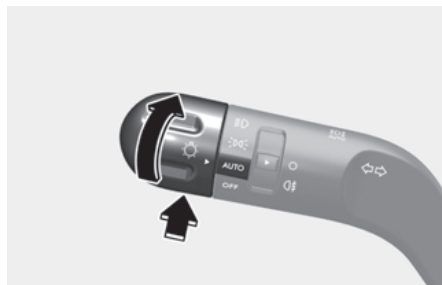

远光灯辅助(HBA)功能根据检测到的迎面驶来车辆和前方车辆的灯光亮度，自动调整大灯模式在远光灯与近光灯之间切换。

检测传感器



[A] 前视摄像头
车辆行驶时，前视摄像头检测环境亮度和光线强度。

检测传感器的具体位置请见上图。

参考

- 始终保持前视摄像头处于良好状态，以保持远光灯辅助 (HBA) 功能的最佳性能。
- 前视摄像头功能限制有关的详细信息，请参考第 7 章的“正面防撞辅助 (FCA)”部分。



远光灯辅助 (HBA) 功能设置

起动/停止按钮在ON位置时, 在信息娱乐系统中选择或取消选择“**设置 > 车辆 > 灯 > 远光灯辅助(HBA)**”项, 可以设置启用或停用远光灯辅助(HBA)功能。

警告

为了确保行车安全, 仅在安全地方停车后, 操作设置菜单变更功能设置。

远光灯辅助 (HBA) 功能操作

- 在信息娱乐系统中设置启用“**远光灯辅助 (HBA)**”功能, 并在满足下列条件时, 远光灯辅助 (HBA) 功能启动控制:
 - 将灯光开关置于“自动灯光 (AUTO)”位置, 并向前推动灯光控制杆。远光灯辅助指示灯()亮。
 - 在远光灯辅助 (HBA) 功能运行状态下, 当车速升至 30 km/h 以上时, 远光灯亮, 并且远光灯指示灯()亮。当车速降至 20 km/h 以下时, 关闭远光灯, 并且指示灯的颜色变为白色。
- 当远光灯辅助 (HBA) 功能进行控制时:
 - 在远光灯关闭的状态下, 如果向后拉动灯光控制杆, 远光灯亮。当释放灯光控制杆时, 远光灯辅助 (HBA) 功能再次启动运行。
 - 在远光灯辅助 (HBA) 功能控制远光灯亮的状态下, 如果向后拉动灯光控制杆, 近光灯亮, 并且关闭远光灯辅助 (HBA) 功能。
 - 如果向后拉动灯光控制杆, 远光灯亮, 并且关闭远光灯辅助 (HBA) 功能。
 - 如果将灯光开关从“**自动灯光 (AUTO)**”位置转至其它位置 (大灯 / 驻车灯 / 关闭位置), 就会关闭远光灯辅助 (HBA) 功能, 并打开灯光开关位置相对应的灯光。

- 在远光灯辅助 (HBA) 功能启动状态下, 如果满足下列任何条件, 大灯从远光灯模式切换至近光灯模式:
 - 检测到迎面驶来车辆的大灯灯光时。
 - 检测到前方车辆的尾灯灯光时。
 - 检测到前方摩托车或自行车的前照灯或尾灯灯光时。
 - 周围环境亮度大到不需要远光灯时。
 - 检测到路灯或其它光线时。

信息

根据从仪表盘显示屏上选择的仪表盘类型或主题的不同, 在仪表盘上显示的图像和颜色可能会有所不同。

远光灯辅助 (HBA) 系统故障和功能限制

远光灯辅助 (HBA) 系统故障



远光灯辅助(HBA)系统不能正常运行时, 就会在仪表盘上显示“**请检查驾驶员辅助系统**”的警告信息, 并且仪表盘上的主警告灯()可能亮。我们建议您将此系统有关的所有检查、维修和更换工作交由现代汽车授权经销商进行。

信息

您可以在仪表盘上的实用视图服务信息中查看警告信息。

远光灯辅助 (HBA) 功能限制

在下列任何条件下, 远光灯辅助(HBA)功能不能正常运行:

- 迎面驶来车辆或前方车辆的大灯损坏或超出检测范围时。
- 迎面驶来车辆或前方车辆的大灯被灰尘、积雪或雨水等覆盖时。
- 迎面驶来车辆或前方车辆的大灯熄灭但雾灯亮时。
- 前方存在与车辆灯光形状相似的灯光时。
- 大灯没有正常维修或更换时。
- 大灯光束照射点没有正确校准时。
- 在狭窄弯曲道路、粗糙路面、上坡或下坡上行驶时。
- 在交叉路口或弯路上仅检测到前方车辆的某一部分时。
- 前方有临时反射器或闪光器时 (建筑工地等)。
- 前方有红绿灯、反光标志、LED 标志灯或反射镜时。
- 路面潮湿, 或者被积雪、结冰等覆盖时。
- 在弯道上突然出现车辆时。
- 轮胎气压不足导致车辆倾斜, 或者被拖车时。
- 由于道路上的排放废气、烟雾、浓雾、积雪、暴风雪、水雾, 或者在挡风玻璃上结雾等原因, 没有检测到迎面驶来车辆或前方车辆的大灯灯光时。

i 信息

前视摄像头功能限制有关的详细信息, 请参考第7章的“正面防撞辅助(FCA)”部分。

警告

- 驾驶员必须始终注意观察路况, 必要时采取适当的车辆操控措施安全驾驶。您应始终担负安全驾驶的责任。
- 当远光灯辅助 (HBA) 功能不能正常运行时, 请使用灯光控制杆手动在远光灯与近光灯之间切换大灯模式。
- 起动车辆或前视摄像头初始化后, 在 15 秒钟内, 远光灯辅助 (HBA) 功能不会启动。

车内灯光

警告

在黑暗环境下驾驶车辆时，不要打开车内灯光。因为车内灯光会造成您的视野模糊，这可能会引发意外碰撞。

在车辆熄火状态下，不要长时间使用车内灯光。否则，会导致蓄电池过度放电。

车内灯光自动关闭

在车内灯光亮的状态下，如果车辆熄火并打开和关闭车门，车内灯光保持亮约20分钟，然后自动熄灭。如果车门保持在打开状态，车内灯光在车辆熄火后保持亮约25分钟，然后自动熄灭。此时，如果按下智能钥匙上的门锁闭按钮闭锁车门，防盗警报系统进入警戒状态后，车内灯光在5秒钟后逐渐减光熄灭。

大灯



- ☞☞: 按动灯光透镜，可以打开或关闭阅读灯。阅读灯会发出聚光束，以便在夜间驾驶员、副驾驶乘员阅读或作为私人灯使用。
- ☞: 按动此按钮，可以打开前 / 后内顶灯。
- ☞: 按动此按钮，可以打开或关闭氛围灯。再次按下关闭氛围灯。
- ☞: 当打开前车门或后车门时，前内顶灯或后内顶灯亮。使用智能钥匙开锁车门时，只要没有打开任何车门，前内顶灯和后内顶灯保持亮约 30 秒钟。当关闭车门时，前内顶灯和后内顶灯保持亮约 30 秒钟，然后逐步减光熄灭。但是，如果将起动 / 停止按钮转至 ON 位置，或者所有车门闭锁，前内顶灯和后内顶灯立即熄灭。起动 / 停止按钮在 ACC 或 OFF 位置，并且任何车门在打开状态时，前内顶灯和后内顶灯保持亮约 5 分钟。

后内顶灯

内顶灯



私人灯 (如有配备)



☾、☽: 按动此按钮, 可以打开或关闭后内顶灯。

梳妆镜灯

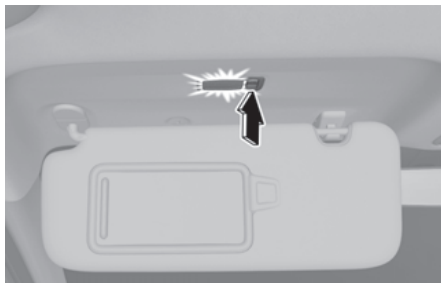

按动按钮, 可以打开或关闭灯光。

- ☾: 按下此按钮时, 灯光亮。
- : 按下此按钮时, 灯光熄灭。

手套箱灯

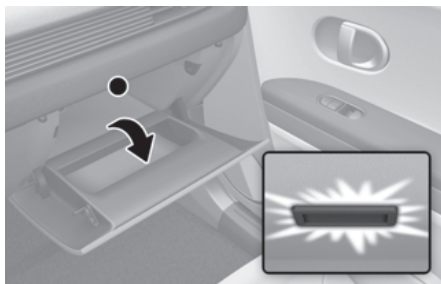

打开手套箱时, 手套箱灯亮。

如果手套箱未关闭, 灯光保持亮约20分钟, 然后熄灭。

参考

手套箱使用完后, 请及时关闭手套箱, 以防蓄电池放电。

氛围灯



在信息娱乐系统设置菜单中选择“**设置**>**车辆**>**灯**>**氛围灯**”项，可以设置或变更氛围灯的亮度和颜色。

- 如果选择“**驾驶模式联动模式**”，氛围灯的颜色会根据所选择的驾驶模式而改变。
- 如要关闭氛围灯功能，在信息娱乐系统设置菜单中将“**亮度**”设置为“**0**”级。

i 信息

- 信息娱乐系统软件更新后，信息娱乐系统的内容可能会有变化。详细信息请参考信息娱乐系统提供的使用手册和快速参考指南。
- 根据内饰的颜色和氛围灯颜色的设置，氛围灯的颜色会有所不同。

行李箱灯

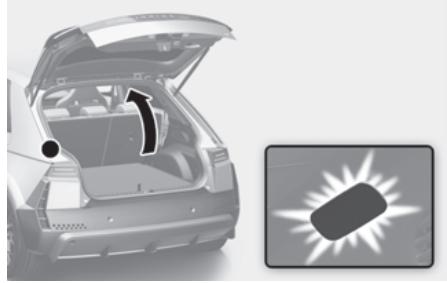

打开后备箱门时，行李箱亮；关闭后备箱门时，行李箱灯熄灭。

参考

行李箱使用完后，请及时关闭后备箱门，以防蓄电池放电。

雨刮器和喷水器

前挡风玻璃雨刮器 / 喷水器

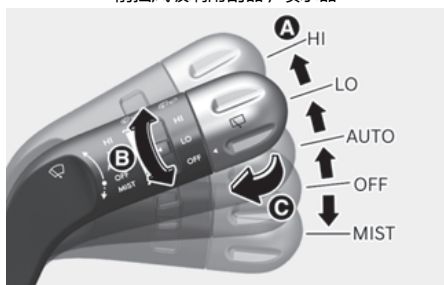

后窗雨刮器 / 喷水器

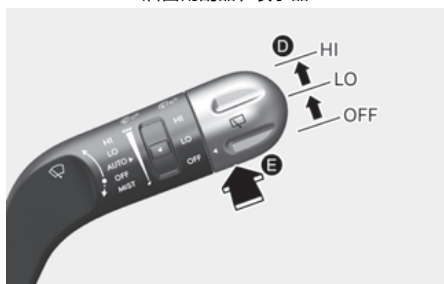

A. 雨刮器速度控制

- **高速 (HI)**: 雨刮器高速运转。
- **低速 (LO)**: 雨刮器低速运转。
- **自动 (AUTO)**: 自动控制雨刮器运转。
- **关闭 (OFF)**: 系统关闭
- **除雾 (MIST)**: 雨刮器运转 1 次。

B. 自动控制雨刮器间歇时间调整

C. 喷水器联动雨刮器运转(前)

D. 后雨刮器控制

- **高速 (HI)**: 雨刮器高速运转。
- **低速 (LO)**: 雨刮器低速运转。
- **关闭 (OFF)**: 系统关闭

E. 喷水器联动雨刮器运转(后)

前挡风玻璃雨刮器

车辆运行时, 雨刮器操作如下。

- **HI**: 雨刮器启动并高速运转。
- **LO**: 雨刮器启动并低速运转。
- **INT**: 雨刮器以一定的间隔时间间歇运转。要改变间歇运转灵敏度, 转动间歇时间调整钮选择适当的灵敏度。
- **自动 (AUTO)**: 位于挡风玻璃上端的雨量传感器检测降雨量, 并以适当的间隔时间控制雨刮器运转周期。降雨量越多, 雨刮器运转间歇时间就会越短。不再下雨时, 雨刮器停止运转。要改变间歇运转灵敏度, 转动间歇时间调整钮选择适当的灵敏度。
- **OFF**: 雨刮器停止运转。
- **MIST**: 要使雨刮器运转 1 次, 向下拉下雨刮器控制杆并释放。如果雨刮器控制杆保持在此位置, 雨刮器持续运转。

i 信息

如果在挡风玻璃上有积雪或结冰, 在使用雨刮器前, 建议进行10分钟以上的挡风玻璃除雪/除冰操作, 直至完全除雪或除冰, 以防雨刮器和喷水器系统损坏。

自动控制 (AUTO)



位于挡风玻璃上端的雨量传感器检测降雨量，并以适当的间隔时间控制雨刮器运转周期。

要改变灵敏度，可以转动灵敏度调整旋钮选择适当的灵敏度等级。

起动/停止按钮在ON位置时，如果将雨刮器开关转至自动控制(AUTO)位置，雨刮器运转1次，并执行雨刮器系统自诊断。不使用雨刮器时，请将雨刮器开关置于**关闭(OFF)**位置。

警告

为了避免人身伤害，请遵守下列安全注意事项

- 不要碰触朝向雨量传感器的挡风玻璃上端。
- 不要用潮湿或润湿的擦布擦拭挡风玻璃上端。
- 不要在挡风玻璃上施加压力。

参考

- 清洗车辆时，将雨刮器控制杆置于**关闭(OFF)**位置，完全关闭自动雨刮器控制功能。
- 禁止拆卸位于挡风玻璃上端副驾驶侧的传感器盖。

前挡风玻璃喷水器



雨刮器&喷水器控制杆在**关闭(OFF)**位置时，向后拉动雨刮器&喷水器控制杆，喷水器启动向挡风玻璃喷射清洗液，同时雨刮器运转1-3周。当雨刮器&喷水器控制杆保持在此位置时，喷水器和雨刮器持续工作，直至释放雨刮器&喷水器控制杆。如果喷水器不工作，可能是挡风玻璃清洗液箱空所致，需要加注挡风玻璃清洗液。

清洗液喷射联动空气内循环

当喷射挡风玻璃清洗液时，为了防止挡风玻璃清洗液的气味进入至车内，根据车外温度，自动控制将空气内/外循环模式切换至“空气内循环”模式，并自动启动制冷系统运行。在此功能控制期间，如果您手动切换至“空气外循环”模式，经过一定时间后，此功能控制重新切换至“空气内循环”模式。在特定条件下，如寒冷环境或车辆熄火状态下，此功能不会运行。

详细信息请参考本章的“暖风&空调控制附加功能”部分。

警告

当车外温度低于零度时，在使用喷水器前，使用挡风玻璃除霜功能加热挡风玻璃，以免清洗液冻结在挡风玻璃上而影响驾驶员的前方视野。如果驾驶员的前方视野被遮挡，可能会引发意外事故，而导致严重或致命人身伤害或财产损失。

在冬季或寒冷天气，始终使用规定规格挡风玻璃清洗液。

参考

为了避免损坏

- 在挡风玻璃清洗液箱空时，不要使用喷水器。
- 在挡风玻璃干燥状态下，不要操作雨刮器。
- 不要手动移动雨刮器臂。
- 在冬季或寒冷天气，始终使用防冻型挡风玻璃清洗液。

后雨刮器和喷水器



后雨刮器开关位于雨刮器控制杆的末端。将后雨刮器开关转至理想位置操作后雨刮器和喷水器。

- **高速 (HI)**: 雨刮器高速运转
- **低速 (LO)**: 雨刷速度低
- **OFF**: 关闭

自动后雨刮器

在前雨刮器运转时，如果车辆倒车，后雨刮器自动运转。

在信息娱乐系统设置菜单中选择**设置 > 车辆 > 便利 > 自动后雨刮器(倒车时)**可以启用此功能。

详细信息请参考第5章的“清洗液喷射联动空气内循环”部分。

后挡风玻璃喷水器



向前推动雨刮器&喷水器控制杆，后喷水器启动向后窗玻璃喷射清洗液，同时后雨刮器运转1-3周。当雨刮器&喷水器控制杆保持在此位置时，喷水器和雨刮器持续工作，直至释放雨刮器&喷水器控制杆。

自动暖风 & 空调控制系统

暖风 & 空调控制面板

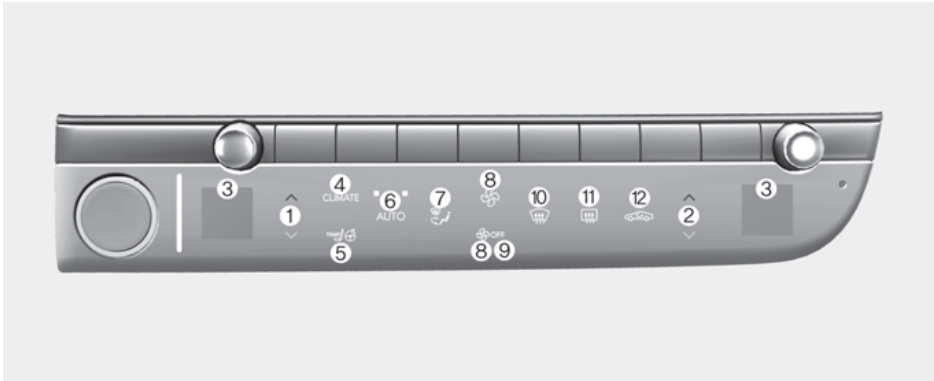

信息娱乐系统 (暖风 & 空调)

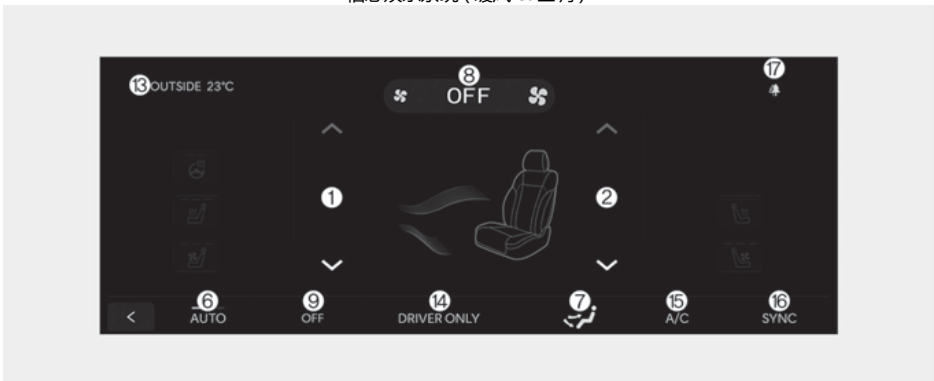

根据车辆规格的不同，暖风 & 空调控制系统的按钮配置可能有所差异。

- (1) 驾驶位温度控制
- (2) 副驾驶温度控制
- (3) 显示通风模式(空气流出方向)
- (4) 查看暖风&空调信息娱乐系统显示屏
- (5) 暖风/空调信息娱乐系统显示屏
- (6) 自动控制(AUTO)
- (7) 通风模式选择
- (8) 鼓风机速度控制
- (9) OFF
- (10)前挡风玻璃除霜
- (11)后窗除霜器
- (12)空气内/外循环模式

- (13)显示环境温度
- (14)仅驾驶位
- (15)空调控制(A/C)
- (16)同步控制(SYNC)
- (17)空气净化系统

i 信息

擦拭触摸屏上的指纹等污物时，必须使用干净柔软的超细纤维布轻轻擦拭。

暖风 & 空调



按下暖风&空调按钮查看暖风/空调信息
娱乐系统显示屏上的暖风&空调信息。

自动暖风和制冷控制

自动暖风&空调控制系统以设定的期望温度为基准，全自动控制暖风和制冷系统。

1. 车辆起动状态下，按下“**自动控制 (AUTO)**”按钮。在此模式，根据您设定的期望温度，自动控制通风模式、鼓风机速度、空气内 / 外循环模式及制冷系统的运行。

暖风 & 空调系统在自动控制模式时，您能通过按动“**自动控制 (AUTO)**”按钮，可以将送风强度控制设定为三种模式之一。

- 高速 (HIGH)：设定最高鼓风机速度，提供最快速度的制冷空气或暖风空气。
- 中速 (MEDIUM)：设定中等鼓风机速度，提供中等速度的制冷空气或暖风空气。
- 低速：将鼓风机速度设定在最低速度范围。

类型 A



类型 B



2. 按动温度控制按钮，设定理想温度。当温度控制设定在最低温度时，制冷系统会持续运行。当车内空气温度达到舒适的程度后，转动温度控制按钮将温度设定在期望温度。

类型 A



类型 B

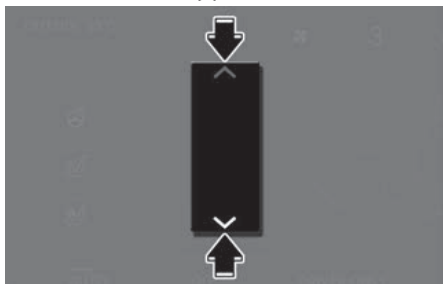

要关闭“自动控制(AUTO)”模式，手动操作下列任何功能：

- 鼓风机速度控制
- 空调控制(A/C)
- 通风模式选择
- 前挡风玻璃除霜

仅手动操作的功能处于手动控制状态，而其余的功能仍然处于自动控制状态。

为了您的便利和提高暖风 & 空调控制系统的运行效率，请按下“**自动控制(AUTO)**”按钮启动自动控制模式，并将车内温度设定为 22°C。

参考

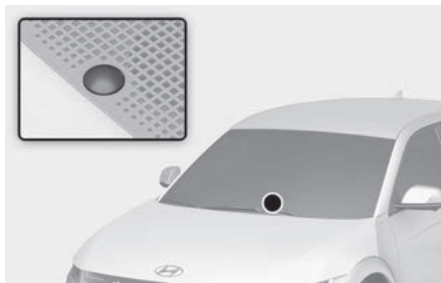

禁止在光照度传感器上方和附近加装任何附件，以确保暖风&空调控制系统的最佳性能。

手动暖风和制冷控制

1. 车辆起动状态下，将通风模式选择按钮设定在理想位置。

i 信息

要提高暖风和制冷效果，请选择：

- 暖风：☀️
- 制冷：❄️

2. 将温度控制设定在期望温度。
3. 将空气内 / 外循环模式设定在“空气外循环(新鲜空气)”模式。
4. 将鼓风机速度设定在理想速度。
5. 如果需要运行制冷系统，请接通制冷系统。
6. 按下“**自动控制(AUTO)**”按钮，可以切换至系统的全自动控制。

通风模式选择

类型 A



类型 B



通风模式选择按钮控制从通风系统流出的气流方向。

气流方向

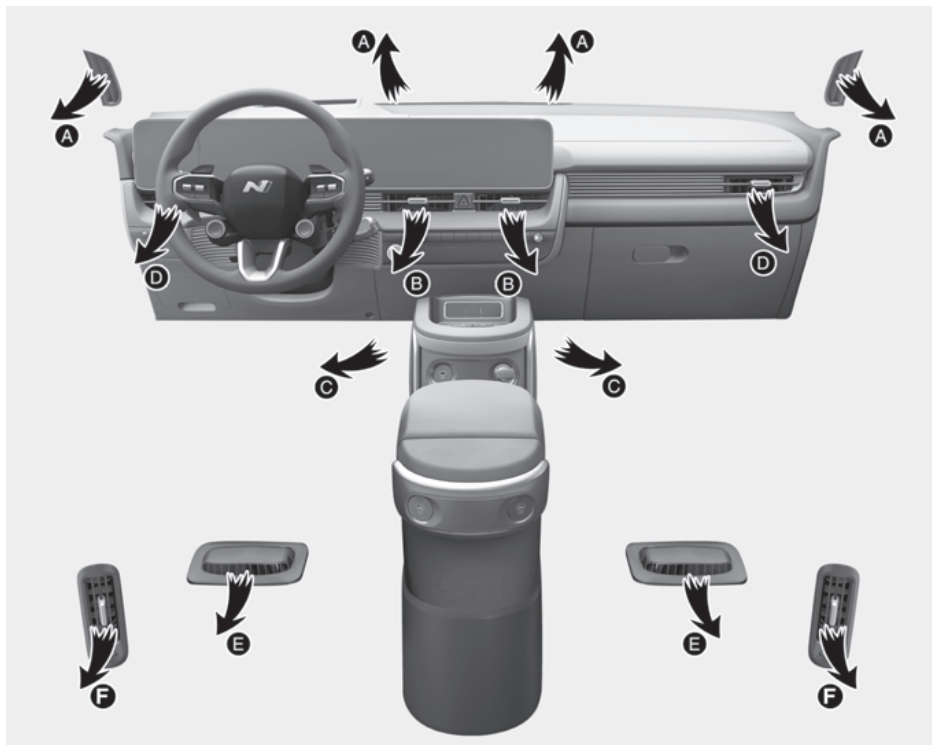

符号	控制状态	方向
	气流流向身体上身和脸部。此外，每个通风口可以进行调整，改变从通风口流出的气流流向。	B、D、F
	气流流向脸部和足部。	B、C、D、E、F
	气流流向脸部和足部和挡风玻璃。	A、B、C、D、E、F
	大部分气流流向足部，少量气流流向挡风玻璃和侧面门窗除霜口。	A、C、D、E
	大部分气流流向足部和挡风玻璃，少量气流流向侧面门窗除霜口。	A、C、D、E

符号	控制状态	方向
	大部分气流流向挡风玻璃, 少量气流流向侧面门窗除霜口。	A、D

前挡风玻璃除霜 [A]、[D]

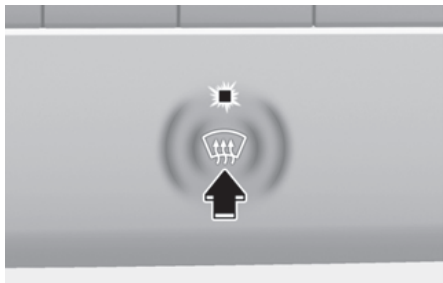

按下前挡风玻璃除霜按钮(指示灯亮)时,前挡风玻璃除霜功能启动。如果设置挡风玻璃除雾模式,根据检测的车外温度,自动选择“空气外循环(新鲜空气)”模式,并且自动启动运行制冷系统。

再次按下前挡风玻璃除霜按钮(指示灯熄灭)时,除霜功能关闭。暖风&空调控制系统返回至前挡风玻璃除霜模式启动前的运行模式。

仪表板通风口

前

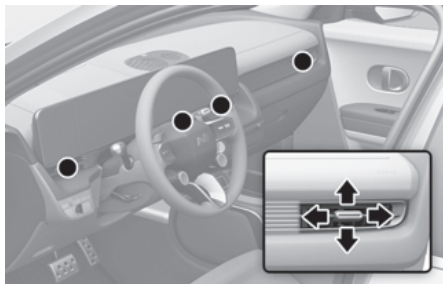

后



- 可以通过通风口调整杆向上 / 向下或向左 / 向右调整从仪表板通风口流出的空气流动方向。
- 将通风口调整杆推至 ⊗ 位置关闭通风口。

温度控制

类型 A

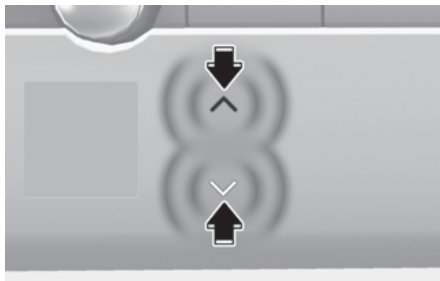

类型 B

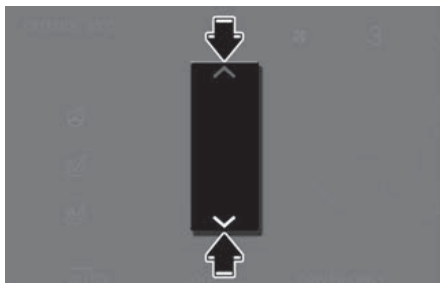

按下 ^ 按钮时, 设定温度升高。按下 v 按钮时, 设定温度降低。

仅驾驶位



如果按下**仅驾驶位**按钮(指示灯亮),则大部分气流流向驾驶位座椅。

i 信息

使用**仅驾驶位**模式时,一些气流可能会流向其他座椅,以保持车内空气舒适。

使用前挡风玻璃除霜器时,无论**仅驾驶位**模式是否运行,挡风玻璃两侧的气流都会继续流动。

同步控制 (SYNC)(驾驶位侧和副驾驶侧温度同步调整)

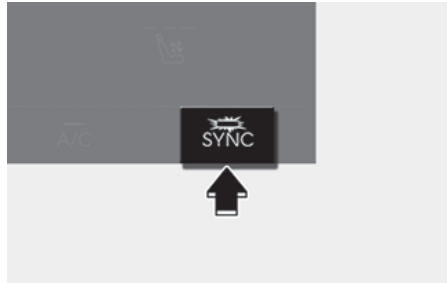

同步调整控制温度、通风模式和鼓风机速度

按下“**同步控制(SYNC)**”按钮(指示灯亮),可以同步调整驾驶位侧、副驾驶侧的控制温度、通风模式和鼓风机速度。

独立调整温度

再次按下“**同步控制(SYNC)**”按钮(指示灯熄灭)时,可以独立调整驾驶位侧和副驾驶侧的温度。

空气内 / 外循环模式

空气内循环模式



当选择“**空气内循环(车内空气)**”模式时,车内空气通过暖风&空调系统进行循环。

空气外循环 (新鲜空气) 模式



当选择“空气外循环(新鲜空气)”模式时,车外新鲜空气通过暖风&空调系统进入车内。

i 信息

建议主要使用“空气外循环”模式。

如果在“空气内循环(车内空气)”模式长时间运行暖风系统,而没有运行制冷系统,会在挡风玻璃和侧面门窗上结雾,而且车内的空气将变得不清新。

此外,如果在“空气内循环”模式长时间运行制冷系统,会导致车内空气极度干燥。

⚠ 警告

为了避免严重或致命人身伤害的危险性,请遵守下列安全注意事项

- 如果暖风 & 空调控制系统持续在“空气内循环(车内空气)”模式运行,会造成车内湿度增大,这会导致在挡风玻璃和门窗上结雾,从而严重影响驾驶员的视野。
- 当暖风 & 空调控制系统运行时,禁止在车内睡觉。
- 如果暖风 & 空调控制系统持续在“空气内循环”模式运行,会引起车内乘员瞌睡或困倦。这可能会造成车辆失控,而引发意外事故。驾驶车辆时,将空气内/外循环模式设定在“空气外循环(新鲜空气)”模式。

鼓风机速度控制

类型 A

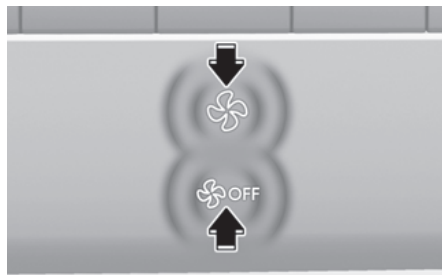

按动 \odot 键,鼓风机速度增大,送风量增多。
按动 \odot OFF键,鼓风机速度降低,送风量减少。

类型 B

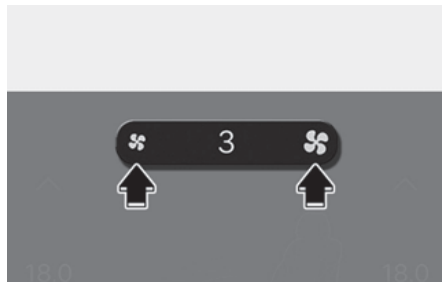

按动 \odot 键,鼓风机速度降低,送风量减少。
按动 \odot 键,鼓风机速度增大,送风量增多。

i 信息

如果在启动/停止按钮在ON位置和车辆关闭状态下操作鼓风机运转,可能导致蓄电池过度放电。

暖风 & 空调

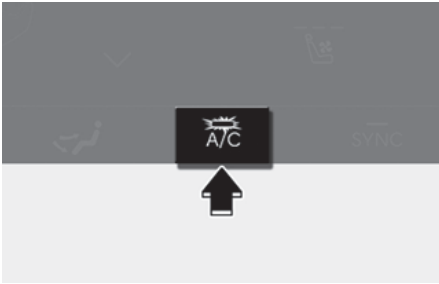

按动**空调控制(A/C)**按钮，可以手动启动(指示灯亮)或关闭制冷系统。

系统关闭 (OFF) 模式

类型 A

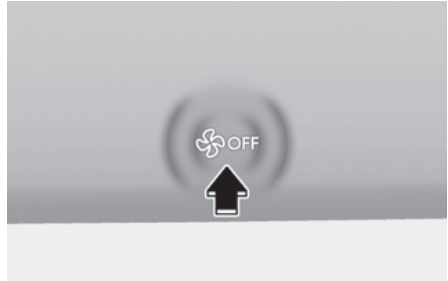

类型 B

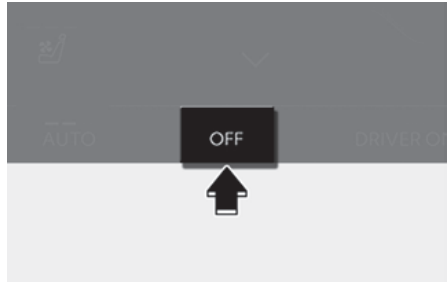

按下 OFF 或系统关闭(OFF)按钮时，暖风&空调控制系统关闭。但是，只要起动/停止按钮在ON位置，仍能操作通风模式按钮和空气内/外循环模式选择按钮。

空气净化系统

通过车内的粉尘传感器检测车内的粉尘浓度。并在信息娱乐系统显示车内空气质量状态。

必要时，切断车外污染空气的进入，并通过空调滤清器过滤粉尘，确保车内空气的纯净。

车内空气质量状态显示

当暖风&空调控制系统运行时，空气质量状态分为如下4个等级。

空气净化系统	等级显示				
	良好	标准	不良	非常差	运行指示灯
空气净化状态	绿色	黄色	橙色	红色	

i 信息

- 空调滤清器需要每行驶 15,000km 进行更换，以达到空气净化系统的最大效率。
- 如果车辆主要在空气污染严重的市区等地区行驶，或者经常在多沙尘或崎岖路面等恶劣环境下行驶，或者因长期重度粉尘污染，导致车内粉尘浓度显示等级为“不良”时，与 15,000 km 的定期保养周期无关，需要更频繁地检查和更换空调滤清器。
 - 经常在空气污染严重的市区行驶时。
 - 经常在多尘或凹凸不平的道路上行驶时。
 - 经常在粉尘等空气污染严重的地区行驶时。
- 我们建议您请使用纯正品空调滤清器，以确保空气净化系统的最佳性能。
- 实时检测车内的粉尘浓度。因此，检测值与大气粉尘浓度不一致。
- 根据测量方法或测量区域的不同，显示值可能有所差异。显示值仅作为参考。

功能操作

冷却 / 通风

1. 将通风模式设定在 (-) 位置。
2. 将空气内 / 外循环模式设定在“空气外循环”模式或“空气内循环”模式。
3. 将温度控制设定在理想温度。
4. 将鼓风机速度设定在理想速度。

暖风

1. 将通风模式设定在 (.) 位置。
2. 将空气内 / 外循环模式设定在“空气外循环”模式或“空气内循环”模式。
3. 将温度控制设定在理想温度。
4. 将鼓风机速度设定在理想速度。
5. 必要时，将温度控制设定在“最高”温度，同时启动制冷系统运行，以便除去进入车内空气中的湿气。

如果在挡风玻璃上结雾，请将通风模式设定在 (M) 位置。

操作要领

- 要避免车外的灰尘、难闻的烟雾等污染空气通过通风系统进入到车内，暂时将空气内 / 外循环模式设定在“空气内循环”模式。在异味或粉尘消失后，将空气内 / 外循环模式重新设定在“空气外循环”模式，以保持车内空气清新。这有助于驾驶员保持清醒的头脑和乘员的舒适性。
- 将空气内 / 外循环模式设定在“空气外循环”模式，鼓风机速度设定在理想速度，温度控制设定在理想温度，并启动制冷系统运行，如此可以有效地消除挡风玻璃内侧的结雾。

暖风 & 空调

现代汽车制冷系统使用R-134a制冷剂。

1. 起动车辆。按下空调控制 (A/C) 按钮。
2. 将通风模式设定在 (-) 位置。
3. 将空气内 / 外循环模式设定在 “空气外循环 (新鲜空气)” 模式或 “空气内循环 (车内空气)” 模式。
4. 将鼓风机速度设定在理想速度, 将温度控制设定在理想温度。

为了获得最大制冷效果, 将温度控制设定在最低温度, 并将鼓风机速度设定在最高速度。

制冷系统操作要领

- 在酷热环境下, 如果车辆曾驻车在直射阳光下, 先打开车门、车窗等待, 以便车内的热空气散发到车外。
- 车内的空气充分冷却后, 从 “空气内循环” 模式切换至 “空气外循环 (新鲜空气)” 模式。
- 在雨天或潮湿的气候, 为了减少车窗内侧的结雾, 关闭所有门窗, 并启动制冷系统运行, 以降低车内空气湿度。
- 每个月必须运行制冷系统至少几分钟, 以保持制冷系统的最佳性能。
- 如果过度运行制冷系统, 因挡风玻璃内侧与外侧之间存在温度差, 可能会在挡风玻璃外表面结雾, 这会严重影响驾驶员的前方视野。在这种情况下, 选择 (-) 通风模式, 并将鼓风机速度设定在较低速度。

系统保养

空调滤清器

空调滤清器安装在动力电部件舱盖内部。空调滤清器过滤从车外通过暖风&空调系统进入车内的灰尘等污染物。

我们建议您将空调滤清器有关的所有保养、检查、维修和更换工作交由现代汽车授权经销商进行。如果车辆经常在多沙、崎岖路面等恶劣环境条件下行驶, 或者经常运送宠物, 或者经常在车内吸烟, 必须提前检查和更换空调滤清器。

i 信息

- 请按照定期保养时间表中的保养周期更换滤清器芯。如果车辆经常在多沙、崎岖路面等恶劣环境条件下行驶, 必须早于定期保养周期检查和更换空调滤清器芯。
- 如果通过通风系统流出的空气流量突然减少, 我们建议您将此系统有关的所有检查、维修和更换工作交由现代汽车授权经销商进行。

空调制冷剂和压缩机润滑油量检查

如果制冷剂量不足, 会降低制冷性能。如果制冷剂量过多, 也会降低制冷性能, 而且会影响制冷系统的密封性。

因此, 如果发现制冷系统运行异常, 我们建议您将此系统有关的所有检查、维修和更换工作交由现代汽车授权经销商进行。

参考

使用规定规格和容量的制冷剂和压缩机润滑油很重要。否则, 会导致压缩机损坏、制冷系统不能正常运行。为了防止损坏暖风&空调系统, 仅能由经过培训的合格技术人员检修暖风&空调系统。

警告

本车辆加注R-134a制冷剂



为了防止损坏暖风&空调系统，仅能由经过培训的合格技术员检修暖风&空调系统。R-134a制冷剂处于高压状态。

应使用专用设备回收全部制冷剂。如果将制冷剂直接排放到大气中，会损害人身健康和污染环境。

空调制冷剂标签

您能从附着在机舱盖内板上的标签上找到您车辆应用的空调制冷剂规格和容量。

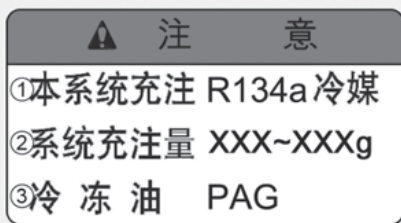

空调制冷剂标签上的符号及说明如下:

- (1) 制冷剂类型
- (2) 制冷剂量
- (3) 压缩机润滑油型号

挡风玻璃除霜和除雾**警告**

在非常潮湿的环境下，制冷系统运行时，不要将通风模式设定在挡风玻璃除霜模式。否则，可能在挡风玻璃的外表面结雾，这会降低驾驶员的前方视野，可能会引发碰撞事故，导致严重或致命人身伤害。

在此状态下，将通风模式设定在脸部模式，并将鼓风机速度设定在较低速度。

- 为了获得最佳除霜效果，将温度控制设定在最高温度，并将鼓风机速度设定在最高速度。
- 在除霜或除雾期间，如果想向足部提供暖空气，可以将通风模式设定在足部 & 除霜模式。
- 驾驶车辆前，清除挡风玻璃、后窗、外后视镜及全部侧窗上的积雪和冰。
- 清除机舱盖和进气口处的积雪和冰，以提高暖风和除霜效果，降低挡风玻璃内侧结雾的可能性。

自动暖风 & 空调控制系统

挡风玻璃内侧除雾

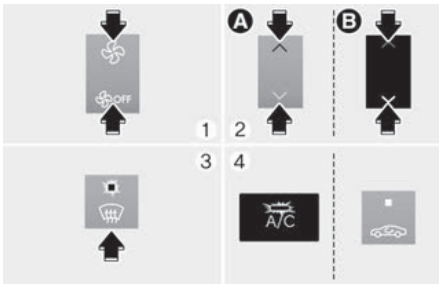

[A] 暖风 & 空调控制面板

[B] 信息娱乐系统 (暖风 & 空调)

- (1) 将鼓风机速度设定在任意位置。将鼓风机速度设定在最高速度，以便快速除雾。
- (2) 将温度控制设定在理想温度。
- (3) 按下挡风玻璃除霜按钮(☼)。
- (4) 空气内/外循环模式会自动设定至“空气外循环”模式。检查暖风&空调系统自动运行。如果没有自动控制启动制冷系统运行，并且没有自动选择“空气外循环(新鲜空气)”模式，请操作相应的开关进行调整。

挡风玻璃外侧除霜

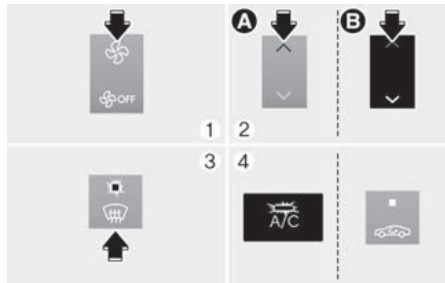

[A] 暖风 & 空调控制面板

[B] 信息娱乐系统 (暖风 & 空调)

- (1) 将鼓风机速度设定在最高速度。
- (2) 将温度控制设定在最高(HI)温度。
- (3) 按下挡风玻璃除霜按钮(☼)。
- (4) 根据检测到的车外温度，自动控制启动制冷系统运行，并自动选择“空气外循环(新鲜空气)”模式。

除雾逻辑

为了降低挡风玻璃内侧结雾可能性，根据特定条件，如选择通风模式，就会自动控制空气内/外循环模式或制冷系统运行。要设置启用或停用除雾逻辑，请按照下述操作

1. 按下启动 / 停止按钮转至 ON 位置。
2. 按住除雾按钮(☼) 或 (☼) 3 秒钟以上。

空气内/外循环模式按钮指示灯闪烁3次，表示停用除雾逻辑。要启用除雾逻辑，请重复上述步骤。

如果拆装蓄电池电缆或亏电蓄电池进行充电，除雾逻辑初始化为启用状态。

挡风玻璃除霜（加热器）

后窗除霜器

参考

禁止使用尖锐工具或有磨蚀性的车窗清洁剂清洁后窗内侧，以免损坏后窗内表面除霜加热丝。

车辆运行时，后窗除霜器加热后窗玻璃，除去后窗玻璃内外的结霜、结雾和薄冰。

- 要接通后窗除霜器，请按下在中央控制器上的除霜器按钮。当后窗除霜器接通时，后窗除霜器按钮指示灯亮。

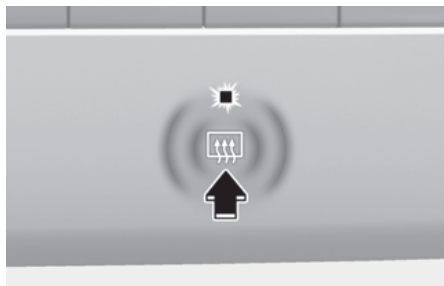

- 要关闭后窗除霜器，请再次按下后窗除霜器按钮。

i 信息

- 如果在后窗玻璃上积雪或结冰，应在启动后窗除霜器前清除后窗玻璃上的积雪或结冰。
- 后窗除霜器接通约 20 分钟后自动关闭，或者将起动 / 停止按钮转至 OFF 位置时关闭。

后视镜除霜器

当接通后窗除霜器时，后视镜除霜器也同时接通。

暖风 & 空调控制附加功能

i 信息

信息娱乐系统软件更新后，信息娱乐系统的内容可能会有变化。详细信息请参考信息娱乐系统提供的使用手册和快速参考指南。

暖风 & 空调自动干燥

暖风&空调自动干燥功能可以干燥暖风&鼓风机总成内的水分，以减少暖风&空调系统的异味。车辆电源转至OFF位置约30分钟后，鼓风机自动运转。

在信息娱乐系统设置菜单中选择或取消选择“设置 > 车辆 > 空调 > 空调功能 > 暖风&空调自动干燥”项，可以设置启用和停用暖风&空调自动干燥功能。

在此功能启用状态下，如果满足此功能启动条件，就会在信息娱乐系统显示屏上显示功能操作状态，并且鼓风机自动运转。

暖风&空调自动干燥功能启动后，暖风&空调控制系统将鼓风机转速调至[3-档]，选择“空气外循环(新鲜空气)”模式，并将通风模式设定在足部通风模式。

运行条件

在下列条件下，暖风&空调自动干燥功能启动

- 暖风 & 空调控制系统运行一定时间后，车辆熄火。
- 蓄电池电量充足，车辆温度高于一定温度。

不运行条件

在下列任何条件下，暖风&空调自动干燥功能关闭

- 暖风 & 空调自动干燥功能运行 10 分钟时。
- 按下起动 / 停止按钮时，或者车辆电源在 ON 位置时。
- 遥控控制暖风 & 空调控制系统时。

i 信息

暖风&空调自动干燥功能可减少暖风&空调系统的异味，但不能完全去除异味。

自动除雾功能

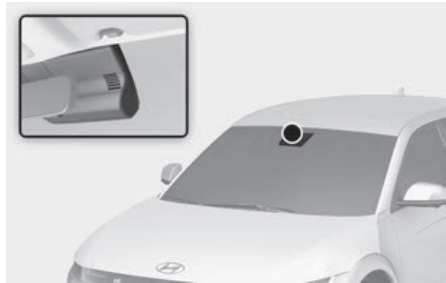

自动除雾功能通过自动检测挡风玻璃内侧的湿气，帮助降低挡风玻璃内侧结雾的可能性。

自动除雾功能在接通暖风&空调控制系统时启动运行。

i 信息

当车外温度低于 -10°C 时，自动除雾功能可能不能正常运行。

自动除雾功能启动时，指示灯 ☁ 亮。

如果检测到车内空气湿度超过规定值，就会启动自动除雾功能控制。

自动按照下述顺序进行控制：

第1步.启动制冷系统运行，并选择“空气外循环(新鲜空气)”模式。

第2步.选择上风口通风模式。

第3步.将鼓风机速度设定在最高速度。

在自动除雾功能控制期间，如果手动关闭制冷系统或选择“空气内循环”模式，自动除雾功能指示灯 ☁ 闪烁，提醒驾驶员不能进行手动控制。

自动除雾功能启用或停用

暖风 & 空调控制系统

起动/停止按钮在ON位置时，按住前挡风玻璃除霜按钮超过3秒钟。当停用自动除雾功能时，暖风&空调信息显示屏上^[ADS OFF]图标闪烁3次，然后保持亮。

当启用自动除雾功能时，暖风&空调信息显示屏上^[ADS OFF]图标闪烁6次，然后熄灭。

信息娱乐系统

在信息娱乐系统设置菜单中选择或取消选择“**设置 > 车辆 > 空调 > 除雾/除霜选项 > 自动除雾**”项，可以设置启用或停用自动除雾功能。

i 信息

- 在自动除雾功能控制期间，不能选择“空气内循环”模式。
- 在自动除雾功能控制期间，不能手动控制鼓风机速度、温度控制和空气内/外循环模式。

参考

禁止拆卸位于挡风玻璃顶部的传感器盖。因这些原因而导致的车辆故障，不在新车有限保修范围内。

自动除湿功能

⁺ 如有配备

为了提高车内空气质量，减少挡风玻璃上的雾气，根据车外温度，空气内/外循环模式在“空气内循环”模式运行5~30分钟后，自动切换至“空气外循环”模式。

自动除湿功能启用或停用

暖风 & 空调控制系统

选择脸部(~/)通风模式，并按住**空调控制(A/C)**按钮，同时在3秒钟内按动空气内/外循环模式选择按钮()5次或以上，可以设置启用或停用自动除湿功能。当启用自动除湿功能时，空气内/外循环模式选择按钮指示灯将闪烁6次。当停用此功能时，指示灯将闪烁3次。

信息娱乐系统

在信息娱乐系统设置菜单中选择或取消选择“**设置 > 车辆 > 空调 > 自动通风 > 自动除湿**”项，可以设置启用或停用自动除湿功能。

清洗液喷射联动空气内循环

 如有配备

当喷射挡风玻璃清洗液时，为了防止挡风玻璃清洗液的气味进入至车内，自动控制将空气内/外循环模式切换至“空气内循环”位置。

当空气内/外循环模式转至“空气内循环”模式时，切断车外的难闻气味进入车内。

在寒冷的环境下，为了防止在挡风玻璃上结雾，可能不会选择“空气内循环”模式。

清洗液喷射联动功能启用或停用

暖风 & 空调控制系统

选择足部(、/)通风模式，在3秒钟内按动空气内/外循环模式选择按钮()5次或以上，可以设置启用或停用挡风玻璃清洗液喷射联动功能。

当启用“挡风玻璃清洗液喷射联动”功能时，空气内/外循环模式选择按钮指示灯将闪烁6次。当停用此功能时，指示灯将闪烁3次。

信息娱乐系统

在信息娱乐系统设置菜单中选择或取消选择“设置>车辆>空调>空气内循环>清洗液喷射联动”项，可以设置启用或停用清洗液喷射联动功能。

进入隧道时空气内循环

 如有配备

为了防止车辆在隧道内行驶时污染空气进入车内，根据导航地图信息和车辆速度，控制门窗和暖风/空调控制系统。控制步骤如下：

要使用此功能，请在信息娱乐系统设置菜单中设置启用此功能。请选择 **设置 > 车辆 > 空调 > 空气内循环**

- **进入隧道时控制：**在进入隧道前约7秒钟，自动关闭门窗，并将暖风/空调控制系统切换至“空气内循环（车内空气）”模式。

驶出隧道后，再打开门窗至先前的位置。如果在系统自动打开门窗之前，操作电动门窗开关，门窗不能打开至先前的位置。

运行条件

- 暖风 & 空调控制系统在“空气外循环”模式。
- 车窗在打开状态。
仅在车辆配备所有门窗自动上升/下降功能时，门窗才能自动关闭。

信息

- 根据导航数据、车速等的不同，此功能的运行时间会有所差异。
- 此功能运行，直至穿过连续的隧道。
- 车辆驶入隧道，在“空气内循环”模式运行时，可能会在挡风玻璃上结雾。此时，请操作前挡风玻璃除霜按钮。
- 如果隧道的长度较短，此功能可能不运行。
- 如果导航系统不能正常运行，此功能不会运行。
- 信息娱乐系统软件更新后，信息娱乐系统的内容可能会有变化。详细信息请参考信息娱乐系统提供的使用手册和快速参考指南。

警告

门窗关闭时，注意避免乘员身体被夹住。

储存箱

警告

不要在车内储存打火机、丙烷罐或任何易燃/易爆物品。这些物品在车辆长时间暴露在高温环境下时会爆炸，甚至会引发火灾。

警告

驾驶车辆时，应确保各储存箱盖处于牢固关闭状态。在车辆上装载的所有物品都处在与车速相同的速度运动中。当车辆紧急制动或急转弯时，或者车辆发生碰撞事故时，这些物体可能会从储存箱中甩出，撞击驾驶员、乘员，从而导致严重或致命人身伤害。

参考

为了避免物品被盗，禁止在储存箱内存放贵重物品。

中央控制台储存箱



要打开：
按下按钮。

滑动扶手

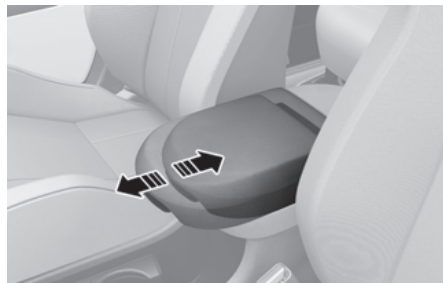

要向前移动扶手：
握住扶手前部，然后向前拉。

要向后移动扶手：
握住扶手前部，然后向后推扶手。

手套箱



要打开：
拉动手柄(1)。

警告

手套箱使用完后，必须牢固关闭。

如果手套箱处于打开状态，当发生碰撞事故时，即使乘员佩戴了安全带也会导致严重伤害。

车内装置

杯架

在杯架内可以放置杯子、小型饮料罐等。

前座椅

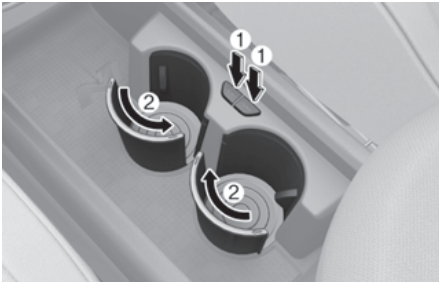

按下按钮(1)。杯架从前控制台伸出。
使用后推入杯架(2)。

后座椅扶手



要使用杯架，请拉下扶手。

⚠ 警告

- 在杯架内存放水杯、饮料罐等时，不要紧急起步或紧急制动，以免杯中的液体溅出。如果热液体溅出，会烫伤您。如果驾驶员被烫伤，在混乱瞬间会失去对车辆的控制，从而引发意外事故。
- 在杯架内，仅存放软型杯子。

参考

- 驾驶车辆时，要盖好饮料瓶盖，以免饮料溅出。如果液体溅出，会进入到车辆的电子/电气系统部件内，从而导致部件损坏。
- 清洁喷溅的液体时，不要高温干燥杯架。否则，会导致杯架损坏。
- 禁止将饮料瓶或罐存放在阳光直射和温度很高的车内。否则，可能会引起爆炸。

遮阳板



要使用遮阳板，向下拉下并调整至适当位置。

要挡住通过侧面门窗进入的直射阳光，向下拉下遮阳板(1)，并从支架处脱离遮阳板，然后向门窗方向摆动遮阳板至侧面(2)。

要使用梳妆镜，拉下遮阳板，并滑动打开梳妆镜盖(3)。

按需要向前/向后调整遮阳板的位置(4)。可以利用票据夹(5)夹住票据。

使用完后，关闭梳妆镜盖，并将遮阳板返回至原位。

⚠ 警告

使用遮阳板时，注意不要阻碍驾驶员的视野或道路。

参考

遮阳板上梳妆镜旁的票据夹(5)可用于临时保管公路收费票据、自助停车票据等。将票据插入票据夹内时,注意不要损坏票据夹。在票据夹中不要夹入过多票据,否则会损害票据夹。

电源插座

电源插座用于给手机或其它与车辆电气系统兼容的设备提供电源。

车辆运行时,电源插座可提供180W(瓦特)以下的电功率。

警告

避免电击。不要将手指、工具等插入至电源插座内,更不要湿手触摸电源插座。否则,可能会引发电击事故。

参考

为了避免电源插座损坏

- 仅在车辆运行时使用电源插座。使用后,立即拔出设备电源插头。如果在车辆关闭状态长时间使用电源插座,会导致蓄电池过度放电。
- 仅能使用 12V、180W 以下功率的电子/电气设备。
- 在使用电源插座时,请将暖风 & 空调控制系统调整至最低运行标准。
- 不使用时,请牢固关闭盖。
- 某些外部电子/电气设备的电源连接在车辆电源插座上时,可能会干扰车辆的电子/电气系统。
- 尽量完全推入电源插头。否则,会导致电源插座过热或保险丝熔断。
- 仅连接具有反向电流保护功能的设备。否则,来自设备自带电池的电流逆流进入车辆,可能导致车辆的电子/电气系统故障。

USB 充电接口

前



前



后

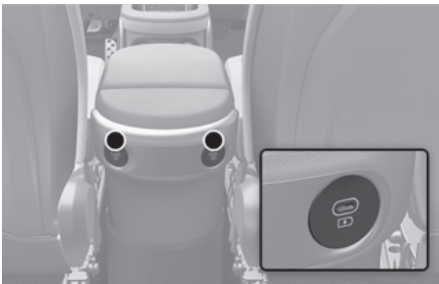

USB 充电接口通过 USB 数据线进行连接，为小型电子设备的电池充电。

车辆运行时，电子设备可以充电。

i 信息

- 在电子设备上能看到电池充电状态。
- 使用完后，及时将 USB 数据线从 USB 充电接口分离。
- 在充电过程中，智能手机或平板电脑可能会变热。这不表示 USB 充电系统存在故障。
- 请勿使用 USB 数据线给智能手机或平板电脑充电，应使用原装充电器充电。
- 请勿将此充电接口用于在信息娱乐系统中播放音频、多媒体等。
- 当使用从手机制造商或市场上购买的 C-型转 A-型的转换器时，可能无法充电。

参考

- 请在车辆运行时使用 USB 充电接口。如果在启动 / 停止按钮在 ON 位置（车辆关闭）状态长时间使用 USB 充电接口，可能会导致蓄电池过度放电。
- 为了防止 USB 充电接口损坏：
 - 禁止在插座内插入异物或喷出液体。否则，会导致 USB 充电接口损坏。
 - 不要使用额定电流超过 3,000mA(3.0A) 的设备。
- 当使用 USB 充电接口转换适配器（C-型转 A-型）为电子设备充电时，请使用为您的车辆指定的纯正品适配器。普通适配器未配备任何降噪、过电流保护和稳定性保护措施。

如果使用非规定规格连接线，可能会导致车辆的 USB 接口或连接的设备损坏。现代汽车附件有关的详细信息，我们建议您向现代汽车授权经销商咨询。
- 如果使用非纯正品部件，可能会导致 USB 充电接口和信息娱乐系统损坏。因这些原因而导致的车辆故障，不在新车有限保修范围内。

仪表板侧装饰板



仪表板侧板是垫，利用其磁性表面附着轻物品，如停车罚单、收据等。

参考

请勿放置手机等重物。驾驶时物品可能会掉落损坏。

警告

为了安全起见，请勿将手机、重物或尖锐物品放置在仪表板侧板上。

否则，会造成车辆失控，而引发意外事故，导致严重或致命人身伤害或财产损失。

智能手机无线充电系统



[A] 指示灯
[B] 充电板

智能手机充电

智能手机无线充电器仅能为Qi认证智能手机(9)进行充电。访问智能手机制造商的官网，检查本智能手机是否支持Qi技术。

将Qi认证智能手机屏幕朝上放在充电板上时，就会启动无线充电进程。

1. 仅在起动 / 停止按钮位于 ON 或 START 位置，并且所有车门关闭的状态下，才能使用智能手机无线充电器。
2. 在信息娱乐系统设置菜单中可以设置启用或停用无线充电功能。
 - 请选择设置 > 车辆 > 便利 > 智能手机无线充电系统
3. 将智能手机放在无线充电板的中央位置。智能手机充电时，橙色指示灯亮，充电完成时，蓝色指示灯亮。

i 信息

- 从充电板上移除智能钥匙等多余物品。
- 对于翻盖式智能手机，使用无线充电器进行充电时，将智能手机折叠，并且智能手机背面朝向充电板放在充电板的中央位置。

如果您的智能手机不能充电：

- 轻轻变动智能手机在充电板上的位置。
- 确保橙色指示灯亮。

如果智能手机无线充电器存在故障，橙色指示灯闪烁约10秒钟。

车辆熄火，并打开前车门时，如果在充电板上留有智能手机，无线充电系统会在仪表盘上显示警告信息，向您发出警告。

参考

- 智能手机无线充电系统不支持某些未通过 Qi 标准 (®) 认证的手机。
- 在充电板上放置智能手机时，将智能手机放在充电板中央，以便确保最佳充电性能。如果智能手机偏在一侧，充电速率会减慢，而且可能造成智能手机的温度升高。
- 有时无线充电进程可能会临时停止，如在使用智能钥匙起动车辆，或者控制门锁闭锁 / 开锁等时。
- 某些智能手机充电时，即使智能手机充电完成，充电指示灯也不会变为蓝色。
- 当无线充电板内部的温度异常升高时，可能暂停无线充电进程。在温度降至规定值以下前，无线充电进程不会重启。
- 当智能手机无线充电板与智能手机之间夹有硬币等金属物品时，无线充电进程可能暂停。
- 对于某些制造商的智能手机，即使智能手机遗留在无线充电板上，系统可能不会发出警告。这是由智能手机特定性能所致，而不表示无线充电器存在故障。
- 当使用智能手机应用程序 (如 Android Auto) 充电时，如果智能手机过热，充电过程可能会延迟或中断。此现象与无线充电系统无关，而是因智能手机的自热导致。此时，请从充电板上拿开智能手机。
- 如果智能手机的附加外壳很厚，可能无法进行无线充电。
- 智能手机无线充电时，如果信用卡、电话卡、交通卡等带有磁性物质的物品与智能手机放在一起，可能造成这些物品被消磁损坏。
- 如果智能手机没有完全接触充电板，可能无法正常充电。
- 将起动 / 停止按钮转至 OFF 位置时，无线充电进程也会停止。

- 如果在充电板上放置没有配备无线充电功能的手机或任何金属物品，可能会听到轻微的噪声。这是由无线充电器识别放置在充电板上的物品兼容性过程中发出的，而这不会影响车辆或智能手机的正常运行。
- 部分智能手机可能因手机内部结构的原因而无法充电。如果出现这种情况，可以尝试将智能手机移动至充电板的左右两侧启动充电进程。部分内置磁性的可折叠智能手机，可以尝试将手机靠近充电板的左侧启动充电进程。

参考

智能手机无线充电时，如果信用卡、电话卡、火车票等带有磁性物质的物品与智能手机放在一起，可能造成这些物品被消磁损坏。

输电 (V2L)



输电(V2L)安装在后排中央座位底部。V2L是便利功能，可提供足够的电力，以便在车内使用各种家用电器。

详细信息请参考第1章的“使用输电(V2L)功能”部分。

时钟

在信息娱乐系统设置菜单中可以调整时钟。

警告

驾驶机动车时，禁止调整时钟。

i 信息

信息娱乐系统软件更新后，信息娱乐系统的内容可能会有变化。详细信息请参考信息娱乐系统提供的使用手册和快速参考指南。

衣帽钩

后



在衣帽钩上禁止挂大物或重物。

警告

仅挂软性衣帽。不要在衣服口袋内放入沉重、尖锐或易碎物品。否则，当车辆发生碰撞事故或侧气帘展开时，这些物品可能会被抛飞，撞击乘员，导致严重或致命人身伤害。



底板垫固定锚

在车辆上安装前排底板垫时，必须用底板垫固定锚牢固固定。底板垫固定锚能有效防止前底板垫向前移动。

警告

为了避免底板垫干扰制动踏板或加速踏板而导致严重或致命人身伤害的危险性，请遵守下列安全注意事项

- 安装底板垫之前，请先去除地毯上的保护膜。
- 驾驶前，确定底板垫牢固固定在底板垫固定锚上。
- 禁止使用不能牢固固定在底板垫固定锚上的底板垫。
- 禁止将底板垫堆叠在另一底板垫上（如地毯式底板垫上部重叠全天候橡胶底板垫）。每个位置只能安装一个底板垫。

警告

为了防止干扰踏板操作，我们建议您使用专门为您车辆设计的现代汽车底板垫。

后车门窗帘

+ 如有配备

使用后车门窗帘可以挡住通过后门窗照射进来的外部光线。

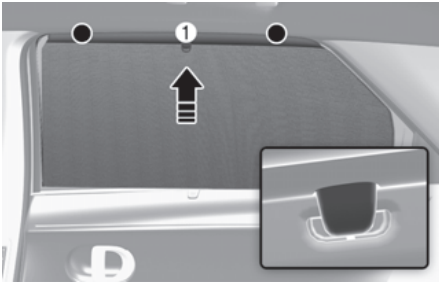

1. 抓住窗帘手柄 (1) 并提起窗帘。
2. 将窗帘挂在两侧的固定钩上。如果仅挂一侧，窗帘会起皱。

参考

- 除后车门窗帘外，在窗帘挂钩上禁止挂其它物品。
- 如果随意拉动后车门窗帘，或者收起时施加过大的力量，可能会造成窗帘起皱或变形。因此，要降下窗帘，一定要抓住手柄并手柄朝下缓慢放低至原位。
- 如果异物（硬币、玩具、饼干等）卡在车门板之间，可能阻碍窗帘的移动。请注意，不要让异物进入车门板内。

行李网固定架

+ 如有配备

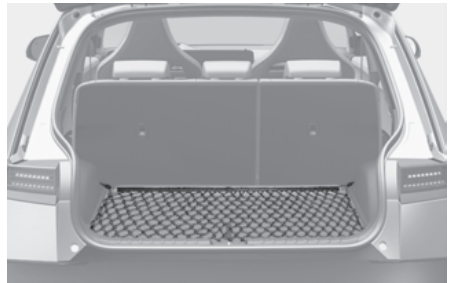

为了防止行李箱内物品移动，您可以使用行李箱侧装饰板内的4个固定钩固定行李网，罩住物品。

确定行李网牢固固定在固定钩上。

必要时，请联系现代汽车授权经销商获取行李网。

警告

- 注意，防止眼睛受到伤害。严禁过度拉伸行李网。您的脸部和身体任何部位一定要远离行李网的反冲路线。如果在捆带上存在明显的磨损或损坏迹象，严禁使用行李网。
- 使用行李网罩住轻量的行李物品，以防止行李物品移动。

行李箱安全屏

如有配备

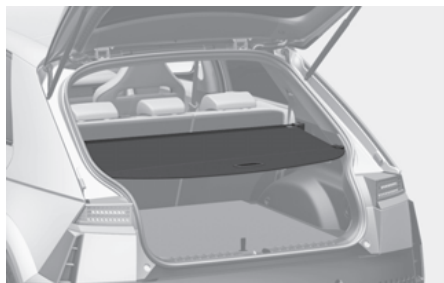

使用行李箱安全屏可以隐藏装载在行李箱内的物品。

行李箱安全屏使用

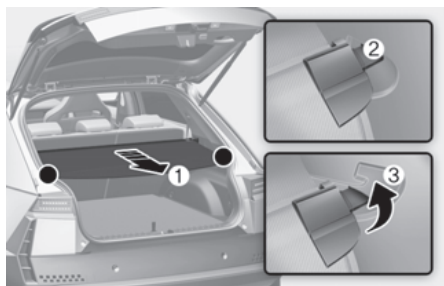

1. 抓住手柄向后拉出行李箱安全屏 (1)。
2. 将导销 (2) 插入导轨 (3) 内。

i 信息

必须抓住安全屏中间的手柄拉动安全屏，以防导销脱轨。

不使用行李箱安全屏时：

1. 向后和向下拉动行李箱安全屏，从导轨中释放安全屏。
2. 行李箱安全屏会自动收回至卷绕筒内。

i 信息

如果没有将行李箱安全屏完全拉出，可能不能自动收回至卷绕筒内。将行李箱安全屏完全拉出，然后使行李箱安全屏缓慢收回。

参考

- 由于货物安全屏可能会损坏或变形，所以在使用时不要将行李放在上面。
- 当向前 / 向后滑动后座椅或向后倾斜后座椅靠背时，可能会损坏货物安全屏和后座椅。
- 请注意，如果您在全程拉动行李箱安全屏手柄的同时释放手柄，行李箱安全屏可能会因迅速转动而损坏。

⚠ 警告

- 禁止在行李箱安全屏上放置任何物品。否则，这些物品可能会晃动，并在车辆发生事故或紧急制动时，可能导致车内乘员伤害。
- 禁止任何人乘坐在车辆的行李箱内。行李箱区域设计为仅装载行李物品。
- 保持车辆的平衡，尽量把重物放在前方。

行李箱安全屏拆卸

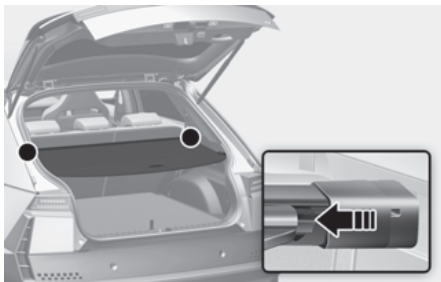

1. 将行李箱安全屏的一侧向内侧推动压缩弹簧，并从车辆上脱开行李箱安全屏总成。
2. 在弹簧压缩状态，拉出行李箱安全屏。

行李箱托盘



行李箱托盘用于存放工具等小件物品。要使用行李箱托盘，请握住手柄抬起顶部的板。

⚠ 注意

- 当存放小型或易移动的物品时，可能会在驾驶时产生噪音。
- 请勿将易碎物品存放在行李箱托盘。

信息娱乐系统

参考

- 不要加装在零配件市场购买的 HID 大灯。否则，会影响车辆音响系统、电子/电气系统的正常运行。
- 防止化妆品（如香水、化妆油）、防晒霜、洗手液、空气清新剂等接触内饰部件。否则，这些液体会损坏内饰或导致内饰变色。

USB 接口



车辆运行时，按下USB接口选择按钮。按下按钮的上部(1)时，可以给电子设备充电。按下按钮的下部(2)时，可以播放多媒体存储设备内的音乐，同时给设备充电。当任何指示灯亮时，可以使用USB接口。

- 您可使用 USB 数据线在车辆 USB 接口上连接便携式音频设备。
- 将 MP3 或 USB 存储器等多媒体存储设备连接在 USB 接口上后，您可以通过车辆的扬声器或信息娱乐系统播放音乐。
- 小型电子设备可以充电。

i 信息

- 某些设备无法通过 USB 接口充电。
- 如果连接使用以车辆电源插座电源为工作电源的便携式音频设备，在播放音乐期间可能会产生噪声。在此状态下，请分离 USB 连接线，并使用便携式音频设备自带电源。

参考

- 当连接 A- 型 USB 或存储设备到车辆时，请使用为您的车辆指定的纯正品转换适配器 (C- 型转 A- 型)。普通适配器未配备任何降噪、过电流保护和稳定性保护措施。如果使用非规定规格连接线，可能会导致车辆的 USB 接口或连接的设备损坏。现代汽车汽车附件有关的详细信息，我们建议您咨询现代汽车授权经销商。
- 如果使用非纯正品部件，可能会导致 USB 充电接口和信息娱乐系统损坏。因这些原因而导致的车辆故障，不在新车有限保修范围内。

天线

鲨鱼鳍式天线接收传输数据(如AM/FM、SXM)。

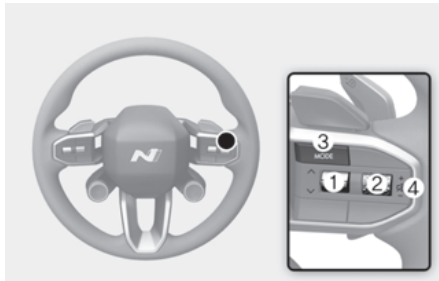
方向盘远程控制开关**参考**

不要同时操作多个音响远程控制开关。

搜索 / 预选 (SEEK/PRESET)(1)

向上/向下拨动搜索/预选(SEEK/PRESET)开关超过0.8秒钟，其功能如下：

- 收音机 (RADIO) 模式
此开关起自动搜索 (AUTO SEEK) 选择按钮的作用。会保持搜索状态，直至释放开关。
- 多媒体 (MEDIA) 模式
此开关起快进 / 快退 (FF/RW) 按钮的作用。

短暂向上/向下拨动搜索/预选 (SEEK/PRESET) 开关，其功能如下：

- 收音机 (RADIO) 模式
它起前 / 后预选电台 (PRESET STATION UP/DOWN) 按钮的作用。
- 多媒体 (MEDIA) 模式
此开关起前 / 后曲目选择 (TRACK UP/DOWN) 按钮的作用。

音量 (VOLUME)(2)

向上/向下推动控制杆调节音量。

模式 (MODE)(3)

按下模式(MODE)按钮切换选择的媒体源。

如果尚未选择媒体源,则显示选择菜单。

选择媒体源后,可以通过按住模式(MODE)按钮访问选择菜单。

静音 (MUTE)(4)

按动音量(VOLUME)控制杆,静音或解除静音。

信息娱乐系统



详细信息请参考提供的信息娱乐系统使用手册。

语音识别

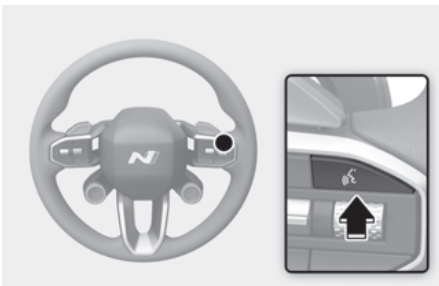

详细信息请参考提供的信息娱乐系统使用手册。

Bluetooth® Wireless Technology 免提电话

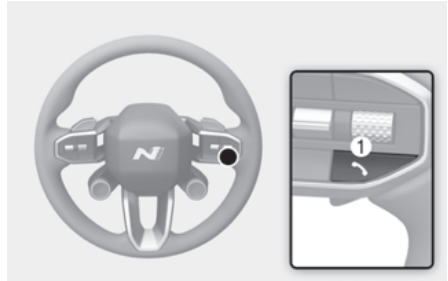

(1) 呼叫 / 应答 / 通话结束按钮

(2) 麦克风

详细信息请参考提供的信息娱乐系统使用手册。

⚠ 注意

驾驶车辆时,为了避免分散驾驶注意力,驾驶员尽可能不要使用这些功能。如果驾驶员分散驾驶注意力,可能会引发碰撞事故,导致严重或致命人身伤害。

6. 驾驶车辆

驾驶前注意事项.....	6-4
在进入车辆之前.....	6-4
起动前注意事项.....	6-4
起动 / 停止按钮.....	6-5
起动 / 停止按钮位置.....	6-6
车辆起动操作.....	6-7
车辆熄火操作.....	6-8
遥控起动.....	6-8
减速器.....	6-9
减速器操作.....	6-9
仪表盘显示器显示信息.....	6-13
良好驾驶习惯.....	6-13
N 再生制动.....	6-14
使用 N 再生制动.....	6-15
N 再生制动功能限制.....	6-16
N 再生制动优化模式.....	6-16
单踏板驾驶.....	6-16
使用 i- 踏板.....	6-17
智能再生系统.....	6-18
智能再生系统启动 / 关闭.....	6-18
智能再生系统工作条件.....	6-19
智能再生等级设置.....	6-19
智能再生系统暂停.....	6-20
前传感器 (前雷达传感器).....	6-20
因传感器故障导致的系统警告.....	6-20
智能再生系统注意事项.....	6-21
制动系统.....	6-23
动力辅助制动器.....	6-23
盘式制动器磨损指示器.....	6-24
高性能制动器.....	6-24
电控驻车制动器 (EPB).....	6-25
自动驻车 (AUTO HOLD).....	6-27
制动盘清洁.....	6-29
防抱死制动系统 (ABS).....	6-30
电子稳定控制 (ESC).....	6-31
车辆稳定管理 (VSM).....	6-34

上坡起步辅助控制 (HAC).....	6-35
紧急制动信号 (ESS).....	6-35
防多次碰撞制动 (MCB).....	6-36
制动辅助系统 (BAS).....	6-36
正确使用制动器.....	6-37
全轮驱动 (AWD).....	6-37
紧急情况安全注意事项.....	6-39
电子限滑差速器 (e-LSD).....	6-40
警告信息.....	6-41
N 按钮.....	6-41
驾驶模式集成控制系统.....	6-42
驾驶模式.....	6-42
驾驶模式特性.....	6-44
N 模式.....	6-45
性能选项设置.....	6-46
e - N 动力换挡模式 (N e-shift).....	6-46
N 模拟声浪系统 + (N Active Sound+).....	6-47
N 弹射起步控制 (N Launch Control).....	6-49
N 竞技踏板模式 (N Pedal).....	6-50
N 扭矩可调模式 (N Torque Distribution).....	6-51
e - N 驾趣增强模式 (N Grin Boost).....	6-52
N 专属竞技模式 (N Race).....	6-53
N 电池温度预调节系统 (N Battery Preconditioning).....	6-54
N 漂移优化系统 (N Drift Optimizer).....	6-55
左侧脚制动器.....	6-56
赛道 SOC.....	6-57
N 弯道感知系统.....	6-57
电控悬架 (ECS).....	6-58
主动风门 (AAF).....	6-58
系统故障.....	6-58
特殊驾驶条件.....	6-59
危险驾驶路况.....	6-59
陷车脱困操作要领.....	6-59
平稳转弯.....	6-60
夜间驾驶.....	6-60
雨天驾驶.....	6-60

6. 驾驶车辆

积水区域驾驶	6-61
高速公路驾驶	6-61
降低侧翻风险	6-61
冬季驾驶	6-62
积雪或结冰路况	6-62
冬季驾驶安全注意事项	6-63
车重	6-64
超载	6-65

驾驶前注意事项

在进入车辆之前

- 确认所有车窗、外后视镜、车外灯光均清洁和无遮挡。
- 清除结霜、积雪、结冰等。
- 检查轮胎是否不均匀磨损、损坏等情况。
- 检查车底是否有漏油、漏水迹象。
- 若要倒车，确认车辆后方无障碍物。

起动前注意事项

- 确保机舱盖、后备箱门和所有车门安全关闭并闭锁。
- 调整好座椅和方向盘的位置。
- 调整内外后视镜。
- 确认车辆全部灯光工作正常。
- 佩戴好安全带。检查所有乘员是否佩戴好安全带。
- 将车辆电源转至 ON 位置，并检查仪表盘上的各种仪表、指示灯 / 警告灯的状态是否正常，以及在仪表盘显示屏上显示的信息。
- 检查所有携带物品是否正确存放和安全。

警告

为了避免严重或致命人身伤害的危险性，请遵守下列安全注意事项

- 始终佩戴好安全带。车辆行驶时，所有车辆乘员必须佩戴好安全带。详细信息请参考第 3 章的“座椅安全带”部分。
- 始终要防御性驾驶。驾车时，始终要预想或预测其他驾驶员、行人等可能粗心大意、出错等潜在的遇险因素。
- 驾驶时保持集中注意力。如果驾驶员分散注意力，会引发意外事故。
- 始终与前方车辆保持安全车距。

警告

严禁酒驾、毒驾。

酒后驾驶、毒后驾驶极其危险，会引发严重的交通事故，极大地威胁着人的生命。

高速公路车祸致死的原因中，排第一位的就是酒后驾驶导致的。即使少量的酒精也会影响您的反应速度、感应能力和判断力。仅仅一杯酒，就会降低您对不断变化的环境和紧急情况反应能力，而且每多喝一杯，您的反应能力就会变得更加糟糕。

毒后驾驶也是与酒后驾驶同样的危险行为，甚至比酒驾更加危险。

如果您饮酒或吸毒，而且酒后驾驶或毒后驾驶，极有可能引发严重的交通事故。因此，如果您饮酒或吸毒，不要驾驶车辆。同样，请您不要乘坐饮酒或吸毒人员驾驶的车辆，请选择正常驾驶员或搭乘出租车。

起动 / 停止按钮



当打开前车门时，起动/停止按钮照明灯亮。当关闭前车门时，照明灯在几秒钟后熄灭。

⚠ 警告

要在紧急情况下车辆熄火：

按住起动/停止按钮2秒钟以上，或者快速按动起动/停止按钮3次(在3秒钟内)。

如果车辆仍在移动，您可以通过将档位挂入“N(空档)”档，并按下起动/停止按钮，在不踩制动踏板的状态下重新起动车辆。

⚠ 警告

- 除了紧急情况外，车辆移动时，禁止按下起动 / 停止按钮。否则，车辆会熄火，这会失去转向辅助动力和制动辅助动力，从而严重影响车辆方向控制和制动控制，可能会引发严重事故。
- 驾驶员在离开座椅之前，始终要将档位挂入“P(驻车)”档，并牢固啮合驻车制动器，然后按下起动 / 停止按钮转至 OFF 位置，并携带好智能钥匙。如果不遵守这些安全注意事项，可能会造成车辆意外移动，而引发意外事故。
- 驾驶车辆时，严禁穿过方向盘碰触起动 / 停止按钮或其它控制。如果手穿过方向盘，可能会造成车辆失控，而引发意外事故。

起动 / 停止按钮位置

按钮位置	工作	备注
OFF	要关闭车辆，将档位挂入“P(驻车)”档，并按下起动/停止按钮。 如果档位不在“D(前进)”档、“R(倒车)”档或“N(空档)”档时按下起动/停止按钮，档位自动挂入“P(驻车)”档。	
ACC	起动/停止按钮在OFF位置时，在没有踩下制动踏板的状态，按下起动/停止按钮。 可以使用部分电子/电气设备。	如果起动/停止按钮在ACC位置超过1小时，就会自动切断蓄电池电源，以免不必要的蓄电池放电。
ON	起动/停止按钮在ACC位置时，在没有踩下制动踏板的状态，按下起动/停止按钮。 在起动车辆之前，检查各指示灯/警告灯的状态。	车辆不运行时，不要将起动/停止按钮长时间置于ON位置，以免不必要的蓄电池放电。
START	要起动车辆，档位在“P(驻车)”档状态下，踩下制动踏板，并按下起动/停止按钮。	如果在没有踩下制动踏板的状态，按动起动/停止按钮，车辆不会起动车辆，而起动/停止按钮的状态按照如下顺序进行切换 OFF > ACC > ON > OFF or ACC

i 信息

为了防止不必要的蓄电池放电，起动/停止按钮在ACC或ON位置，档位在“P(驻车)”档状态持续一定时间时，起动/停止按钮自动转至OFF位置。当启动此功能控制时，驻车灯会自动熄灭。要使用驻车灯，将灯光开关转至“关闭(OFF)”位置，然后重新转至“驻车灯”位置。

车辆起动操作

警告

- 驾车时，始终穿上合适的鞋。不合适的鞋（高跟鞋、滑雪鞋、凉鞋、拖鞋等）会影响制动踏板、加速踏板的操作。
- 不要在踩下加速踏板状态起动车辆。否则，车辆可能会突然移动，而引发意外事故。

i 信息

- 仅在智能钥匙位于车内时，通过按下起动/停止按钮起动车辆。
- 即使智能钥匙在车内，如果离驾驶员较远，车辆可能不会起动。
- 起动/停止按钮在 ACC 或 ON 位置时，如果打开任何车门，智能钥匙系统就会搜索智能钥匙。此时，如果在车内没有检测到智能钥匙，钥匙防盗指示灯  闪烁，并显示“智能钥匙不在车内”的警告信息。当所有车门关闭时，警报声响几秒钟。车辆电源在 ACC 位置或处于“准备就绪”模式下，智能钥匙在车内时 (READY 指示灯亮)。

车辆起动操作

1. 始终携带好智能钥匙。
2. 确定啮合驻车制动器。
3. 将档位挂入“P(驻车)”档。
4. 踩下制动踏板。
5. 按下起动/停止按钮。如果起动车辆，READY 指示灯亮。

i 信息

- 起动车辆时，始终要踩住制动踏板。在车辆起动期间，不要踩下加速踏板。在电机预热期间，不要高速运转电机。
- 如果环境温度低， 指示灯亮的时间可能比正常时间长。

参考

为了避免车辆损坏

- 车辆行驶时，如果 (READY) 指示灯关闭，严禁将档位挂入“P(驻车)”档。
如果交通、路况等允许，您可以在车辆仍在移动时，将档位挂入“N(空档)”档，并按下起动/停止按钮重新起动车辆。
- 禁止以推动或拖车的方式起动车辆。

参考

为了避免车辆损坏

除了制动灯保险丝熔断情况外，禁止按住起动/停止按钮超过10秒钟。

制动灯保险丝熔断时，通常不能起动车辆。更换新品保险丝。如果您无法更换保险丝，起动/停止按钮在ACC位置时，按住起动/停止按钮10秒钟以上，就能起动车辆。

READY指示灯熄灭的时，多次踩下制动踏板会增加12V蓄电池放电的可能性。

为了确保行车安全，起动车辆期间，必须踩住制动踏板。

i 信息

虚拟发动机声音系统(VESS)进行语音指导
虚拟发动机声音系统(VESS)产生发动机声音，以便使行人意识到车辆接近。车辆可以驾驶时，虚拟发动机声音系统(VESS)就可以运行。档位在“P(驻车)”档时，虚拟发动机声音系统(VESS)不工作。

注意

- 因为车辆不会发出发动机声音，请注意周围环境并小心驾驶。
- 驻车或等待红绿灯后，请在驱动前检查周围环境（儿童、或障碍物等）。
- 倒车时，请在驱动前检查正后方。行人可能无法识别车辆的声音。

紧急启动

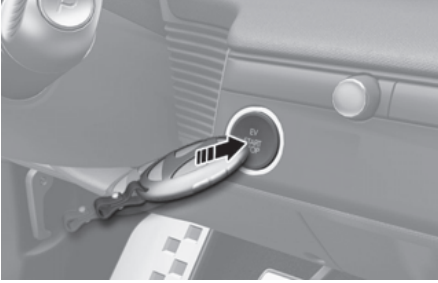

如果智能钥匙电池电量不足或智能钥匙不能正常工作，如上图所示的方向，用智能钥匙按下启动/停止按钮，就能起动车辆。

车辆熄火操作

1. 完全停车，并继续踩住制动踏板。
2. 挂入“P(驻车)”档。
3. 牢固啮合驻车制动器，然后按下启动/停止按钮转至 OFF 位置。
4. 确保仪表盘上的 READY 指示灯熄灭。

⚠ 注意

如果仪表盘上的READY指示灯仍亮，车辆不熄火，当档位不在“P(驻车)”档以外的任何档位时都可以移动。

遥控启动

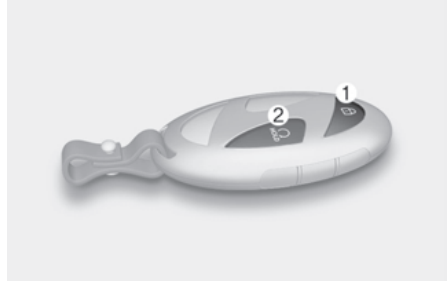

您能使用智能钥匙上的遥控启动按钮起动车辆。

要遥控起动车辆

1. 在距离车辆 10 m 范围内，按下智能钥匙上的门锁闭锁按钮 (1)。
 2. 门锁闭锁后，在 4 秒钟内，按住遥控启动 (2) 按钮 2 秒钟以上。
 3. 要关闭遥控启动功能，请再次按下遥控启动按钮 (2)1 次。
- 如果智能钥匙不在距离车辆 10m 范围内，遥控启动按钮 (2) 功能无效。
 - 如果机舱盖、后备箱门在打开状态，不能遥控起动车辆。
 - 档位不在“P(驻车)”档时，才能使用遥控启动功能起动车辆。
 - 如果您在进入车内时没有携带注册的智能钥匙，会显示“**智能钥匙必须在车内，以保持车辆运行**”的警告信息。
 - 遥控起动车辆后，如果在 10 分钟内没有进入车内，车辆就会自动熄火。

减速器



[A] 转动式换挡旋钮
[B] P按钮。

减速器操作

要换挡，请踩下制动踏板并转动换挡旋钮。

警告

为了避免严重或致命人身伤害的危险性，请遵守下列安全注意事项

- 将档位挂入“D(前进)”档或“R(倒车)”档前，始终要仔细观察车辆周围有无行人，尤其是儿童。
- 驾驶员在离开座椅之前，始终要将档位挂入“P(驻车)”档，并牢固啮合驻车制动器，然后按下起动/停止按钮转至OFF位置。如果不遵守这些安全注意事项，可能会造成车辆意外移动，而引发意外事故。

转动式换挡器（换挡旋钮）

P(驻车)



挂入“P(驻车)”档前，一定要完全停车。要将档位挂入“P(驻车)”档，在踩下制动踏板状态，按下[P-档]按钮。

档位在“R(驻车)”档、“N(空档)”档和“D(驻车)”档时，如果关闭车辆，档位将自动挂入“P(驻车)”档。

警告

- 如果在车辆移动时将档位挂入“P(驻车)”档，就会造成车辆失控。
- 在坡路上驻车时，将档位挂入“P(驻车)”档，并牢固啮合驻车制动器，然后将车轮转动朝向路肩，以防车辆向下溜车。
- 禁止使用“P(驻车)”档代替驻车制动器。

i 信息

配备电控驻车制动器(EPB)的车辆，将档位挂入“P(驻车)”档时，电控驻车制动器(EPB)就会自动啮合。

R(倒车)

使用此档位进行倒车。

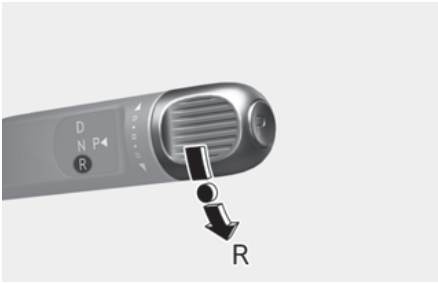

使用此档位进行倒车。

要将档位挂入“R(倒车)”档，在踩下制动踏板的状态下，将换挡旋钮转动至“R(倒车)”档位置。

但是，如果车辆在移动，为了防止损坏减速器，档位不会自动挂入“P(驻车)”档。

换挡旋钮的方向与车轮的方向相同。

参考

- 车辆停车和档位“R(倒车)”档或“D(前进)”档时，如果打开驾驶位车门，档位将自动挂入“P(驻车)”档。车辆在档位“R(倒车)”档或“D(前进)”档移动时，即使解开驾驶位安全带和打开驾驶位车门，档位不会自动挂入“P(驻车)”档，以免减速器损坏。
- 将档位挂入“R(倒档)”档或退出“R(倒档)”档前，必须完全停车，以防减速器损坏。

N(空档)

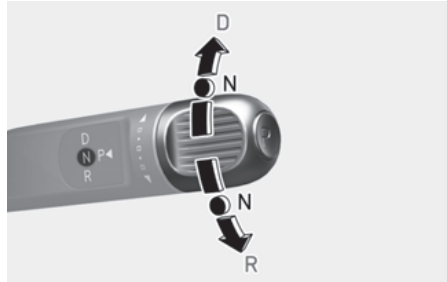

要将档位挂入“N(空档)”档，在踩下制动踏板状态，转动换挡旋钮将档位挂入“N(空档)”档。

注意，档位从“N(空档)”档挂入其它档位时，必须完全踩下制动踏板。

档位“N(空档)”档时，如果车辆熄火，档位自动挂入“P(驻车)”档。

但是，如要在车辆熄火状态保持在N(空档)档，请参考如下“车辆熄火，档位保持“N(空档)”档”部分。

要将换挡旋钮转至“N(空档)”档，请顺时针或逆时针转动一次换挡旋钮。

如果当前档位“D(前进)”档，逆时针转动换挡旋钮。如果当前档位“R(倒车)”档，顺时针转动换挡旋钮。

D(前进)

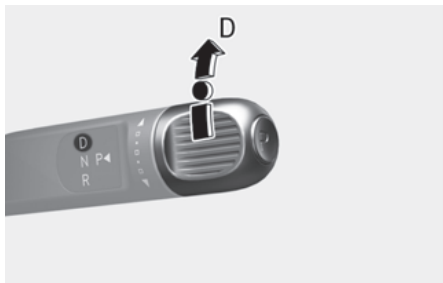

要将档位挂入“D(前进)”档,在踩下制动踏板状态下,将换挡旋钮转动至“D(前进)”档位置。

减速器根据路况自动启动再生制动系统。

参考

- 车辆停车和档位 在“R(倒车)”档或“D(前进)”档时,如果打开驾驶位车门,档位将自动挂入“P(驻车)”档。车辆在档位“R(倒车)”档或“D(前进)”档移动时,即使解开驾驶位安全带和打开驾驶位车门,档位不会自动挂入“P(驻车)”档,以免减速器损坏。
- 将档位挂入“D(前进)”档前,车辆必须完全停车,以免损坏减速器。

⚠ 注意

在上坡上停车后起步时,即使将档位挂入“D(前进)”档,如果您没有踩下加速踏板或制动踏板,车辆可能会向后溜车,而引发意外事故。

车辆熄火, 档位保持 “N(空档)” 档



如要在车辆熄火(起动/停止按钮在ACC位置)状态下,档位保持在“N(空档)”档,请按照下述操作

1. 车辆运行时,关闭自动驻车(AUTO HOLD)功能,并释放电控驻车制动器(EPB)。
2. 踩下制动踏板,并转动换挡旋钮将档位挂入“N(空档)”档。
3. 此时,释放制动踏板时,就会在仪表盘上显示“保持N档模式,请长按方向盘OK键”的提示信息。
4. 此时,请按住方向盘上的OK按钮[A]1秒钟以上。
5. 当在仪表盘显示屏上显示“车辆保持N-档,换挡解除”(或“车辆熄火时,保持N档”)的提示信息时,踩下制动踏板,然后按下起动/停止按钮。此外,如果在3秒钟内打开驾驶位车门,档位将自动挂入“P(驻车)”档,并且起动/停止按钮转至OFF位置。

参考

- 档位 在 “N(空档)” 档时，启动 / 停止按钮保持在 ACC 位置。注意，车辆电源在 ACC 位置时不能闭锁车门，或者如果车辆电源长时间在 ACC 位置，会导致蓄电池 (12V) 过度放电。
- 在进入自动洗车场之前，请手动释放电控驻车制动器 (EPB)。如果电控驻车制动器 (EPB) 处于啮合状态，可能会损坏车辆或自动洗车机。

i 信息

电控驻车制动器 (EPB) 啮合状态下，踩住制动踏板，并按下电控驻车制动器 (EPB) 开关。必须手动释放电控驻车制动器 (EPB)，因为即使将档位挂入 “N(空档)” 档，电控驻车制动器 (EPB) 也不会自动释放。

自动挂入 “P(驻车)” 档

在下列任何条件下，为了确保行车安全，档位自动挂入 “P(驻车)” 档

- 档位 在 “R(倒车)” 档、“D(前进)” 档、“N(空档)” 档状态，关闭车辆时。
- 车辆在 停车、车辆运行、档位 在 “R(倒车)” 档或 “D(前进)” 档或 “N(空档)” 档的状态下，打开驾驶位车门时。
- 档位 在 “N(空档)” 档和车辆启动状态下，打开驾驶位车门时。

在上述条件下，档位必须挂入 “P(驻车)” 档。始终要在仪表盘上检查确认档位是否在 “P(驻车)” 档。

换档锁止系统

为了确保行车安全，配备了换档锁止系统。如果没有踩下制动踏板，换档锁止系统阻止将档位从 “P(驻车)” 档或 “N(空档)” 档挂入 “R(倒车)” 档或 “D(前进)” 档。

要将档位从 “P(驻车)” 档或 “N(空档)” 档挂入 “R(倒车)” 档或 “D(前进)” 档，从 “R(倒车)” 档挂入 “D(前进)” 档，从 “D(前进)” 档挂入 “R(倒车)” 档时，请按照下述操作。

1. 踩住制动踏板。
2. 起动车辆。
3. 在踩住制动踏板的状态下，将档位挂入 “R(倒车)” 档或 “D(前进)” 档。

i 信息

在连接充电电缆的状态，不能换档。

蓄电池 (12V) 亏电时

蓄电池亏电时不能换档。

跨接起动车辆 (请参考第8章的 “跨接起动 (12V 蓄电池)” 部分)，或建议您将此系统有关的所有检查、维修和更换工作交由现代汽车授权经销商进行。

驻车

一定要完全停车，并继续踩住制动踏板。将档位挂入 “P(驻车)” 档，并牢固啮合电控驻车制动器 (EPB)，然后将起动/停止按钮转至 OFF 位置。下车时，请携带好车辆钥匙。

仪表盘显示器显示信息

请先踩下制动踏板，然后换挡

在没有踩下制动踏板的状态下，进行换挡操作时，显示此警告信息。

请踩下制动踏板，然后进行换挡操作。

请停车后挂入 P- 档

如果试图在车辆移动时将档位挂入“P(驻车)”档，就会在仪表盘上显示此警告信息。

如要将档位挂入“P(驻车)”档，车辆必须完全停车。

已选择此档位

当再次选择当前选定的档位时，显示此警告信息。

当换挡旋钮在“P(驻车)”档不能正常操作时，就会在仪表盘上显示此警告信息。

我们建议您将此系统有关的所有检查、维修和更换工作交由现代汽车授权经销商进行。

请检查 P- 档按钮

如果P-档按钮存在故障，就会显示此警告信息。

如果未按下按钮时显示此警告信息，我们建议您将此系统有关的所有检查、维修和更换工作交由现代汽车授权经销商进行。

换挡系统故障

如果换挡旋钮存在故障，就会显示此警告信息。

我们建议您将此系统有关的所有检查、维修和更换工作交由现代汽车授权经销商进行。

请检查换挡旋钮

如果换挡旋钮存在故障，就会显示此警告信息。

我们建议您将此系统有关的所有检查、维修和更换工作交由现代汽车授权经销商进行。

转动式换挡旋钮卡滞

转动换挡旋钮后，换挡旋钮没有返回至原位时，就会显示此警告信息。

我们建议您将此系统有关的所有检查、维修和更换工作交由现代汽车授权经销商进行。

驻车按钮故障！驻车时请啮合驻车制动器

当P-档按钮不能正常操作时，就会在仪表盘上显示此警告信息。

我们建议您将此系统有关的所有检查、维修和更换工作交由现代汽车授权经销商进行。

良好驾驶习惯

- 在踩下加速踏板的状态，禁止将档位从“P(驻车)”档或“N(空档)”档挂入其它档位。
- 车辆移动时，不要将档位挂入“P(驻车)”档。
将档位挂入“R(倒车)”档或“D(前进)”档之前，必须确认车辆完全停车。
- 车辆行驶时，不要将档位挂入“N(空档)”档。如果在车辆行驶时将档位挂入“N(空档)”档。这会增大发生事故的危險性。
此外，如果在车辆移动时将档位挂入“D(前进)”档，可能会严重损坏减速器。

- 无论是上坡还是下坡行驶，始终要前进时挂“D(前进)”档，而倒车时挂“R(倒车)”档。在驾驶前，挂“D(前进)”档或“R(倒车)”档后，必须观察在仪表盘上显示的档位。如果车辆以选择的档位相反方向移动，车辆就会熄火，这会造成制动性能恶化，从而会引发严重事故。
- 驾驶车辆时，不要把脚放在制动踏板上。即使轻踩，始终存在的踏板力会导致制动器过热、制动器早期磨损，甚至可能导致制动器突发故障。
- 离开车辆时，始终牢固啮合驻车制动器。不要仅依靠将档位挂入“P(驻车)”档来替代驻车制动器固定车辆的作用。
- 在光滑的道路上驾驶车辆时，应保持高度警惕。尤其是制动、加速或换挡时。如果在光滑路面上突然改变车速，会使驱动轮失去牵引力，这会造成车辆失控，而引发意外事故。
- 操作加速踏板时，平稳踩下和释放加速踏板，可确保获得最佳车辆性能和燃油经济性。

警告

为了避免严重或致命人身伤害的危险性，请遵守下列安全注意事项

- 始终佩戴好安全带。未佩戴安全带的乘员比佩戴好安全带的乘员，在碰撞事故中严重或致命人身伤害的比率明显高。
- 避免高速转弯或转向。
- 不要快速操作方向盘，如急速变更车道或快速、突然转弯。
- 如果车辆在高速公路上失控，极大可能会翻车。
- 当2个或多个车轮脱离公路时，如果驾驶员为了返回至车道而进行过度转向操作，通常会导致车辆失控。
- 即使车辆驶离车道，不要急速操作方向盘，而是要缓慢操控车辆返回至行车道上。
- 现代汽车建议您遵守所有的限速规定。

N 再生制动

N再生制动操作拨片换挡开关以控制车辆的再生制动强度。此功能提高了车辆的性能，并帮助驾驶员获得更好的驾驶体验。

i 信息

N再生制动使用电机接合制动器。电机将车辆减速产生的动能转化为电能，为高电压蓄电池充电。

使用 N 再生制动

操作拨片换挡开关

如下图所示操作拨片换挡开关，使用N再生制动。

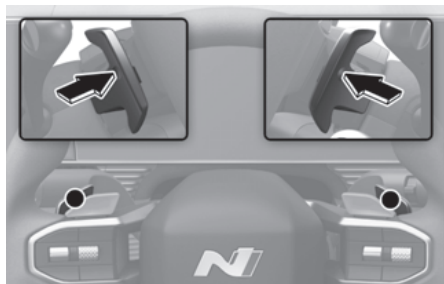

- 拉动左侧拨片换挡开关 (+Ⓜ) 一次，再生制动强度等级提高 1。增加减速强度。
- 拉动右侧拨片换挡开关 (-Ⓜ) 一次，再生制动强度等级降低 1。降低了减速强度。
- 拉住左侧拨片换挡开关 (+Ⓜ)0.5 秒钟以上，持续提高再生制动强度等级。拉住拨片换挡开关，车辆就会停止。(详细信息请参考本章的“单踏板驾驶”部分。)
- (当智能再生系统启动时) 拉住右侧拨片换挡器 (-Ⓜ)1 秒钟以上，关闭智能再生系统。(详细信息请参考本章的“智能再生系统”部分。)

检查再生制动量

类型 A



类型 B

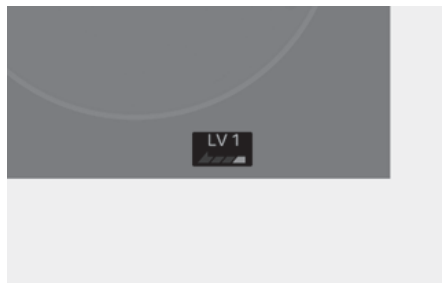

所选的再生制动等级会显示在仪表盘上。当车辆在再生制动等级降至1后，关闭车辆重新启动时，再生制动等级变为2。

N 再生制动功能限制

在以下情况下，不能使用拨片换档开关改变再生制动强度

- 同时拉动两侧的拨片开关时。
- 踩下制动踏板减速时。
- 智能巡航控制 (SCC) 功能在启动状态时。
- 当蓄电池充满电后持续运行再生制动时驾驶模式的不同，再生制动等级的初始设置和可调范围也不同。

驾驶模式	可调范围
经济(ECO)	0~3
标准(NORMAL)	0~3
运动(SPORT)驾驶模式	0~3

详细信息请参考本章的“驾驶模式集成控制系统”部分。

N 再生制动优化模式

N再生制动优化模式可根据“ESC”和“驾驶模式(N模式)”的设置进行设置。

踩下制动踏板的状态下，按下再生制动按钮。

- **一般再生制动：**适合日常驾驶。从后轮再生制动开始，增大制动总量，同时进行前轮再生制动。
- **优化再生制动：**行驶时，从制动早期阶段开始优化前后轮的再生制动，提高制动器的热容量。

i 信息

N再生制动功能独立运行，类似于i-踏板或智能再生系统，不需要踩制动踏板。

再生制动最大化 (RBM)

再生制动最大化基于以下驾驶模式运行。

驾驶模式		ESC		
		ESC 标准 (ESC NORMAL)	ESC 运动模式 (ESC SPORT)	ESC 2次关闭
驾驶模式 (DMI C)	经济 (ECO)	标准 (NORMAL)		
	标准	标准 (NORMAL)		
	运动 (SPORT) 驾驶模式	标准 (NORMAL)	RBM	RBM
N模式		标准 (NORMAL)	RBM	RBM
N专用驾驶模式		X	RBM	RBM

单踏板驾驶

当滑行时，单踏板驾驶操作拨片换档，以控制再生制动的强度。它帮助驾驶员在没有踩下制动踏板的状态下停车。

i 信息

滑行是指在没有制动踏板和加速踩下的情况下驾驶车辆的过程。滑行使用驾驶能量的惯性，而不是车辆动力。

使用单踏板驾驶

在滑行时，拉住左侧拨片换挡开关 (↖) 0.5秒钟以上，启用单踏板驾驶模式。

- 当车速在 3 km/h 以上时，释放拨片换挡开关，再生制动等级恢复至之前设置的状态。
- 当车速在 3 km/h 以下时，即使释放拨片换挡开关，车辆也会保持制动器啮合状态。
- 车辆停车后释放拨片换挡开关使车辆保持静止。

⚠ 注意

- 根据车辆和路况，即使单踏板驾驶功能处于启用状态，车辆也可能不会停止。检查周围环境，踩下制动踏板减速。
- 如果驾驶员在拉住拨片换挡开关 (↖) 的同时踩下加速踏板增加制动水平，则单踏板驾驶功能会像 i-踏板功能一样工作。在这种情况下，车速不再是通过拨片换挡控制。

单踏板驾驶功能限制

在下列情况下，即使单踏板驾驶功能处于启用状态，车辆也可能不会停止。必要时踩下制动踏板完全停车。

- 在斜坡上行驶时，或车辆反复行驶和停止时。
- 当车辆驶过斜坡的尽头时。
- 在光滑的路面上行驶，如结冰、下雨或泥泞的路面。
- 当没有正确执行车辆定位时。
- 当发生车轮打滑或旋转时。
- 当载重过重时。
- 当车辆向一侧倾斜时。
- 当轮胎过度磨损时。

电控驻车制动器 (EPB) 自动啮合

使用单踏板驾驶功能可以使车辆停止并自动啮合电控驻车制动器(EPB)。

车辆停止后，当满足以下任何条件时，电控驻车制动器(EPB)自动啮合。

- 驾驶员未佩戴座椅安全带，驾驶员车门处于打开状态。
- 档位挂入“N(空挡)”档。
- 打开机舱盖时。
- 后备箱门在打开状态。
- 车辆停止 5 分钟后。
- 因其他原因，单踏板驾驶功能受限。

使用 i-踏板

i-踏板仅通过加速踏板就能辅助驾驶员加速、减速和停车。

启动 / 关闭 i-踏板功能

• 启动 i-踏板功能：

当再生制动等级为 3 级时，拉动左侧拨片换挡开关 (↖) 一次即可启动 i-踏板，且仪表盘显示“i-踏板”。智能再生系统处于控制状态时，i-踏板不可用。使用 i-踏板前，请关闭智能再生制动系统。

• 关闭 i-踏板功能：

功能启用后，拉动右侧拨片换挡开关 (↗) 一次。在功能启用状态下，将档位挂入“R(倒车)”档，然后挂入“D(前进)”档。i-踏板功能停用，再生制动等级设置为 3 级。

⚠ 注意

根据车辆和路况，即使i-踏板功能处于启用状态，车辆也可能不会停止。检查周围环境，踩下制动踏板控制车速。

禁止在湿滑路面使用i-踏板。

i- 踏板功能限制

在下列情况下，即使i-踏板功能处于启用状态，车辆也可能不会停止。必要时踩下制动踏板完全停车。

- 在斜坡上行驶时，或车辆反复行驶和停止时。
- 当车辆驶过斜坡的尽头时。
- 在光滑的路面上行驶，如结冰、下雨或泥泞的路面。
- 当没有正确执行车辆定位时。
- 当发生车轮打滑或旋转时。
- 当载重过重时。
- 当车辆向一侧倾斜时。
- 当轮胎过度磨损时。

智能再生系统

智能再生系统可以识别车辆之间的距离、道路坡度和测速摄像头，并在滑行时控制再生制动等级。此功能减少不必要的踏板踩踏，提高能量效率和驾驶便利性。

i 信息

- 滑行是指在没有制动踏板和加速踩下的情况下驾驶车辆的过程。滑行使用驾驶能量的惯性，而不是车辆动力。
- 再生制动系统使用电机啮合制动器。电机将车辆减速产生的动能转化为电能，为高电压蓄电池充电。

智能再生系统启动 / 关闭

如下图所示操作拨片换挡开关，使用智能再生制动。

- **启动智能再生系统：**在READY指示灯亮时，将档位挂入“D(前进)”档，然后拉住右侧拨片换挡开关(->D)1秒钟以上。

类型 A



类型 B

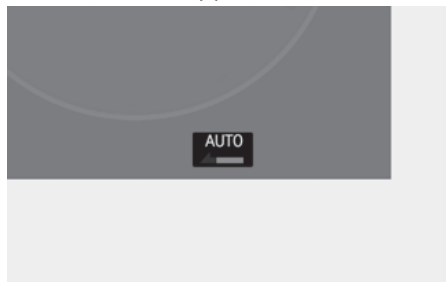

智能再生系统启动，再生制动等级显示为“自动(AUTO)”。

- **关闭智能再生系统：**智能再生系统启动状态下，拉住右侧拨片换挡开关 (-) 1 秒钟以上。仪表盘上显示再生制动等级，而不是“自动(AUTO)”，智能再生系统关闭。
- **使用单踏板驾驶模式：**智能再生系统启动状态下，拉住左侧拨片换挡开关 (+) 0.5 秒钟以上（详细信息请参考本章的“单踏板驾驶”部分。）。

在智能再生系统启动状态下，i-踏板不可用。使用i-踏板前，请关闭智能再生制动系统。

智能再生系统工作条件

当再生制动等级显示为“自动(AUTO)”且车速10km/h以上时，系统在以下情况下自动控制再生制动等级

- 道路坡度改变。
- 与前方车辆的车距减小或增大。
- 前方车辆的车速降低或增加。

⚠ 注意

- 正面安全警告灯亮时，智能再生系统无法正常工作。踩下制动踏板减速。
- 根据道路坡度调整再生制动强度的功能仅在再生制动等级为0级时有效。当再生制动等级为1级或以上时，制动强度不会随道路坡度的变化而发生显著变化。

智能再生等级设置

类型 A



类型 B



当智能再生系统启动时，仪表盘上显示“自动(AUTO)”(1)。根据条件，系统调整再生制动等级(2)。当识别到车辆时，天蓝色指示灯(3)亮。

智能再生默认设置

智能再生系统的默认制动等级可以更改。将默认制动等级设置为最低，并让系统自动调整制动强度。

要更改智能再生系统的默认制动等级，在系统启动状态下，拉动右侧拨片换挡开关 (-) 一次。

智能再生强度设置

智能再生系统的再生制动强度可以根据驾驶员的喜好进行调整。调整制动强度，使减速更快或更慢。



要调整智能再生系统的再生制动等级，在信息娱乐系统中选择**电动车** > **⚙️** > **智能再生**。

智能再生系统暂停

在下列情况下，智能再生系统暂时受限/等级降低。当系统关闭时，驾驶员必须密切关注周围环境，并踩下制动踏板减速。

- 将档位挂入“N(空档)”档、“R(倒车)”档或“P(驻车)”档时。
- 智能巡航控制(SCC)功能在启动状态时。
- 电子稳定控制(ESC)功能控制车辆时。
- 防抱死制动系统(ABS)功能在启动状态时。

前传感器 (前雷达传感器)



[A] 前雷达传感器

前雷达传感器识别与前方车辆的车距，以控制再生制动强度。当前雷达传感器被雪、雨或其他异物遮挡时，传感器性能可能会下降，智能再生系统可能会关闭。始终保持传感器的清洁。

因传感器故障导致的系统警告



如果因前雷达传感器被异物遮挡或其他原因导致智能再生系统关闭，则会显示“**检查智能再生系统**”的警告信息。且显示再生制动等级，而不是“自动(AUTO)”。

当清除异物时，此功能将恢复至正常运行，并拉住右侧拨片换挡开关(->D)1秒钟以上，即可启动系统。

清除遮挡的异物后，如果智能再生系统不能正常运行，我们建议您将此系统有关的所有检查、维修和更换工作交由现代汽车授权经销商进行。

智能再生系统注意事项

- 驾驶员应始终负责仔细观察与前方车辆之间的车距。智能再生制动系统不能代替安全驾驶。此功能仅为驾驶辅助功能。
- 始终与前方车辆保持安全车距，并根据路况调整车速。智能再生系统可能不能识别意外和突发状况或复杂的驾驶状态。

一般注意事项

- 始终与前方车辆保持安全车距，并根据路况调整车速。
- 随时为意外情况做好准备，必要时踩下制动踏板减速。智能再生系统不能对行人、突然停止的车辆和来自对面车道的车辆做出反应。
- 如果前方车辆频繁更换车道，请注视前方，为危险情况做好准备。在这种情况下，智能再生系统可能会对来自侧车道的车辆移动响应较慢或错误响应。
- 停止车辆时，驾驶员必须踩下制动踏板。
- 在下列情况下，踩下制动踏板减速：
 - 因装载在车辆后部的货物，车辆的前部被抬起时。
 - 操纵方向盘时。
 - 不在车道中央行驶时。
 - 在狭窄的道路或急转弯道路上行驶时。
- 当暴露在强电磁波下时，智能再生系统可能会暂停。

前传感器注意事项

- 确保传感器或其周围没有受到物理撞击。如果传感器因撞击而脱位，系统可能无法正常工作，仪表盘上可能不显示任何警告。如果传感器受到物理撞击，我们建议您请联系现代汽车授权经销商寻求帮助。

- 传感器及其周围、传感器盖和车辆格栅应始终保持清洁。
- 禁止在传感器及其检测范围上附上模具、贴纸等附件，或更换车辆格栅。这可能会影响传感器性能。
- 传感器盖要始终使用纯正部件，禁止涂漆。
- 洗车时请使用柔软的织物，防止损坏传感器盖。
- 禁止使用高压喷水枪朝传感器或其周围区域喷水。

车辆识别注意事项

- 当智能再生系统响应缓慢时，或者车辆正在通过斜坡或弯道的尽头时，前传感器可能会突然识别到前方车辆。在这种情况下，再生制动强度增加，车辆可能会减速。

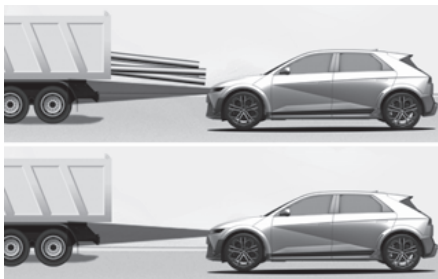

- 在下列情况下，即使前方车辆在相同车道上，前传感器也可能无法识别前方车辆。
 - 摩托车、自行车等窄小车辆。
 - 前方车辆偏至一侧行驶时。
 - 前方车辆缓慢移动或突然减速时。
 - 空载挂车等小后轮廓车辆。
- 前方车辆的前车处于停止状态，且前方车辆变更车道时，前传感器可能无法识别停止的车辆。

弯道注意事项

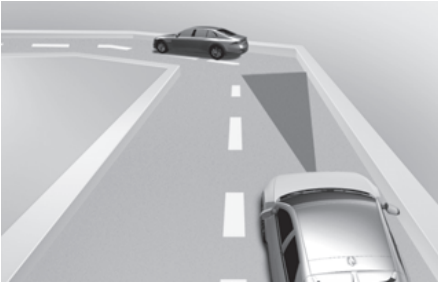

- 如果车辆在弯道上滑行，前传感器可能无法识别前方车辆。再生制动强度可能会自动降低，从而使车辆加速。



- 在弯道上，前传感器可能会将其他车道上的车辆识别为相同车道上的前方车辆。此时可能会增加再生制动强度，且车辆可能会减速。检查周围环境，踩下加速踏板，防止不必要的减速。
- 如果前传感器突然识别到前方车辆，再生制动强度可能会上升，车辆可能会减速。

斜坡注意事项



- 当车辆滑行通过斜坡尽头或坡度发生改变时，前传感器可能无法识别，或者可能突然识别到前方车辆。此功能可以调节再生制动强度，改变车速。
- 在上坡或下坡时，检查周围环境，踩下制动踏板减速。

变更车道注意事项



[A] 本车辆

[B] 变更车道的车辆

- 如果旁边车道上的车辆驶进您的车辆前方，前传感器只有在车辆完全进入检测范围内时才能识别该车辆。
- 前传感器可能会较晚地识别突然干预的车辆。

制动系统

动力辅助制动器

您的车辆配备了动力辅助制动系统，正常使用时可以自动进行调节。

车辆行驶时，如果车辆不运转或熄火，动力辅助制动系统将不能运行。此时，如要制动，必须用比平常更大的力量操作制动踏板。此外，制动停车距离会比动力辅助制动系统更长。

警告

请遵守下列安全注意事项

- 驾驶车辆时，不要把脚放在制动踏板上。因为，始终存在的踏板力会导致制动器过热、制动器早期磨损，甚至可能导致制动器突然故障，而且制动距离会增大。因此，使用左侧拨片开关增大再生制动等级，以降低车速。
- 驾车驶下长坡或陡峭山坡时，使用拨片开关增大再生制动等级，以便在不过度使用制动器的状态下控制车速。持续使用制动器会造成制动器过热，这会导致暂时性丧失制动性能。
- 制动器潮湿可能会丧失车辆安全减速的能力。潮湿的制动器会造成制动距离增大并会产生噪声。如果制动器潮湿，将再生制动等级置于“0”级，并在与其它车辆保持安全车距的条件下，轻轻踩动制动踏板约 10 次，以干燥制动器。此操作因为抑制再生制动系统的运行，因而可能会缩短续航里程，这不表示系统存在问题。洗车后或在潮湿路面上行驶后，请检查制动系统。

参考

- 如果车辆处于关闭状态 (READY 指示灯没有亮), 不要继续踩下制动踏板。否则, 可能造成蓄电池放电。
- 操作制动器时, 可能会产生噪声和振动, 这是正常现象。
- 在正常操作过程中, 在下列条件下, 可能会短暂出现电动制动泵噪声和电机振动现象。
 - 突然踩下制动踏板时。
 - 短时间内反复踩动制动踏板时。
 - 制动期间启动 ABS 功能时。

盘式制动器磨损指示器

当制动块磨损到需要更换的程度时, 您会听到前制动器或后制动器部位发出高音调噪声。您可能断续听到这种噪声, 或者每次踩下制动踏板时听到这种噪声。

参考

为了避免庞大的制动器维修费, 不要在制动块已极限磨损状态继续驾驶车辆。

i 信息

更换制动块时, 应将前桥或后桥所有制动块整体进行更换。

高性能制动器

本车辆配备了高性能制动器(应用高摩擦系数材料), 车辆制动时会产生啸声、吱吱或吱嘎等噪声, 这是正常现象。此外, 制动块与制动盘摩擦时, 会在制动盘表面沿着圆周出现摩擦痕, 这也是正常现象, 不会影响制动性能。

参考

- 偶尔的制动噪声是正常的。如果出现连续的磨痕或连续的啸声, 可能表明制动摩擦片已经极限磨损。我们建议您将此系统有关的所有检查、维修和更换工作交由现代汽车授权经销商进行。
- 如果在制动时方向盘持续振动或抖动, 我们建议您将此系统有关的所有检查、维修和更换工作交由现代汽车授权经销商进行。

⚠ 警告

如果频繁超速驾驶和过度操作制动器, 会使制动盘、制动块等早期磨损或变形, 这会导致制动颤动现象。因此, 尽可能避免制动器的过度操作, 以防制动器早期磨损或损坏。通常, 高速驾驶或赛车驾驶等原因而进行的制动器过度操作, 会导致制动器过度磨损、制动器变形等, 因这些原因而导致的制动器磨损、噪声、颤动等故障不在新车有限保修范围内。

电控驻车制动器 (EPB)

啮合驻车制动器

要啮合电控驻车制动器 (EPB)，按照下述操作：

1. 踩住制动踏板 (1)。
2. 向上拉起电控驻车制动器 (EPB) 开关 (2)。



确认驻车制动警告灯亮。

在下列任何条件下，自动啮合电控驻车制动器 (EPB)：

- 其它系统请求时。
- 在自动驻车 (AUTO HOLD) 功能控制状态下，车辆熄火时。
- 将档位挂入 “P (驻车)” 档或 “D (前进)” 档时。

紧急制动

驾驶车辆期间，如果行车制动系统存在故障，可通过拉起电控驻车制动器 (EPB) 开关进行紧急制动。驻车制动器仅在拉起电控驻车制动器 (EPB) 开关期间进行制动。注意，制动距离可能会比正常制动时更长。

警告

为了避免严重或致命人身伤害的危险性，驾驶车辆时，除了紧急情况外，禁止操作电控驻车制动器 (EPB)。否则，可能会损坏制动系统，而引发意外事故。

i 信息

在进行紧急制动期间，驻车制动警告灯亮，还可能听到“咔哒”噪声。

参考

在用电控驻车制动器 (EPB) 进行紧急制动时，如果听到噪声或闻到烧焦味，我们建议您将此车辆有关的所有检查、维修或更换工作交由现代汽车授权经销商进行。

驻车制动器释放操作

要释放电控驻车制动器 (EPB)，按照下述操作：

1. 按下起动 / 停止按钮转至 ON 或 START 位置。
2. 踩住制动踏板 (1)，并按下电控驻车制动器 (EPB) 开关 (2)。



确认驻车制动警告灯熄灭。

要自动释放电控驻车制动器 (EPB)，按照下述操作：

- 档位 在 “P(驻车)” 档或 “N(空档)” 档时
车辆运行时，踩住制动踏板，并将档位从 “P(驻车)” 档或 “N(空档)” 档挂入 “D(前进)” 档或 “R(倒车)” 档。确保车门、机舱盖和后备箱门已关闭，并且佩戴好安全带。

i 信息

- 即使 启动 / 停止按钮在 OFF 位置，仍能操作啮合电控驻车制动器 (EPB)(仅在蓄电池电能满足要求时)，但不能释放。
- 当 驾车下坡或倒车时，踩住制动踏板，并使用 EPB 开关手动释放电控驻车制动器 (EPB)。

参考

- 释放电控驻车制动器 (EPB) 后，如果驻车制动警告灯仍然保持亮，我们建议您将此车辆有关的所有检查、维修和更换工作交由现代汽车授权经销商进行。
- 禁止在啮合电控驻车制动器 (EPB) 的状态下驾驶车辆。否则，会导致制动摩擦片和制动转子早期磨损。

警告信息

要释放电控驻车制动器 (EPB)，请佩戴好安全带，关闭车门、机舱盖和后备箱门
在电控驻车制动器(EPB)啮合状态下，如果在没有佩戴驾驶位安全带，或者机舱盖、后备箱门或任何车门没有完全关闭的状态试图驾车起步，就会在仪表盘上显示此警告信息，同时发出警报声。

⚠ 警告

为了避免车辆意外移动而导致严重或致命人身伤害的危险性，请遵守下列安全注意事项

- 驻车前，必须完全停车，并在继续踩下制动踏板的状态，将档位挂入 “P(驻车)” 档，并拉起电控驻车制动器 (EPB) 开关啮合驻车制动器，然后将启动 / 停止按钮转至 OFF 位置。下车时，请携带好车辆钥匙。
- 禁止任何不了解车辆系统的人员碰触电控驻车制动器 (EPB) 开关。
- 仅在驾驶员坐在驾驶位座椅上，并牢固踩下制动踏板的状态下，释放电控驻车制动器 (EPB)。

参考

如果车辆在驻车制动器啮合状态行驶，会导致制动器过热、制动块和制动盘早期磨损，甚至会导致制动器损坏。

i 信息

- 在电控驻车制动器 (EPB) 啮合和释放期间，可能会听到 “咔嚓” 声。这是正常现象，表示电控驻车制动器 (EPB) 正常运行。
- 将车辆钥匙交给泊车员或助手时，一定要告知他们如何操作电控驻车制动器 (EPB)。

电控驻车制动器 (EPB) 系统故障

将车辆电源转至ON位置时, 电控驻车制动器 (EPB) 警告灯亮, 并在电控驻车制动器 (EPB) 功能运行正常时, 此警告灯在约3秒钟后熄灭。

如果电控驻车制动器 (EPB) 警告灯保持亮, 或者在行驶中亮, 或者在将起动/停止按钮转至ON位置时不亮, 表示电控驻车制动器 (EPB) 系统可能存在故障。

在此状态下, 我们建议您将此系统有关的所有检查、维修和更换工作交由现代汽车授权经销商进行。

因电子稳定控制 (ESC) 系统存在故障而ESC指示灯亮时, EPB警告灯也可能亮, 但这不代表电控驻车制动器 (EPB) 系统存在故障。

i 信息

- 即使拉起 EPB 开关, 驻车制动警告灯不亮或不闪烁, 说明电控驻车制动器 (EPB) 没有啮合。
- 如果电控驻车制动器 (EPB) 警告灯保持亮, 或者在电控驻车制动器 (EPB) 警告灯亮时, 同时驻车制动警告灯闪烁, 请按下电控驻车制动器 (EPB) 开关后再次拉起。此操作重复 1 次以上。如果电控驻车制动器 (EPB) 警告灯不熄灭, 我们建议您将此系统有关的所有检查、维修或更换工作交由现代汽车授权经销商进行。

驻车制动警告灯



起动/停止按钮在ON或START位置, 并且驻车制动器在啮合状态时, 此警告灯就会亮。

驾车起步前, 确认驻车制动器完全释放, 并且驻车制动警告灯熄灭。

在车辆运行期间, 释放驻车制动器后, 如果驻车制动警告灯保持亮, 表示制动系统存在问题。

驾驶车辆时, 如果制动系统存在故障, 必须立即停车。如果不能立即停车, 请谨慎操控车辆, 直至驾车至安全地方停车。

自动驻车 (AUTO HOLD)

驾驶员踩下制动踏板完全停车后, 即使释放制动踏板, 在自动驻车 (AUTO HOLD) 功能控制下, 车辆仍然保持静态。

i 信息

当重新起动车辆时, 自动驻车 (AUTO HOLD) 功能将保持最后设置的状态。

要启动时:

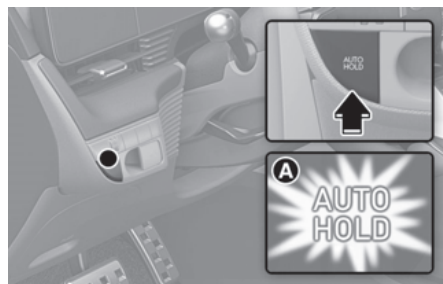

[A] 白色

1. 在驾驶位车门、机舱盖、后备箱门关闭状态下, 踩下制动踏板, 并按下自动驻车 (AUTO HOLD) 按钮。自动驻车 (AUTO HOLD) 指示灯亮, 此功能进入待机状态。

2. 当踩下制动踏板完全停车时，自动驻车(AUTO HOLD)功能启动控制保持制动压力，将车辆保持在静态。自动驻车(AUTO HOLD)指示灯的颜色由白色变为绿色。

- 此时，即使您释放制动踏板，车辆仍然保持静态。
- 如果啮合电控驻车制动器 (EPB)，就会解除自动驻车 (AUTO HOLD) 功能控制。

要解除时:

档位“D(前进)”档、“R(倒档)”档状态下，踩下加速踏板时，车辆自动解除自动驻车(AUTO HOLD)功能控制，并起步行驶。自动驻车(AUTO HOLD)指示灯的颜色由绿色变为白色。

警告

在通过操作加速踏板释放自动驻车(AUTO HOLD)功能控制前，必须仔细观察车辆周围的环境状态。

要关闭时:

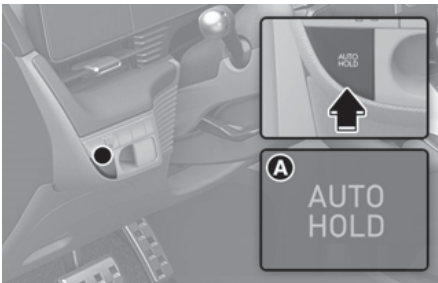

[A] 指示灯熄灭

1. 踩住制动踏板。
2. 按下**自动驻车 (AUTO HOLD)** 按钮。
自动驻车(AUTO HOLD)指示灯熄灭。

警告

为了防止车辆意外和突然移动，在执行下列操作前，必须踩下制动踏板，并关闭自动驻车(AUTO HOLD)功能

- 驾车下坡时。
- 将档位挂入“R(倒车)”档时。
- 泊车时。

i 信息

在下列任何条件下，自动驻车(AUTO HOLD)功能不会运行

- 驾驶位车门或机舱盖处于打开状态时。
- 后备箱门在打开状态时。
- 档位“P(驻车)”档或“R(倒车)”档时(仅变速杆类型)。
- 电控驻车制动器 (EPB) 在啮合状态时。
- 在下列任何条件下，自动驻车 (AUTO HOLD) 功能控制自动切换至啮合电控驻车制动器 (EPB):
 - 驾驶位车门或机舱盖处于打开状态时。
 - 后备箱门在打开状态时。
 - 车辆停车状态持续 10 分钟以上时。
 - 车辆停在陡坡上时。
 - 车辆多次移动时。

此时，驻车制动警告灯亮，自动驻车(AUTO HOLD)指示灯的颜色从绿色变为白色，并发出警报声，同时显示警告信息，告知您已啮合电控驻车制动器 (EPB)。再次驾车起步前，踩下制动踏板，仔细观察车辆周围环境，并使用电控驻车制动器 (EPB) 开关手动释放驻车制动器。

参考

如果AUTO HOLD指示灯的颜色变为黄色，或者驾驶位车门、机舱盖或行李箱盖(或后备箱门)打开检测功能存在问题，自动驻车(AUTO HOLD)功能不能正常运行。我们建议您将此系统有关的所有检查、维修和更换工作交由现代汽车授权经销商进行。

参考

如果驾驶位车门或机舱盖打开检测功能存在问题，自动驻车(AUTO HOLD)功能不能正常运行。

我们建议您将此系统有关的所有检查、维修和更换工作交由现代汽车授权经销商进行。

警告信息

驻车制动器已自动啮合

在自动驻车(AUTO HOLD)功能控制期间，如果啮合电控驻车制动器(EPB)，就会发出警报声，同时显示此警告信息。

自动驻车(AUTO HOLD)解除。请踩下制动踏板

当从自动驻车(AUTO HOLD)功能切换至电控驻车制动器(EPB)的操作异常时，就会发出警报声，同时显示此警告信息。

⚠ 注意

显示此警告信息时，自动驻车(AUTO HOLD)功能和电控驻车制动器(EPB)功能可能不能正常运行。

为了确保行车安全，请踩下制动踏板。

请踩下制动踏板，关闭自动驻车

如果在没有踩下制动踏板的状态下，按下自动驻车(AUTO HOLD)按钮试图关闭自动驻车(AUTO HOLD)功能时，就会发出警报声，并显示此警告信息。

踩住制动踏板，并按下自动驻车(AUTO HOLD)按钮。

制动盘清洁

如果驾驶踩下制动器时产生噪音或制动盘生锈时，请使用制动盘清洁功能。此功能有助于减少噪音和锈蚀。制动盘清洁时，再生制动会受到限制，这可能会降低能量效率。

按住自动驻车(AUTO HOLD)按钮3秒钟以上。

- 当在仪表盘上显示“**清洁制动盘**”警告信息时，启动制动盘清洁程序。
- 驾驶时，当制动器踩下约10次时，再生制动受到限制(根据驾驶条件可能会有所不同)。此功能有助于减少噪音和锈蚀。
- 制动盘清洗功能在工作完成后自动关闭。也可以在工作完成前关闭车辆或按住自动驻车(AUTO HOLD)按钮3秒钟以上。

防抱死制动系统 (ABS)

警告

防抱死制动系统(ABS)或电子稳定控制(ESC)系统不能对错误操作或危险驾驶而引发的意外事件做出响应。虽然此系统能在紧急制动时提高车辆可控性,但是驾驶员应始终负责保持与前方车辆之间的安全车距。在不良道路条件下,始终要降低车速。

在下列任何条件下,配备防抱死制动系统(ABS)或电子稳定控制(ESC)功能的车辆制动距离可能比未配备这些系统的车辆长。

在下列任何条件下,请减速慢行:

- 在崎岖道路、砂石道路或积雪道路上驾车时。
- 在坑洼或路面高度不同的道路上驾驶时。
- 车辆安装了轮胎防滑链时。

不要故意高速驾驶或高速转弯等方式测试防抱死制动系统(ABS)或电子稳定控制(ESC)功能的车辆控制安全性能。否则,可能会引发交通事故,极大地危及您和他人的安全。

防抱死制动系统(ABS)是电控制动辅助系统,有助于防止制动时发生车辆滑移。防抱死制动系统(ABS)有助于驾驶员在制动的同时进行转向操作。

使用防抱死制动系统 (ABS)

为了获得紧急情况下的最佳防抱死制动系统(ABS)效能,不要试图调整制动压力,也不要点踩制动踏板,尽可能用力踩下制动踏板。

防抱死制动系统(ABS)并不能缩短制动停车所需的时间或距离。

始终与前方车辆保持足够的安全车距。

防抱死制动系统(ABS)并不能防止因车辆高速转弯、紧急变道等突然改变方向而导致的车辆打滑。始终根据路面和天气条件,以安全车速驾驶。

防抱死制动系统(ABS)不能防止车辆失去稳定性。车辆制动条件不良时,必须谨慎驾车。猛烈和急剧的方向盘转动操作,会导致车辆转到对向车道或脱离公路。

在松软或崎岖的路面上行驶时,使用防抱死制动系统(ABS)的停车距离比常规行车制动的停车距离长。

将起动/停止按钮转至ON位置时,防抱死制动系统(ABS)警告灯()会亮几秒钟。

在此时间内,防抱死制动系统(ABS)执行自诊断,并在系统运行正常时,防抱死制动系统(ABS)警告灯熄灭。如果警告灯持续亮,我们建议您立即将此系统有关的所有检查、维修和更换工作交由现代汽车授权经销商进行。

警告

如果防抱死制动系统(ABS)警告灯()持续亮,说明防抱死制动系统(ABS)可能存在故障。您车辆的动力辅助制动系统正常运行。为降低严重受伤甚至死亡的危险,我们建议您尽快联系现代汽车授权经销商。

参考

在雪地、结冰路面、雨天等牵引力不良条件下频繁使用制动器时，防抱死制动系统(ABS)可能持续控制，这会导致防抱死制动系统(ABS)警告灯(Ⓜ)亮。在此状态下，小心驾车到安全地方停车，并关闭车辆。

重新起动车辆。如果防抱死制动系统(ABS)警告灯短暂亮起后熄灭，说明防抱死制动系统(ABS)正常运行。

否则，我们建议您立即将此系统有关的所有检查、维修和更换工作交由现代汽车授权经销商进行。

i 信息

当因蓄电池电量不足而跨接起动车辆时，防抱死制动系统(ABS)警告灯(Ⓜ)可能亮。并不表示防抱死制动系统(ABS)存在故障。驾车前，给蓄电池充满电。

电子稳定控制 (ESC)



电子稳定控制(ESC)功能在车辆转弯过程中帮助稳定车辆。

车辆行驶时，电子稳定控制(ESC)功能检测您的转向意图，并检测车辆的实际转向轨迹。ESC通过控制任何制动器的制动压力，并通过电动车辆控制系统的干预，辅助驾驶员把车辆保持在期望的行驶路线上。此功能不能代替安全驾驶。因此，驾驶员必须始终仔细观察路况和安全驾驶。

⚠ 警告

禁止以相对于路况而言过快的速度驾驶车辆，或者以过快的速度转弯。电子稳定控制(ESC)功能不能预防事故的发生。

转弯速度过大、突然操控车辆或在湿滑路面上的滑水效应等，均能引发严重事故。

电子稳定控制 (ESC) 功能操作

电子稳定控制 (ESC) 功能启动条件

将起动停止按钮转至ON位置时，电子稳定控制(ESC)指示灯和电子稳定控制关闭(ESC OFF)指示灯亮约3秒钟后熄灭。2个指示灯熄灭后，电子稳定控制(ESC)功能进入待机状态。

您能如下选择电子稳定控制(ESC)功能模式

- [ESC] 标准模式 (ESC NORMAL)(ESC ON)
- [ESC] 运动模式 (ESC SPORT)([ESC SPORT] 指示灯亮)
- [ESC] 关闭模式 (ESC OFF)([ESC OFF] 指示灯亮)

功能控制时



当电子稳定控制(ESC)功能处于控制状态时, 电子稳定控制(ESC)指示灯闪烁

- 在车轮可能被抱死的条件下, 当踩下制动踏板时, 会听到制动器发出的噪声或感受到相应的制动踏板反冲力。
- 在电子稳定控制 (ESC) 功能处于控制状态时, 车辆不会像往常一样响应加速踏板的操作。

电子稳定控制关闭 (ESC OFF) 条件

要关闭电子稳定控制(ESC)功能

- 状态 1(ESC 运动模式 (ESC SPORT))

ESC SPORT

短暂按下电子稳定控制关闭(ESC OFF)按钮。ESC运动模式(ESC SPORT)指示灯亮且显示“**牵引力和稳定控制受限**”的警告信息。

电子稳定控制(ESC)系统的牵引力控制功能(电动汽车控制管理)受限, 而电子稳定控制(ESC)系统的制动控制功能(制动管理)仍然正常运行。

- 状态 2(电子稳定控制关闭 (ESC OFF) 模式)



按住电子稳定控制关闭(ESC OFF)按钮3秒钟以上。电子稳定控制关闭(ESC OFF)指示灯亮和/或显示“**牵引力&稳定控制关闭**”的警告信息, 同时发出警报声。电子稳定控制(ESC)功能的牵引力控制功能(电动汽车控制管理)和制动控制功能(制动管理)均关闭。

在电子稳定控制(ESC)功能关闭状态, 如果将起动/停止按钮转至OFF位置, 电子稳定控制(ESC)功能保持关闭状态。当重新启动车辆时, 电子稳定控制(ESC)功能自动进入待机状态。

指示灯

电子稳定控制 (ESC) 指示灯 (闪烁)



电子稳定控制关闭 (ESC OFF) 指示灯 (亮)



将起动/停止按钮转至ON位置时，电子稳定控制(ESC)指示灯亮，并在电子稳定控制(ESC)功能运行正常时，此指示灯熄灭。

当电子稳定控制(ESC)功能在控制状态时，电子稳定控制(ESC)指示灯闪烁。

如果电子稳定控制(ESC)指示灯持续亮，我们建议您尽快将此系统有关的所有检查、维修和更换工作交由现代汽车授权经销商进行。

关闭电子稳定控制(ESC)功能时，电子稳定控制关闭(ESC OFF)指示灯亮。

⚠ 警告

电子稳定控制(ESC)指示灯闪烁，表示电子稳定控制(ESC)功能正在控制车辆

- 慢速驾车，禁止加速。
- 电子稳定控制 (ESC) 指示灯闪烁时，禁止关闭电子稳定控制 (ESC) 功能。否则，可能会导致车辆失控，而引发意外事故。

参考

如果在车辆上安装有型号、规格互不同的轮圈&轮胎总成，可能会导致电子稳定控制(ESC)功能失效。因此，更换轮圈&轮胎时，一定要确定所有的轮圈&轮胎总成型号、规格与原装轮圈&轮胎总成相同。在车辆上安装有型号、规格互不同的轮圈&轮胎总成时，禁止驾车。

电子稳定控制 (ESC) 功能关闭模式用途

驾驶时

电子稳定控制(ESC)功能关闭模式用于车辆陷在雪地、泥泞等路况时，临时关闭电子稳定控制(ESC)功能，以保持车轮驱动扭矩，以便从雪地、泥泞路况等困境中摆脱出来。

车辆行驶期间，要关闭电子稳定控制(ESC)功能，必须行驶在平坦路面上时，按下电子稳定控制关闭(ESC OFF)按钮。

参考

为了避免减速器损坏

- 当电子稳定控制 (ESC) 指示灯、防抱死制动系统 (ABS) 警告灯和驻车制动警告灯亮时，严禁一个车桥的车轮高速空转。否则，以此所导致的车辆故障不在新车有限保修范围内。
当这些警告灯 / 指示灯亮时，降低电机动力，以防车轮高速空转。
- 在测功器上操作车辆时，必须关闭电子稳定控制 (ESC) 功能 (电子稳定控制关闭 (ESC OFF) 指示灯亮)。

i 信息

电子稳定控制(ESC)功能在关闭状态时，不影响防抱死制动系统(ABS)或行车制动系统的正常运行。

驾驶模式选择

在电子稳定控制(ESC)功能启动状态, 根据操作“驾驶模式(DRIVE MODE)”按钮或方向盘上的N1或N2按钮所选择的驾驶模式, 电子稳定控制(ESC)功能的特性会改变。

模式按钮	选择的模式	电子稳定控制(ESC) 特性
驾驶模式按钮	经济(ECO)	标准(NORMAL)
	标准(NORMAL)	标准(NORMAL)
	运动(SPORT) 驾驶模式	运动(SPORT) 驾驶模式
N按钮	运动增强(SPORT+)(N)	标准(NORMAL)/ 运动(SPORT)/ 关闭(OFF)

详细信息请参考本章的“驾驶模式集成控制系统”部分。

定制 (CUSTOM) 驾驶模式

您可以在信息娱乐系统设置菜单中选择喜欢的驾驶模式。

- 在定制 (CUSTOM) 驾驶模式菜单中选择“电子稳定控制 (ESC) > 标准 (NORMAL)/ 运动 (SPORT)/ 关闭 (OFF)”项。
- 您可通过触摸信息娱乐系统显示屏直接进入定制 (CUSTOM) 驾驶模式菜单。详细信息请参考单独提供的信息娱乐系统使用手册。

将N1或N2按钮设置为定制(CUSTOM)驾驶模式的状态, 如果在定制(CUSTOM)驾驶模式中设置关闭电子稳定控制(ESC)功能(ESC OFF), 按下N1或N2按钮时, 无法启动定制(CUSTOM)驾驶模式。如果按下N1或N2按钮, 在仪表盘LCD显示屏上显示“在CUSTOM1(或2)驾驶模式设置中关闭了电子稳定控制(ESC)功能。请再次按住按钮进行确认”的警告信息。要启动电子稳定控制(ESC)关闭(ESC OFF)设置的定制(CUSTOM)驾驶模式, 请按住N1或N2按钮。

车辆稳定管理 (VSM)

车辆稳定管理(VSM)功能担负着电子稳定控制(ESC)的功能。在湿滑、粗糙等4个轮胎摩擦力互不同的路面上急加速或紧急制动时, 此功能辅助控制车辆, 帮助保持车辆的稳定性。

警告

使用车辆稳定管理(VSM)功能时, 请遵守下列安全注意事项

- 驾驶员应始终负责仔细观察车速和与前方车辆之间的车距。车辆稳定管理(VSM)功能不能代替安全驾驶。
- 禁止以相对于路况而言过快的速度驾驶车辆。车辆稳定管理(VSM)功能不能预防事故的发生。如果在恶劣天气、湿滑路况、不平路面上行驶车速过快, 会引发严重事故。

车辆稳定管理 (VSM) 功能操作

功能控制时

当车辆稳定管理(VSM)(转向支持)功能处于控制状态时, 您可能会从方向盘上感受到相应的感觉。这是正常现象, 表示车辆稳定管理(VSM)功能正在处于控制状态。

i 信息

在下列任何条件下, 车辆稳定管理(VSM)功能不能运行:



- 在陡坡、斜坡路上行驶时。
- 倒车行驶时。
- 电子稳定控制关闭 (ESC OFF) 指示灯亮时。
- 电机驱动动力转向 (MDPS) 警告灯 (⚠) 亮或闪烁时。

车辆稳定管理 (VSM) 功能关闭条件

要关闭车辆稳定管理(VSM)功能, 按下电子稳定控制关闭(ESC OFF)按钮。电子稳定控制关闭(ESC OFF)指示灯()亮。

要再次起动车辆稳定管理(VSM)功能, 再次按下电子稳定控制关闭(ESC OFF)按钮。电子稳定控制关闭(ESC OFF)指示灯熄灭。

警告

如果电子稳定控制(ESC)指示灯()或电机驱动动力转向(MDPS)警告灯()持续亮或闪烁, 表明车辆稳定管理(VSM)系统可能存在故障。警告灯亮时, 我们建议您尽快将此系统有关的所有检查、维修和更换工作交由现代汽车授权经销商进行。

参考

如果在车辆上安装有型号、规格互不同的轮圈&轮胎总成, 可能会导致车辆稳定管理(VSM)功能失效。因此, 更换轮圈&轮胎时, 一定要确定所有4个轮圈&轮胎总成的型号、规格相同。在车辆上安装有型号、规格互不同的轮圈&轮胎总成时, 禁止驾车。

上坡起步辅助控制 (HAC)

当车辆在陡峭的上坡上停车后起步时, 有向后溜车的趋势。上坡起步辅助控制(HAC)功能控制保持制动压力约2秒钟(在上坡起步辅助控制(HAC)功能控制期间, 轻踩加速踏板时, 最多控制约5秒钟), 以防车辆向后溜车。2秒钟后或踩下加速踏板时, 完全解除制动压力。

警告

- 在上坡起步时, 随时准备踩下加速踏板。上坡起步辅助控制(HAC)功能控制车辆仅约2秒钟。
- 档位在“P(驻车)”档或“N(空档)”档时, 上坡起步辅助控制(HAC)功能不会运行。
- 上坡起步辅助控制(HAC)功能在电子稳定控制(ESC)功能在关闭状态时正常运行。但是在电子稳定控制(ESC)系统存在故障时不能运行。

紧急制动信号 (ESS)

紧急制动信号(ESS)功能在车辆紧急制动时控制制动灯闪烁, 向后方车辆驾驶员发出警告。

ESS 功能操作

在下列条件下, 制动灯快速闪烁

- 车辆紧急制动时。(车速为 55 km/h 以上和减速度为 7 m/s² 以上。)
- 防抱死制动系统 (ABS) 控制车辆时。

ESS 功能关闭

制动灯闪烁后, 在下列任何条件下, 自动转为危险警告灯闪烁

- 车速降至 40 km/h 以下和紧急制动情况已结束时。
- 防抱死制动系统 (ABS) 控制停止时。

在下列任何条件下, 危险警告灯熄灭

- 车辆低速行驶一定时间时。

- 驾驶员按下危险警告灯按钮关闭危险警告灯时。

注意

如果已启动危险警告灯闪烁，紧急制动信号(ESS)功能不会运行。

防多次碰撞制动 (MCB)

防多次碰撞制动(MCB)功能在车辆发生事故而气囊展开时，自动采取紧急制动辅助控制，以降低可能的二次碰撞事故的危险性。

防多次碰撞制动 (MCB) 功能操作

- 从气囊展开的时间开始，防多次碰撞制动 (MCB) 功能在短时间内监测制动踏板和加速踏板的踩下强度。当满足下列条件时，防多次碰撞制动 (MCB) 功能启动控制：
 - 碰撞时车速在 180km/h 以下。
 - 几乎没有操作制动踏板和加速踏板。
- 在防多次碰撞制动 (MCB) 功能进行车辆控制的状态下，当驾驶员踩下制动踏板超过压力点时，驾驶员的制动力优先于防多次碰撞制动 (MCB) 功能自动控制的制动力。但是，如果驾驶员释放制动踏板，防多次碰撞制动 (MCB) 功能保持自动控制的制动力。

防多次碰撞制动 (MCB) 功能关闭

在下列任何条件下，防多次碰撞制动 (MCB)功能关闭

- 踩下加速踏板超过规定压力点时。
- 车辆停止时。
- 电子稳定控制 (ESC) 系统或电控系统存在故障时。
- 此功能无法正常运行时。
- 防多次碰撞制动 (MCB) 功能的制动控制状态已超过 10 秒钟时。

警告

- 防多次碰撞制动 (MCB) 功能会在碰撞发生后降低车速，以此降低发生二次碰撞的危险性，但是不能完全避开二次碰撞。为了避免随后发生碰撞的危险性，您可以操作加速踏板驾车驶离碰撞地点。
- 当车辆通过防多次碰撞制动 (MCB) 功能停车后，此功能会解除制动辅助控制。因此，驾驶员应操作制动踏板或加速踏板控制车辆，以避免随后的碰撞事故。

制动辅助系统 (BAS)

驾驶车辆时，当遇到需要进行紧急制动的情况下，瞬间强力踩下制动踏板时，制动辅助系统(BAS)启动控制，辅助增大制动压力。

制动辅助系统(BAS)控制增大制动压力至防抱死制动系统(ABS)控制启动点，如此缩短防抱死制动系统(ABS)进入控制的时间和制动停车距离。

警告

根据驾驶员的驾驶习惯、车速、踩下制动踏板的程度、路面条件等，制动辅助系统 (BAS)可能不会启动控制。

正确使用制动器

警告

离开车辆或驻车时，一定要完全停车，并继续踩住制动踏板。将档位挂入“P(驻车)”档，并牢固啮合电控驻车制动器(EPB)，然后将起动/停止按钮转至OFF位置。

车辆驻车时，如果没有啮合或没有完全啮合电控驻车制动器(EPB)，车辆可能会意外移动，而引发意外事故，导致严重或致命人身伤害。离开车辆时，始终牢固啮合驻车制动器。

在制动器已湿状态驾驶车辆非常危险！车辆驶过积水路面或洗车时，会弄湿制动器。湿的制动器不能使车辆快速停车。湿的制动器可能会导致车辆跑偏。

要弄干制动器，轻踩制动踏板，直至制动器恢复至正常状态。如果制动器不能恢复至正常状态，请在确保安全的条件下尽快停车。我们建议您将此系统有关的所有检查、维修和更换工作交由现代汽车授权经销商进行。

驾驶车辆时，不要把脚放在制动踏板上。即使轻踩，始终存在的踏板力会导致制动器过热、制动器早期磨损，甚至可能导致制动器突发故障。

如果在车辆行驶时轮胎泄气，缓慢踩下制动踏板减速，并保持车辆直前进。当车速降至一定的安全速度后，安全驾驶车辆驶离公路，并在安全地方停车。

停车时牢固踩下制动踏板，以防车辆向前蠕动。

全轮驱动 (AWD)

当全轮驱动(AWD)系统启动时，将驱动力适当分配至前轮和后轮。此系统最大限度地提高车辆在陡峭山坡、未铺路面、湿滑等恶劣道路条件下的驱动力，从而提高驾驶性能。

电控全轮驱动(AWD)的优点

1. 提高直线行驶稳定性。
2. 提高弯道行驶性能。
3. 确保在潮湿和砂石道路等恶劣条件下的车辆稳定性。
4. 提高驾驶模式自动控制的能量效率。

i 信息

配备全轮驱动(AWD)系统的车辆，根据车辆需要改变驱动电机的啮合状态。自动切换车辆驱动模式(2WD/AWD)，以改善能效和驾驶稳定性。

警告

为了避免严重或致命人身伤害的危险性，请遵守下列安全注意事项

- 避免高速转弯或转向。
- 不要快速操作方向盘，如急速变更车道或快速、突然转弯。
- 如果车辆在高速公路上失控，极大可能会翻车。
- 当2个或多个车轮脱离公路时，如果驾驶员为了返回至车道而进行过度转向操作，通常会导致车辆失控。
- 即使车辆驶离车道，不要急速操作方向盘，而是要缓慢操控车辆返回至行车道上。

参考

- 如果水漫过车辆底盘，禁止在水中驾驶。
- 一旦驶出泥泞、水坑等路况，立即检查制动器的状态。缓慢驾车轻踩制动踏板几次，直至感觉制动器状态恢复至正常。
- 如果经常进行野外驾驶，如在沙地、泥泞或水坑等路况，请按照恶劣行驶条件下保养时间表进行维护保养（请参考第9章的“恶劣行驶条件和低里程条件下保养时间表”部分）。
- 野外驾驶后，一定要彻底清洗车辆，尤其是车辆底部。
- 确认车辆上配备的4个轮胎 & 车轮总成的型号、规格相同。
- 配备全轮驱动(AWD)系统的车辆需要拖吊时，必须将车辆装载在平台卡车上运送，或者使用移动台车等使全部车轮离地的状态拖车。

为全轮驱动(AWD)系统安全操作

驾驶前注意事项

- 确定所有乘员佩戴好安全带。
- 直立坐在座椅上，然后比平常更靠近方向盘。调整方向盘位置至合适的位置。

在积雪或结冰道路上驾车时

- 轻踩加速踏板，缓慢起步。
- 使用雪地轮胎或轮胎防滑链。
- 始终与前方车辆保持足够的安全车距。
- 在驶上下坡时，使用再生制动功能有助于转向控制。但是，使用再生制动滑行时可能难以调整车辆，因此尽量避免使用“3”级再生制动系统。
- 避免超速行驶、急加速、紧急制动及急转向等操作，以防车辆打滑。
- 如果车辆停在上坡路上，可能难以起步。与其它车辆保持安全车距，并慢速行驶。

i 信息

如果安装雪地轮胎，必须4个车轮全部安装相同规格、型号的雪地轮胎。

使用轮胎防滑链时，将防滑链装配在后轮胎上。

安装轮胎防滑链后，行驶速度必须小于30km/h，并尽可能短距离使用。在安装轮胎防滑链的状态，如果高速行驶或长距离行驶，会导致全轮驱动(AWD)系统损坏。

雪地轮胎和轮胎防滑链有关的详细信息，请参考本章的“冬季驾驶”部分。

在沙地或泥地上驾车时

- 缓慢行驶并保持恒速。
- 在泥地上行驶时，按需要使用轮胎防滑链。
- 始终与前方车辆保持足够的安全车距。
- 降低车速，并始终仔细观察前方路况。
- 避免超速行驶、急加速、紧急制动及急转弯等操作，以防陷在沙地、泥地中。

参考

当车辆陷在雪地、沙地或泥地中时，在驱动轮下塞入防滑材料获得额外的牵引力，或者频繁左右摆动前轮，并驾车前进/倒车，以摆脱困境。

上坡或下坡行驶时。

- 上坡驾车
 - 起步前，检查是否可以驾车上坡。
 - 尽量直线行驶。
- 下坡驾车
 - 下坡驾驶时，不要换档。在下坡驾驶之前，选择合适的档位。
 - 尽量直线行驶。

警告

在陡峭的上坡或下坡上驾车时，应保持高度警惕。根据坡度、地形、水洼、泥浆等道路条件，如果注意力不集中，可能会引发坠坡事故。

警告

禁止驾车经过陡坡的边缘。即使车轮角度发生微小的变化，也会造成车辆丧失稳定性，或者车辆一旦停止前进，原本稳定的车辆也会丧失稳定性。这会引发翻车事故，导致严重或致命人身伤害。

其它驾驶条件

- 驾驶车辆前，应熟悉野外路况。
- 野外驾车时，要一直集中注意力，并避开危险区域。
- 风大时慢速驾车。
- 转弯时降低车速。配备全轮驱动(AWD)系统的车辆重心比传统两轮驱动(2WD)车辆高，因此如果转弯速度过快会引发翻车事故。
- 野外驾车时，必须始终握牢方向盘。

警告

当您在野外驾驶车辆时，严禁从内向外抓握方向盘。否则，一旦进行紧急转向操作或由于地面冲击而方向盘强力回弹，会造成手臂伤害。这会失去对方向盘的控制，从而引发意外事故，导致严重或致命人身伤害。

紧急情况安全注意事项**轮胎**

更换轮胎时，必须确保所有4个轮胎&车轮总成型号、规格、胎面、承载能力等相同。

警告

禁止使用与车辆原装轮胎&轮毂总成型号、规格等不同的轮胎&轮毂总成。否则，会影响车辆行驶性能和驾驶安全性，造成转向失效或车辆侧翻，从而导致严重或致命人身伤害。

警告

用千斤顶顶起配备全轮驱动(AWD)的车辆时，禁止起动车辆。否则，车辆从千斤顶上滑落，可能导致严重或致命人身伤害。

拖吊

配备全轮驱动(AWD)系统的车辆，建议使用托举拖车、移动台车使全部车轮离地的状态拖车，或者使用平板拖车装运。详细信息请参考第8章的“拖吊”部分。

车辆检查

- 车辆在升降机上举升和车辆运行状态，不要试图以外力限制任何车轮的转动。否则，会导致全轮驱动(AWD)系统损坏。
- 车辆在升降机上举升和车辆起动状态下，严禁啮合驻车制动器。否则，会导致全轮驱动(AWD)系统损坏。

测功器上检查

必须在规定的四轮驱动底盘测功器上检查配备全轮驱动(AWD)系统的车辆。

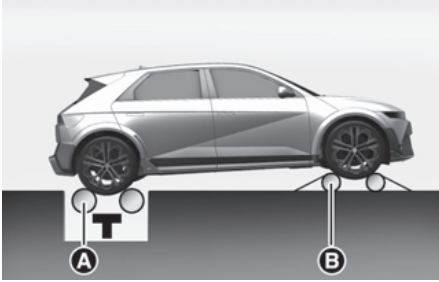

[A] 滚动测试仪 (车速表)
[B] 临时自由滚轴

禁止用2轮驱动(2WD)车辆测功器检查配备全轮驱动(AWD)系统的车辆。如果必须使用2轮驱动(2WD)车辆测功器,按照下述操作

1. 检查轮胎气压是否符合规定。
2. 如图所示将后轮放在测功器滚轴上进行车速表测试。
3. 释放驻车制动器。
4. 如图所示将前轮放在临时自由滚轴上。

警告

车辆在测功器上进行换档操作时,人员必须远离车辆前方和后方。换档时,存在车辆向前/向后跳跃的潜在危险性,不注意会导致严重或致命人身伤害。

电子限滑差速器 (e-LSD)

电子限滑差速器(e-LSD)是控制车轮差速功能的装置。

电子限滑差速器(e-LSD)是控制车轮差速功能的装置,以辅助:

- 改善高速转弯时的操控性能。
- 改善弹射起步性能。
- 防止车辆在左侧/右侧摩擦力不同的湿滑、积雪等路面上打滑。

警告

在使用千斤顶顶起车辆一侧的状态下,请不要转动车轮。因为配备电子限滑差速器(e-LSD),这种操作会造成车辆从千斤顶上滑落,从而导致严重或致命人身伤害。

驾驶模式选择

根据操作“驾驶模式(DRIVE MODE)”按钮或方向盘上的**N1**或**N2**按钮所选择的驾驶模式,电子限滑差速器(e-LSD)功能的特性会改变。

模式按钮	选择的模式	电子限滑差速器 (e-LSD) 特性
驾驶模式按钮	经济(ECO)	标准 (NORMAL)
	标准 (NORMAL)	标准 (NORMAL)
	运动 (SPORT) 驾驶模式	运动 (SPORT) 驾驶模式
N 按钮	运动增强 (SPORT+) (N)	运动增强 (SPORT+)(N)

详细信息请参考本章的“驾驶模式集成控制系统”部分。

i 信息

启用**N**漂移优化系统(N Drift Optimizer)时,提供专用于漂移的电子限滑差速器(e-LSD)功能。

定制 (CUSTOM) 驾驶模式

您可以在信息娱乐系统设置菜单中选择喜欢的驾驶模式。

- 按下方向盘上的 **N1** 或 **N2** 按钮选择定制 (CUSTOM) 驾驶模式。

在信息娱乐系统显示屏上显示定制 (CUSTOM) 驾驶模式菜单。在定制 (CUSTOM) 驾驶模式菜单中选择“电子限滑差速器 (e-LSD) > 标准 (NORMAL)/ 运动 (SPORT)”项。

- 您可通过触摸信息娱乐系统显示屏直接进入定制 (CUSTOM) 驾驶模式菜单。详细信息请参考单独提供的信息娱乐系统使用手册。

警告信息

电子限滑差速器 (e-LSD) 因过热而暂停

因为相关部件的温度过高，暂停使用电子限滑差速器(e-LSD)功能。请等待，直至车辆充分冷却。

停用电子限滑差速器 (e-LSD)。轮胎直径不匹配

如果在车辆上安装了不同尺寸、型号的轮胎，就会在仪表盘上显示此警告信息。要使用电子限滑差速器(e-LSD)功能，在车辆上必须配备相同规格的轮胎。

请检查限滑差速器

当电子防滑差速器(e-LSD)系统不能正常运行时，就会在仪表盘上显示“请检查电子限滑差速器”的警告信息。在此状态下，我们建议您将此系统有关的所有检查、维修和更换工作交由现代汽车授权经销商进行。

N 按钮

N1/N2 设置



(1) 左侧 **N** 按钮

(2) 右侧 **N** 按钮

驾驶员按下按钮约0.8秒钟，可以在信息娱乐系统设置菜单中设置**N1/N2**。

N1/N2可以分别设置为:

- (1) **N** 模式选择
- (2) 开始跑圈计时器
- (3) 停止 & 初始化跑圈计时器
- (4) **N** 模拟声浪系统 + (N Active Sound+)
- (5) e - **N** 动力换挡模式 (N e-shift)
- (6) **N** 弹射起步控制 (N Launch Control)

i 信息

N1按钮和**N2**按钮可以设置相同的模式。但是，如果将**N1**(或**N2**)按钮设置为“(2)开始跑圈计时器”模式，就会自动将**N2**(或**N1**)按钮设置为“(3)停止/初始化跑圈计时器”模式。详细信息请参考提供的信息娱乐系统使用手册。

驾驶模式集成控制系统

驾驶模式

驾驶模式按钮

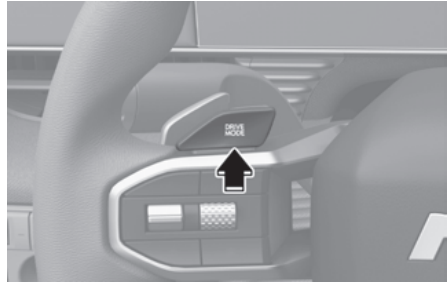

N1/N2 按钮



- (1) 左侧 **N** 按钮
- (2) 右侧 **N** 按钮

i 信息

如果在信息娱乐系统设置菜单中将**N1**或**N2**按钮设置为“驾驶模式”，可以通过按下**N1**或**N2**按钮选择驾驶模式。

详细信息请参考提供的信息娱乐系统使用手册。

驾驶员可以根据自己的喜好或路况选择期望的驾驶模式。当起动机时，驾驶模式初始化至“标准(NORMAL)”驾驶模式。

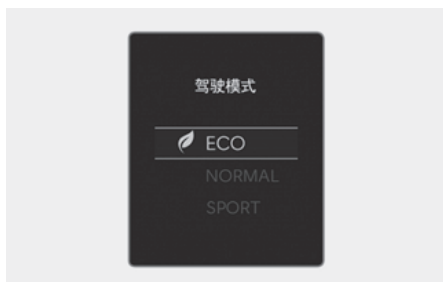

当操作驾驶模式按钮或方向盘上的**N1**或**N2**按钮时，驾驶模式就会改变。

当选择“标准(NORMAL)”驾驶模式时，在仪表盘上没有显示。

经济 (ECO) 驾驶模式

当选择“经济(ECO)”驾驶模式时，电机和减速器的控制逻辑改变，以最大化能量效率。

- 选择经济 (ECO) 驾驶模式时，经济 (ECO) 指示灯亮。
- 车辆在经济 (ECO) 驾驶模式状态下，当车辆熄火后重新启动时，驾驶模式将切换至“标准 (NORMAL)”驾驶模式。

i 信息

能量效率还取决于驾驶员的驾驶习惯和路况。

当启动“经济 (ECO)”驾驶模式时：

- 在适度踩下加速踏板时，加速响应性会略有降低。
- 可能暖风 & 空调控制系统的性能会受到限制。

为了提高能量效率而启动“经济(ECO)”驾驶模式时，出现上述现象是正常的。

经济 (ECO) 驾驶模式控制限制：

在“经济(ECO)”驾驶模式运行期间，如果出现下列条件，即使经济(ECO)指示灯的状态没有变化，仍会限制此功能控制。

- 冷却液温度低时：
限制此功能控制，直至车辆温度达到正常工作温度。
- 驾车上坡时：
驾车上坡时，需要高扭矩，因此限制此功能控制，以便获得所需动力。
根据档位限制此功能控制。
- 当深踩加速踏板几秒钟时：
判断为驾驶员想要加速，因此限制此功能控制。

运动 (SPORT) 驾驶模式

“运动(SPORT)”驾驶模式通过自动调整转向操纵力、电机和减速器的控制逻辑，管理车辆行驶动态，以提高驾驶性能。

- 当按下驾驶模式 (DRIVE MODE) 按钮选择“运动 (SPORT)”驾驶模式时，运动 (SPORT) 指示灯亮。
- 当启动“运动 (SPORT)”驾驶模式时：
 - 加速时，升档延迟。

i 信息

车辆以“运动(SPORT)”驾驶模式行驶时，能量效率会降低。

驾驶模式特性

根据所选择的驾驶模式，各系统的控制特性有所不同。

驾驶模式	标准 (NORMAL)	经济 (ECO)	运动 (SPORT) 驾驶模式
特性	正常驾驶模式	高效节能模式	运动驾驶模式
按钮操作	按下“驾驶模式(DRIVE MODE)”按钮。		
仪表盘上的指示灯	-	ECO	SPORT
暖风&空调控制系统 ^{*1}	标准(NORMAL)	ECO(ECO/标准)	标准(NORMAL)
再生制动等级	0-3		

*1 在信息娱乐系统设置菜单中选择“设置 > 车辆 > 驾驶模式 > 经济 (ECO) 模式暖风 & 空调控制”项。

i 信息

- 信息娱乐系统软件更新后，信息娱乐系统的内容可能会有变化。详细信息请参考信息娱乐系统提供的使用手册和快速参考指南。
- 制动模式可单独调节。在信息娱乐系统设置菜单中选择“设置 > 车辆 > 驾驶模式 > 制动模式”项，然后选择模式之一。
当设置为 **N** 制动再生优化模式时，制动模式会被优化，模式设置就会失效。

N 模式

N1/N2 按钮

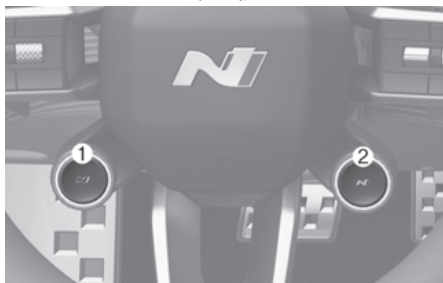

- (1) 左侧 **N1** 按钮
- (2) 右侧 **N2** 按钮

按下**N**按钮启动**N**模式。重新启动车辆后，驾驶模式将初始化为标准(NORMAL)模式。

i 信息

在信息娱乐系统设置菜单中选择**N1/N2**按钮来设置驾驶模式。详细信息请参考**N1/N2**按钮设置“N 按钮”部分。

N 模式

N模式对影响高性能车辆性能的各部件在运动(SPORT)与运动增强(SPORT+)驾驶模式之间选择正确的驾驶模式。

- 当按下按钮选择 **N** 模式时，指示灯就会亮。
- **N** 模式 (运动 (SPORT) 与运动增强 (SPORT+)) 自动调整转向力度和电机控制逻辑，改善驾驶性能，使驾驶更有动感。

i 信息

车辆以“运动(SPORT)与运动增强(SPORT+)”驾驶模式行驶时，能量效率会降低。

定制 (CUSTOM) 驾驶模式

驾驶模式可选择两种定制(CUSTOM)驾驶模式(定制1(CUSTOM1)/定制2(CUSTOM2))。

定制(CUSTOM)驾驶模式，驾驶员可以根据自己的喜好选择期望的驾驶模式。

- 电机：经济 (ECO)/ 标准 (NORMAL)/ 运动 (SPORT)/ 运动增强 (SPORT+)
- 转向：标准 (NORMAL)/ 运动 (SPORT)/ 运动增强 (SPORT+)
- 悬架：标准 (NORMAL)/ 运动 (SPORT)/ 运动增强 (SPORT+)
- e-LSD：标准 (NORMAL)/ 运动 (SPORT)/ 运动增强 (SPORT+)
- ESC：标准 (NORMAL)/ 运动 (SPORT)/ 关闭 (OFF)
- NAS +：点火 / 进化 / 超音速

i 信息

信息娱乐系统软件更新后，信息娱乐系统的内容可能会有变化。详细信息请参考信息娱乐系统提供的使用手册和快速参考指南。

性能选项设置

1. 在信息娱乐系统显示屏上选择 **N 模式** (1)。



2. 向左侧滑动显示屏 (2)。



3. 选择 “性能选项” 键 (3)。



4. 在信息娱乐系统显示屏的左侧，将显示性能选项功能。选择每个功能进行详细设置。

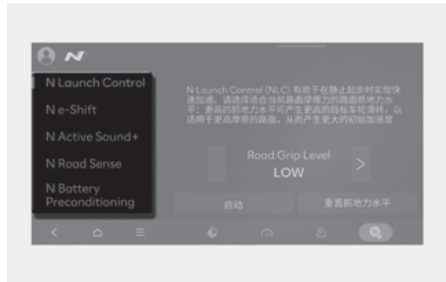

e - N 动力换挡模式 (N e-shift)

e - **N**动力换挡模式(N e-shift)系统专为电机和减速器组成的电动汽车而设计。e - **N**动力换挡模式(N e-shift)系统通过控制VCU电机，提供内燃机自动变速器的换挡感觉。

设置

- **N2** 按钮初始设置在方向盘中。(您可以更改按钮设置。详细信息请参考“**N**按钮”部分。)
- 在 **N** 模式界面选择**性能选项** > **e - N 动力换挡模式 (N e-shift)**，然后按下启动按钮。

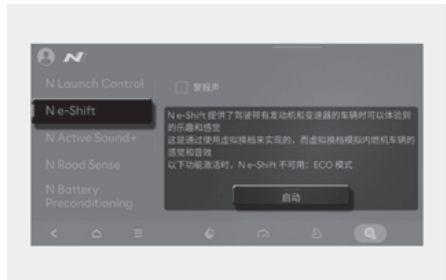

- e - **N** 动力换挡模式 (N e-shift) 启用时，**N** 模拟声浪系统 +(N Active Sound+) 的声音将自动变为点火模式。

基本功能

- 虚拟换挡控制能够提供内燃机自动变速器的换挡感觉。
 - 换挡模式：模式区分，降低制动下降率，调整换挡等。
 - 换挡感觉：区分升档 / 降档模式，降档 REV 匹配，WOT 升档等。
 - 自动 / 手动模式：调整左 / 右拨片换挡杆时，将其从自动换挡模式切换到手动换挡模式（取消手动模式时，按住左侧拨片换挡开关 2 秒钟，则会切换到自动模式）
- 声音效果：模拟发动机转速 / 档位电机扭矩相匹配的内部 / 外部声音
高性能音效：回火音 / 冒泡声，P/ON 升档声
- 界面实现：自动 / 手动模式（拨片换挡）、仪表盘模式（电机转速、档位）
e - N 动力换挡模式 (N e-shift) 仪表盘转速表



i 信息

- 此功能只有在车辆处于准备就绪模式时才会启动。
- 除经济 (ECO) 模式外，您可以在所有驾驶模式下使用此功能。
- 当智能巡航控制、N 漂移优化系统 (N Drift Optimizer)、e - N 驾趣增强模式 (N Grin Boost)、N 弹射起步控制 (N Launch Control) 或遥控智能泊车辅助功能正在运行或电动汽车系统出现故障或高压蓄电池电量不足时，不能使用 e - N 动力换挡模式 (N e-shift)。

- e - N 动力换挡模式 (N e-shift) 启用时，经济 (ECO) 驾驶模式、e - N 驾趣增强模式 (N Grin Boost)、智能巡航控制 (限速辅助) 功能就会停用。停用各功能后，您可以重新进入 e - N 动力换挡模式 (N e-shift)。
- 临时通信中断可能会中断 VGS 操作。
- 模拟换挡感可能会受到车辆状况的影响 (充满电或亏电)。驾驶员安全功能 (如 TCS/ESC) 也可能会中断。

i 信息

拨片换挡在 e - N 动力换挡模式 (N e-shift) 中可以当做手动换挡器使用。左侧拨片换挡开关 [+] 用于升档，而右侧拨片换挡开关 [-] 用于降档。

N 模拟声浪系统 + (N Active Sound +)

N 模拟声浪系统 + (N Active Sound +) 在通过提供与电动汽车性能相一致的优化虚拟声音，为驾驶员提供更动态的驾驶声音。驾驶员还可以调整外部驾驶声音的设置。

设置

在 N 模式界面选择性能选项 > N 模拟声浪系统 + (N Active Sound +)，设置驾驶声浪。

此功能提供 [N 系列] 车型的 3 种特别的驾驶声浪。

- **点火**：内燃机 N 转速模拟，让您与车辆无缝衔接
- **进化**：未来主义高性能电动汽车的进化声浪，唤醒你的驾驶激情。
- **超音速**：感受宛如超音速战斗机迸发般的强烈声音体验

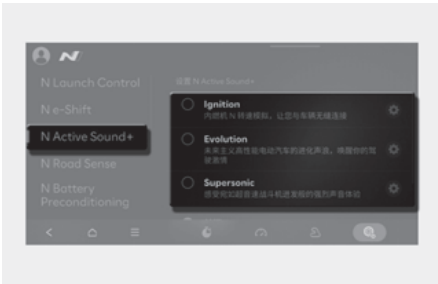

按下 **⚙️** 按钮调整声音。

- 音量 (车内): 车内音量调节。
- 外部扬声器: 向外输出高性能 N 音效
- 高性能音效: 提供增强的车辆音效, 最大限度地实现高性能 **N** 驾驶体验



在**N**模式界面定制(Custom)模式下, 每次按下**NAS+**按钮时, 设置就会改变。

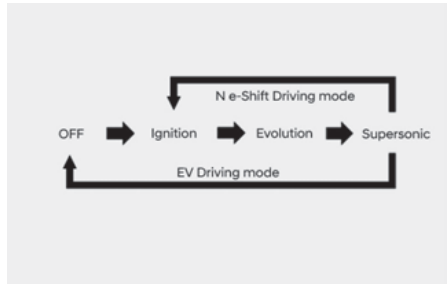

i 信息

设置快捷键时, 使用方向盘**N1/N2**选择声音。

基本功能

- 根据您的驾驶信息 (转速 / 车速 / 扭矩 / 加速踏板), 使用控制器 (ADP) 可以享受最佳声音。
- 您可以使用与 **N** 模式 (虚拟档位) 相关联的档位声音。
- 您可以选择声音并进行特定调整。
- 您可以使用高效的声​​音效果, 如逆火、音爆、弹射起步控制等。
- 使用外部扬声器可在车外发出声音。

外部扬声器位置



N 弹射起步控制 (N Launch Control)

车辆在完全停车状态下，**N**弹射起步控制 (N Launch Control)方便地提供最大加速度。

启用**N**弹射起步控制(N Launch Control)时，**e - N**驾趣增强模式(N Grin Boost)将自动启动，最大限度地提高车辆的加速度。

设置

1. 在 **N** 模式界面 “性能选项” > “**N** 弹射起步控制 (N Launch Control)” 中选择与行驶路况匹配的道路抓地力水平 (低 / 中 / 高)。然后，按下**启动**按钮 (1)。



i 信息

按下**重置抓地力水平** (2) 会将道路抓地力水平更改为高。

2. 当满足下列条件时，用右脚完全并短暂地踩下加速踏板，左脚牢固踩住制动踏板，**N**弹射起步控制 (N Launch Control) 就会准备启动。

启动必要条件

- **N** 模式 (定制 (CUSTOM) 电机模式为运动 +)
- ESC 运动或 OFF，档位：D
- 方向盘中间位置。电机警告标志：不存在
- 轮速正常。电机温度正常。

N弹射起步控制 (N Launch Control) 准启动时。仪表盘上会显示 “**N** 弹射起步控制 (N Launch Control) 就绪” 的信息。

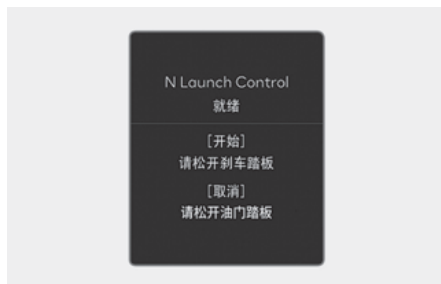

3. 准备就绪后，预扭矩将自动启动 (当选择道路抓地力水平为高时)。
4. 8 秒内释放制动踏板开始行使。

i 信息

- 释放加速踏板后，**N**弹射起步控制 (N Launch Control) 就会停用。
- 如要使用 **N** 弹射起步控制 (N Launch Control)，必须冷却车辆至少 2 分钟。

i 信息

当**e - N**驾趣增强模式(N Grin Boost)、限速辅助、**N**漂移优化系统(N Drift Optimizer)、**e - N**动力换挡模式(N e-shift)、**N**竞技踏板模式(N Pedal)、**N**扭矩可调模式(N Torque Distribution)正在运行或电机控制模块过热时，**N**弹射起步控制(N Launch Control)就会受限。

功能和控制

预扭矩

驾驶前，应提前启用车轮和驱动系统的扭矩，以便最大限度地减少加速的准备时间，并缩短释放制动踏板后加速时间。

路面抓地力水平控制

根据路况，在分3个不同阶段控制车轮滑动和扭矩。

路面抓地力水平	自动链接至 e - N 驾趣增强模式 (N Grin Boost)	预扭矩
小	未应用	未应用
中	应用	未应用
大	应用	应用

N 竞技踏板模式 (N Pedal)

N 竞技踏板模式 (N Pedal) 通过应用再生制动的3个阶段来实现快速和线性减速。当不使用加速踏板时，可以改善负载运动和旋转卡滞。

注意

- **N 竞技踏板模式 (N Pedal)** 只能在专门设计的赛道上使用。
- **N 竞技踏板模式 (N Pedal)** 可能违反某些国家或地区的法规。
- 驾驶员必须遵守国家或地区的安全驾驶规定。
- 小心驾驶，因为以最大车速行驶时，车辆可能会对踩加速踏板的方式做出敏感反应。

设置

- 当设置为电机模式 (**N 模式**或**定制模式 (电机运动 + 模式)**) 和 **ESC 模式 (运动或 OFF)** 时，在 **N 模式**界面选择 **N 赛道 > N 竞技踏板模式 (N Pedal)**，然后按下方向盘的 **OK** 按钮。



或在 **N 模式**界面选择**性能选项 > N 竞技踏板模式 (N Pedal)**，然后按下启动按钮。



- 使用方法：您可以使用现有的再生制动踏板，从 3 个阶段的 **N 竞技踏板模式 (N Pedal)** 中进行选择。
 - **N 竞技踏板模式 (N Pedal)OFF**: 0 ~ 3 级、i- 踏板配备 5 级
 - **N 竞技踏板模式 (N Pedal)ON**: **N 竞技踏板模式 (N Pedal)**1~3 、配备 3 级

i 信息

- 当 e - **N** 驾趣增强模式 (N Grin Boost)、智能巡航控制 (限速辅助) 或遥控智能泊车辅助功能正在运行或电动汽车的维修警告灯亮时, **N** 竞技踏板模式 (N Pedal) 就会使用受限。
(当启用 **N** 竞技踏板模式 (N Pedal) 时, e - **N** 驾趣增强模式 (N Grin Boost) 和 **N** 弹射起步控制 (N Launch Control) 就会暂停。一旦停用 **N** 竞技踏板模式 (N Pedal), e - **N** 驾趣增强模式 (N Grin Boost) 和 **N** 弹射起步控制 (N Launch Control) 重新启动。)
- 根据驾驶条件、高电压蓄电池电量等因素, 再生制动和响应速度可能会有所不同。

系统

根据再生制动、响应速度和前后轮分配比, 可分为3个阶段。(N竞技踏板模式(N Pedal)1~3)

N 扭矩可调模式 (N Torque Distribution)

N扭矩可调模式(N Torque Distribution)是帮助驾驶员直接分配前后轮的驱动力。

⚠ 注意

N扭矩可调模式(N Torque Distribution)只能在专门设计的赛道上使用。

设置

在**N**模式界面选择**N 赛道** > **N 扭矩可调模式(N Torque Distribution)**, 然后单击方向盘上的**OK**按钮。

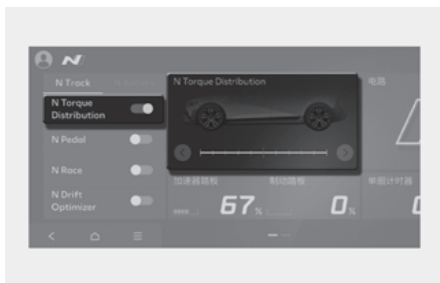

⚠ 注意

为了安全, 请在车辆完全停止后调整**N**扭矩可调模式(N Torque Distribution)设置。

配备11级分配比, 根据操作措施(前轮最大值-前轮最大值的50%/后轮50%-实际后轮最大值)提供不同的驾驶条件。

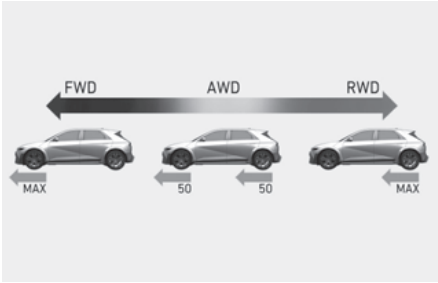

i 信息

- 当 e - N 动力换挡模式 (N e-shift)、智能巡航控制 (限速辅助) 或遥控智能泊车辅助功能运行中、高电压蓄电池电量低或电动汽车的维修警告灯亮时, N 扭矩可调模式 (N Torque Distribution) 功能就会受限。
- N 扭矩可调模式 (N Torque Distribution) 功能运行时, N 弹射起步控制 (N Launch Control) 就会停用。

e - N 驾趣增强模式 (N Grin Boost)

e - N 驾趣增强模式 (N Grin Boost) 是在需要快速加速的情况下, 在一定时间内最大限度地提高蓄电池和电机的性能。通过增加输出和实现快速响应来提供最大的加速度感。

A 类型 (N 驾驶模式)



B 类型 (标准驾驶模式)

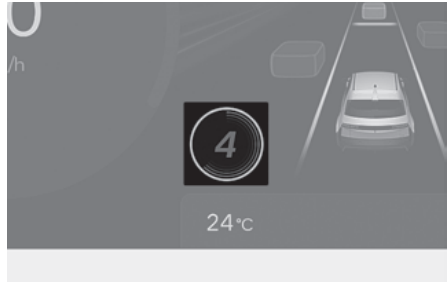

设置

- 按下方向盘上的 NGB 按钮 (1)。

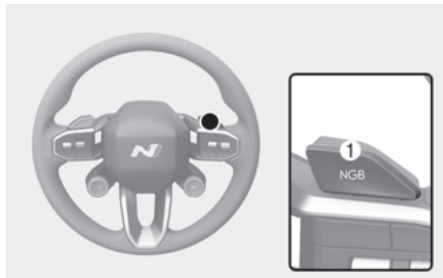

- 可以增加输出 40 hp 10 秒钟 (601 hp > 641 hp)，并最大限度地提高电机响应率。
- 使用 10 秒后等待 10 秒即可重复使用。

i 信息

- 当蓄电池 SOC 低于 30% 时，可能无法操作。当蓄电池温度低于 20 °C 时，很难实现最大输出。
- 逆变器工作环境温度过高会限制逆变器的正常工作。

i 信息

当**N**弹射起步控制(N Launch Control)和**N**赛道耐力模式运行时，e - **N**驾趣增强模式(N Grin Boost)使用受限。

⚠ 注意

- 使用 e - **N** 驾趣增强模式 (N Grin Boost) 时，驾驶员应始终担负安全驾驶和控制车辆的责任。
- 当使用 e - **N** 驾趣增强模式 (N Grin Boost) 时，严禁尝试危险驾驶。
- 建议在车辆磨合期结束后使用此功能。如果连续使用 e - **N** 驾趣增强模式 (N Grin Boost)，可能会导致减速器、电机、驱动轴等车辆部件过载。

N 专属竞技模式 (N Race)

N专属竞技模式(N Race)通过增强蓄电池/电机冷却来最大限度地减少在赛道上行驶时可能发生的输出限制。

设置

在**N**模式界面选择**N 赛道 > N 专属竞技模式(N Race)**，然后单击方向盘上的**OK**按钮。



或在**N**模式界面选择**性能选项 > N 专属竞技模式(N Race)**，并选择**冲刺模式**或**耐力模式**。

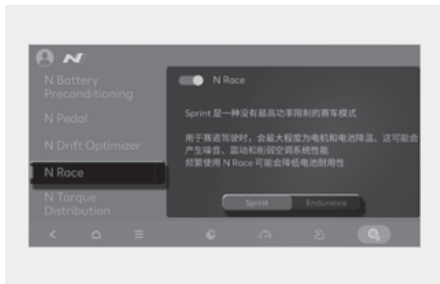

- 设置：**N** 模式或定制模式 (电机运动 +)
- 功能可以一次使用：
 - **N** 弹射起步控制 (N Launch Control)、**N** 漂移优化系统 (N Drift Optimizer)、**N** 扭矩可调模式 (N Torque Distribution)
 - e - **N** 驾趣增强模式 (N Grin Boost)(冲刺模式)、e - **N** 动力换挡模式 (N e-shift)

副功能

- 冲刺模式：无输出限制。e - N 驾趣增强模式 (N Grin Boost) 可用。
- 耐力模式：竞技模式，通过部分限制输出增加行驶里程。e - N 驾趣增强模式 (N Grin Boost) 使用受限。

i 信息

当智能巡航控制(限速辅助)、遥控智能泊车辅助、实用模式或N电池温度预调节系统(N Battery Preconditioning)功能运行时，N专属竞技模式(N Race)使用受限。

⚠ 注意

赛车时，电机和蓄电池被冷却到最大，这可能会导致噪音和振动增加，并降低空调性能。频繁使用N专属竞技模式(N Race)会削弱蓄电池耐用性。

N 电池温度预调节系统 (N Battery Preconditioning)

N电池温度预调节系统(N Battery Preconditioning)系统是通过选择竞速/赛车模式，根据行驶目的提供蓄电池优化温度加热/冷却。

设置

在N模式界面选择N 蓄电池(N Battery)并点击。



或在N模式界面选择性能选项 > N 电池温度预调节系统(N Battery Preconditioning)。



根据当前和目标温度，调整加热/冷却预计时间并显示。

预计时间基于车辆完全停止和空调关闭的状态显示。这可能因驾驶和外部条件而异。

基本功能

功能	竞速	赛车
目的	在短时间内以最大输出拖动比赛或驾驶,例如赛道时间攻击	长时间高负荷行驶,如连续赛道行驶(一场)
目标温度	30~40°C(适当的温度以达到最大加速度)	20~30 °C(低温,避免后半场降低额定值)
备注	显示当前蓄电池温度(颜色条)和预计完成时间	

工作条件

功能	驾驶模式	SOC	车辆状态	其他
竞速	除N专属竞技模式(N Race)外的所有驾驶模式	40%以上	EV准备就绪时	调节后,再运行30分钟以保持最佳温度。
赛车	↑	↑	EV准备就绪状态或快速充电 ^{*1}	↑

*1 充电时间可能会增加,以尽量降低充电升温

i 信息

当电动汽车系统危险警告灯闪烁和进入实用模式时,此功能停用。

我们建议在完成预调节后在赛道上驾驶时,启用N专属竞技模式(N Race)。

在没有完成预调节的情况下,在赛道上行驶时,性能会因蓄电池温度而降低。

N 漂移优化系统 (N Drift Optimizer)

N漂移优化系统(N Drift Optimizer)为漂移驾驶提供AWD驱动分配,控制车轮旋转,并设置ESC、e-LSD、悬架和转向。

基本功能

- 在弯道上行驶时,后轮驱动有助于启动和保持漂移行驶,前轮主动分配有助于改善直线行驶时车辆减速和加速旋转。
- 通过优化加速踏板产生的驱动力,可以预测车辆的位置。
- 可以控制 e-LSD 和 TCS/ESC 系统,避免驱动轮过度滑行和旋转。
- 通过设置电动阻尼器和转向的漂移模式,优化转向的操纵平衡和重量。

i 信息

• (再生扭矩过度转向)(RTO)

在弯道上行驶时,释放加速踏板,通过生成制动产生后轮运动,帮助车辆漂移。

• 扭矩强制换挡

在弯道上行驶时,同时拉动和释放左/右拨片换挡杆,会产生类似离合器强制手动换挡的驱动扭矩。

⚠ 注意

- 持续使用漂移模式可能会损坏车辆的某些部件,如驱动轴、制动器和减速器。
- N漂移优化系统(N Drift Optimizer)只能在赛道上使用。
- N漂移优化系统(N Drift Optimizer)可能违反某些国家或地区的法规。
- 驾驶员必须遵守国家或地区的安全驾驶规定。
- 这可能会导致轮胎过早损坏或磨损。

基本设置

- 如何启用：
 - 电机模式：运动 +、ESC OFF、制动 ON、档位 P/N/D
 - 在信息娱乐系统选择 **N 模式** > **N 漂移优化系统 (N Drift Optimizer)**，然后单击方向盘上的 **OK** 按钮。



- 如何停用：
 - 更改驾驶模式。
 - 关闭信息娱乐系统开关。
 - 起动电子稳定控制 (ESC) 功能。

i 信息

- 您可以在运行 **N** 专属竞技模式 (N Race) 和 **N** 电池温度预调节系统 (N Battery Preconditioning) 时使用 **N** 漂移优化系统 (N Drift Optimizer)。
- 当 **e - N** 驾趣增强模式 (N Grin Boost)、遥控智能泊车辅助或智能巡航控制系统运行中或电动汽车的维修警告灯亮时，**N** 漂移优化系统 (N Drift Optimizer) 使用受限。
- 当 **N** 漂移优化系统 (N Drift Optimizer) 运行时，**N** 弹射起步控制 (N Launch Control)，**e - N** 动力换挡模式 (N e-shift)、**N** 竞技踏板模式 (N Pedal)、**e - N** 驾趣增强模式 (N Grin Boost) 和 **N** 扭矩可调模式 (N Torque Distribution) 功能就会自动停用。

⚠ 注意

- 使用 **N** 漂移优化系统 (N Drift Optimizer) 时，驾驶员必须始终担负安全驾驶的责任。
- 仅建议驾驶技术熟练驾驶员在安全道路上使用。

左侧脚制动器

当驾驶高性能车辆在赛道或蜿蜒的道路上行驶时，左脚制动器可以让驾驶员同时踩下加速踏板和制动踏板。

i 信息

什么是左脚制动器？

在转弯时踩下制动踏板同时踩下加速踏板控制横摆的驾驶技术。

设置

机模式置+和ESC OFF。然后，制先系停，左脚制器。

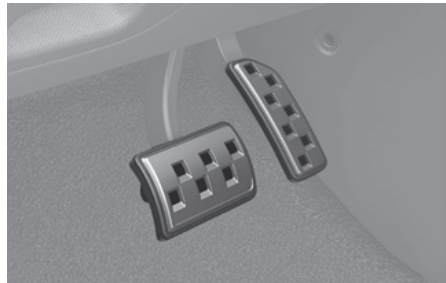

⚠ 注意

有的左脚制行可能致意外移。安全起，提前熟悉操作方法。

i 信息

制动优先系统

在踩下加速踏板的情况下踩下制动踏板时，不执行加速踏板操作(扭矩减小)的情况。

如何停用

除运动模式运动+和ESC OFF功能外，其他系统运行时，左脚制动器停用。

赛道 SOC

赛道SOC是一项辅助功能，在赛道上行驶时自动显示每圈的蓄电池消耗。

一般DTE不满足道路驾驶条件。此功能自动通知每圈的蓄电池消耗，减轻了驾驶员对电动汽车电量不足的担忧。

启动条件

- 当在车辆信息娱乐中设置后初次进入赛道时，自动启动。
- 当赛道窗口启动时，显示赛道 SOC，并显示“上一圈用电 00%”的信息。



- 链接至自动 / 手动跑圈计时器，显示用于最高记录的 SOC 消耗。

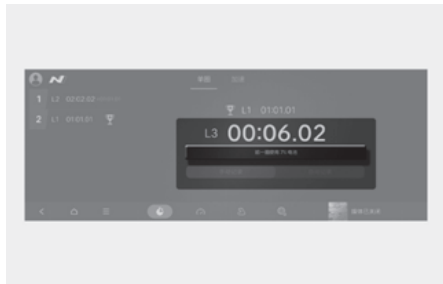

N 弯道感知系统

N弯道感知系统是指当前视摄像头感知到前方双弯道标志时，引导启动N模式的功能。

基本功能

当前视摄像头在驾驶时检测到前方反向弯路时，仪表盘上就会出现“前方为反向弯路”的信息。按下方向盘上的OK按钮，启动N模式。



电控悬架 (ECS)

电控悬架(ECS)是应用高性能电动汽车专用的电控悬架实现N特性的功能。

- 优化阻尼器的数量，实现高性能电动汽车的 N 特性。
- 从一般道路行驶到赛道行驶，提供不同道路条件下的独特驾驶体验。
- 您可以根据路况控制每个车轮的阻尼力，体验高性能车辆的驾驶品质。

i 信息

ECS代表电控悬架。

主动风门 (AAF)

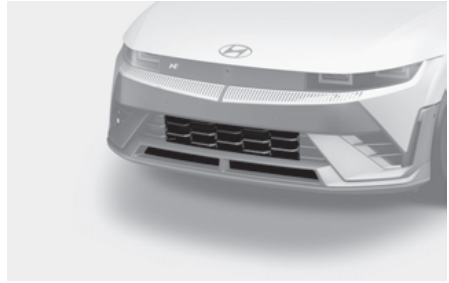

主动风门(AAF)系统通过操作前保险杠下方的风门打开或关闭，控制动力电部件舱内部件的冷却，以便提高能量效率。

i 信息

主动风门(AAF)系统与车辆的状态(驻车、行驶、充电等)无关，均能启动控制。

系统故障



如果由于外部因素或控制器被积雪、雨水等异物污染而导致风门暂时开启，主动风门(AAF)系统可能无法正常运行。

当在显示屏上显示“请检查智能进气格栅”的警告信息时，将车辆停在安全地点，并检查风门的状态。

清除积雪、雨水等异物，并等待10分钟，然后起动车辆。如果依然弹出警告信息，我们建议您将此系统有关的所有检查、维修和更换工作交由现代汽车授权经销商进行。

⚠ 注意

- 无论是否显示警告信息，如果风门不在相同的位置，关闭车辆并等待 10 分钟，然后重新起动车辆，并检查风门的状态。
- 主动风门 (AAF) 由电机驱动转动。禁止干扰执行器的操作，也不要施加大的力量。否则，会导致系统故障。

特殊驾驶条件

危险驾驶路况

当行车遇到积水、积雪、结冰、污泥、沙地或类似的危险路况时，请遵循下列建议驾驶车辆

- 小心驾驶并延长制动距离。
- 避免紧急制动或急转向。
- 车辆陷在雪地、泥地或沙地上时，缓慢加速，避免不必要的车轮空转。
- 当车辆陷在雪地、泥地或冰地上时，将沙子、岩盐、轮胎防滑链或其它不易滑动的物体放在车轮下，以提供牵引力。

⚠ 警告

在光滑的路面上行驶时，车辆轮胎的转速突然改变，可能会导致轮胎打滑。因此，在光滑的路面上驾驶时，必须谨慎。

陷车脱困操作要领

当车辆因陷在雪地、沙地、泥坑等，为了摆脱困境而需要进行陷车脱困操作时，首先应向左/向右转动方向盘，使车辆前轮周围畅通。然后在“R(倒车)”档和“D(前进)”档之间来回换档。

尽量避免车轮高速空转，也不要高速驾驶车辆。

为了防止减速器磨损，等到车轮完全停止后再换档。换档时，释放加速踏板，然后减速器挂档后，轻踩加速踏板。使车轮缓慢向前/向后轮番转动，可以使车辆引起摇摆，如此使车辆脱困。

警告

- 车辆因陷在泥地、雪地、沙地等而进行陷车脱困操作之前，必须关闭电子稳定控制 (ESC) 功能。如果车辆停止状态车轮高速空转，会导致轮胎过热。如果轮胎损坏，可能会造成轮胎爆胎或爆炸，这可能会引发意外事故，导致严重或致命人身伤害。如果在车轮旁有人或物体，不要执行车辆脱困操作。
- 在操控车辆尝试摆脱困境的过程中，可能电机、排气系统、轮胎等温度快速升高，不注意会引发火灾等事故。尽量避免车轮高速空转，以防止轮胎或电机过热。禁止车轮空转速度超过 56 km/h。
- 如果陷车脱困操作失败若干次，可以用牵引车以适当的拖车方式将陷车拖出来，以免电机过热和减速器、轮胎损坏。

平稳转弯

车辆转弯时，尽量避免操作制动踏板或进行换挡，尤其是在湿滑的路面上。车辆转弯时，在轻微加速的状态下转弯是最理想的。

夜间驾驶

夜间驾驶的危险性高于日间驾驶。因此，请记住下述驾车要领

- 因为夜间识别物体的能见度会大幅度降低，因此放慢车速，与其它车辆保持足够的安全车距，尤其是行驶在没有路灯的道路上时更要注意这些方面。
- 调整后视镜的角度，降低来自其它车辆的大灯眩光。
- 保持大灯干净，并正确调校光照点。如果大灯脏污或光照点调整不准，会造成夜间驾车时的能见度更加不良。
- 避免直接注视迎面驶来车辆的大灯灯光。否则，会导致眼睛短暂失明，而且这需要数秒钟时间才能重新适应黑暗环境。

雨天驾驶

在雨天及湿滑路面上驾车很危险。以下是在雨天或湿滑路面上驾车时的安全注意事项

- 放慢车速，并保持安全制动距离。倾盆大雨会严重影响驾驶员的视野，而且会大幅度增大制动距离，因此请务必减速慢行。
- 关闭巡航控制功能（如有配备）。
- 雨刮器刮擦时，如果在挡风玻璃上留下条纹或存在漏刮区域，请及时更换挡风玻璃雨刮器片。
- 请务必确认车辆的轮胎胎面完整。如果车辆的轮胎胎面状态不良，在湿滑路面上进行紧急制动时，会造成车辆打滑，这可能会引发意外事故。
详细信息请参考第 9 章的“轮胎更换”部分。
- 打开车辆大灯，以便他人识别。
- 如果在积水路面上车速过快，会影响车辆制动器的性能。因此，当您必须驶过积水路面时，请务必降低车速。
- 如果您认为制动器被弄湿，请在确保安全驾驶的条件下，轻踩制动踏板干燥制动器，直至制动器恢复至正常。

湿路滑胎

如果路面非常湿滑，而且车速很高，车辆的轮胎可能很少部分接触路面，或者根本不接触路面，实际处于湿路滑胎的状态。因此，当遇到路面湿滑时，要及时减速慢行。

湿路滑胎的危险性随胎面深度的减少而增大。详细信息请参考第 9 章的“轮胎更换”部分。

积水区域驾驶

除非您确认淹水高度并未超过轮毂的下缘，否则不要驾车驶过淹水区域。驾车驶过任何水域时都应减速慢行。由于制动性能可能受到影响，所以需要有足够的制动距离。

驾车驶过淹水区域后，请慢速驾驶，并轻踩几次制动踏板干燥制动器。

高速公路驾驶

轮胎

将轮胎气压调整至规定气压。如果轮胎气压过低，会导致轮胎过热及轮胎突发故障。

禁止使用已磨损或损坏的轮胎，否则会降低牵引力或导致制动故障。

i 信息

轮胎气压禁止超过轮胎上标记的最大气压标准。

冷却液和高电压蓄电池

车辆在高速公路上高速行驶时，与以较低速度和适当的中速行驶相比，其电能消耗量更大，而且效率更低。因此，在高速公路上行驶时，应保持适当的中速，以提高电能效率。

在高速公路上驾车前，检查确定冷却液量和充电量充足。

降低侧翻风险

您的多用途车辆定义为多功能运动休闲车(SUV)。多功能运动休闲车(SUV)与轿车型相比，有更高的离地间隙和相对较窄的轮距，这更适用于多变的野外驾驶中。特殊的设计特性使它的重心比普通乘用车高，如果急转弯，更容易翻车。多功能运动休闲车(SUV)的侧翻事故率明显高于其它类型车辆。您和乘员必须始终正确佩戴好安全带的乘员，在车辆翻车碰撞事故中，导致严重或致命人身伤害的比率明显高。

驾驶员可以采取一些预防措施，降低翻车的危险性。在所有可能的情况下，避免急转弯或紧急操控车辆，不要在车顶行李架上装载重货，并禁止以任何方式改装车辆。

⚠ 警告

多功能运动休闲车(SUV)的侧翻事故率明显高于其它类型车辆。为了避免车辆侧翻或失去控制

- 驾驶车辆转弯时，要比轿车更慢的速度转弯。
- 避免急转弯、紧急操控车辆。
- 禁止进行车辆任何方式的改装。否则，可能会使车辆重心升高。
- 保持标准轮胎气压。
- 在车顶行李架上不要装载重货。

⚠ 警告

正确佩戴好安全带。未佩戴安全带的乘员比佩戴好安全带的乘员，在车辆翻车碰撞事故中，导致严重或致命人身伤害的比率明显高。

冬季驾驶

积雪或结冰路况

您应与前方车辆保持足够的安全车距。

应轻踩制动踏板。超速行驶、急加速、紧急制动、急转弯等操作均潜在着极大的危险性。如果在积雪或结冰的路面上紧急制动，会导致车辆甩尾打滑。

要在深雪地驾驶车辆，有必要使用防滑轮胎或在轮胎上安装轮胎防滑链。

始终携带紧急装备。您可能需要携带轮胎防滑链、拖吊带或链条、闪光灯、紧急闪光灯、砂、铲子、跨接线、车窗刮具、手套、地面铺布、工作服、地毯等物品。

雪地轮胎

警告

雪地轮胎规格、型号应与车辆的标准轮胎相符。否则，会严重影响车辆的安全性和操控性。

请在路面温度低于7 °C时使用雪地轮胎。如果要在您的车辆上安装雪地轮胎，一定要确认它们是与原装轮胎有相同气压标准。在所有的4个车轮上安装相同规格和型号的雪地轮胎，以保证在各种天气条件下平衡车辆操控性。

注意，雪地轮胎在干燥路面上提供的牵引力可能不如原装轮胎高。建议与轮胎经销商一起检查推荐的最大车速。

轮胎防滑链



由于子午线轮胎侧围比其它类型的轮胎薄，如果在其上装配某些类型的防滑链，可能会损坏轮胎。因此，请使用推荐的雪地轮胎代替防滑链。如果配备铝制车轮，尽可能不要使用轮胎防滑链。如果必须使用轮胎防滑链，请使用织物防滑链 (AutoSock)。安装轮胎防滑链时，仔细阅读随轮胎防滑链提供的使用说明。由于轮胎防滑链使用不当而导致的车辆损坏事件，不在新车有限保修范围内。

警告

车辆装配织物防滑链 (AutoSock®) 行驶时，车辆的操控性会受到影响。因此

- 车辆行驶速度不要超过 30 km/h 或轮胎防滑链制造商规定的限制速度，以两者中较低车速为准。
- 小心驾驶车辆，避开颠簸、坑洞、急转弯及其它可能导致车辆弹跳的危险路况。
- 避免急转弯，以及能锁止车轮的制动操作。

信息

- 仅在后车轮上成对安装织物防滑链 (AutoSock)。注意，在轮胎上安装织物防滑链 (AutoSock) 能提供较大的牵引力，但不能防止侧滑。
- 如果需要安装钉胎，请先检查当地和市政法规是否允许使用钉胎。

轮胎防滑链的装配

装配织物防滑链(AutoSock)时,请遵守制造商提供的使用说明并尽可能牢固装配。车辆装配轮胎防滑链行驶时,请慢速驾驶(30 km/h以下)。如果您听到轮胎防滑链敲击车身或底盘的声音,应停车并重新紧固轮胎防滑链。如果仍然听到敲击声,请降低车速,直至不再听到敲击声。一旦您回到清理的道路上驾车,请尽快拆卸织物防滑链(AutoSock)。

当装配织物防滑链(AutoSock)时,将车辆停在远离交通的平坦地面上。打开危险警告灯,并在车辆后方放置三角警示板(如有配备)。

在装配轮胎防滑链之前,始终将档位挂入“P(驻车)”档,并牢固啮合驻车制动器,然后关闭车辆。

参考

当使用织物防滑链(AutoSock)时:

- 如果防滑链尺寸错误或防滑链装配不正确,会损坏车辆的制动管路、悬架、车身和车轮。
- 如果您听到轮胎防滑链敲击车身的噪声,请重新紧固轮胎防滑链,以免轮胎防滑链与车身发生干扰。
- 为了避免车身损坏,驾车行驶 0.5~1.0 km 后,重新紧固轮胎防滑链。

冬季驾驶安全注意事项

检查蓄电池和电缆

冬季的寒冷温度会影响蓄电池的性能。请参考第9章说明,检查蓄电池和电缆。我们建议您将蓄电池充电状态有关的所有检查工作交由现代汽车授权经销商进行。

防止车锁冻结

向钥匙锁筒内喷射规定的除冰液或甘油。如果钥匙锁筒的开口已被冰覆盖,请在冰上喷射规定的除冰液除冰。如果钥匙锁筒内部冻结,尝试使用加热的钥匙解冻。小心使用加热的钥匙,以免造成伤害。

喷水器系统使用规定防冻清洗液

为了防止喷水器系统冻结,按照在清洗液箱上的说明,加注规定的防冻挡风玻璃清洗液。在现代汽车授权经销商和多数汽车零部件市场上均可购买到防冻挡风玻璃清洗液。

防止驻车制动器冻结

在某些条件下,车辆驻车制动器可能在啮合位置上冻结。在后制动器附近或周围有积雪或积冰,或制动器潮湿时,最有可能发生驻车制动器冻结。存在驻车制动器冻结的危险时:将档位挂入“P(驻车)”档,并暂时啮合驻车制动器,然后在后轮前后挡上轮挡,以防止车辆移动之后,释放驻车制动器。

切勿使冰或雪堆积在车辆底部

在某些条件下,冰雪可能会冻结在车辆底部和挡泥板上,而干扰车辆的转向操作。在严冬环境下驾驶时,应随时检查车辆底部,确保前轮、转向部件等不受阻碍。

携带紧急装备

驾车时，应根据天气条件携带适当的紧急装备。您可能需要携带轮胎防滑链、拖吊带或链、闪光灯、紧急闪光灯、砂、铲子、跨接线、车窗刮具、手套、地面铺布、工作服、地毯等物品。

不要把物品、材料遗留在动力电部件舱内

如果将无关的物品、材料遗留在动力电部件舱内，可能导致电机故障。注意，以此所导致的车辆损坏，不在制造商的保修范围内。

车重

在驾驶位车门车身侧门框上的2个标签上显示，车辆设计携带的重量是多少：轮胎和装载信息标签、合格证标签。

在装载您的车辆前，请先熟悉下述项目，以便根据车辆规格和车辆合格证标签，确定您车辆的重量等级。

基本整备重量

这是包括高电压蓄电池和所有标准设备的车重。此车重不包括乘员、货物或选装设备。

车辆整备重量

这是您从经销商处提车时的新车重量加上售后市场设备重量的总和。

货物重量

这是添加到基本整备重量上的所有重量，包括货物和选装设备。

总体车轴重量 (GAW)

这是施加在每个车轴(前轴和后轴)上的重量总和-包括车辆整备重量和所有有效载荷。

总体车轴重量标准值 (GAWR)

这是单一车轴(前轴或后轴)能承载的最大允许重量。这些数据标记在合格证标签上。每个车轴上的总负荷不能超过总体车轴重量标准值(GAWR)。

总体车重 (GVW)

这是基本整备重量加上实际货物重量和乘员体重的总和。

总体车重标准值 (GVWR)

这是满载车辆的最大允许重量(包括所有选装件、设备、乘员和货物重量)。总体车重标准值(GVWR)标记在驾驶位车门车身侧门框上的合格证标签上。

超载

警告

您车辆的总体车轴重量标准值(GAWR)和总体车重标准值(GVWR)数据标记在粘附于驾驶位(或副驾驶)车门车身侧门框上的合格证标签上。如果车重超过此重量标准值,将引发意外事故,或者导致车辆损坏。在车辆上装载货物(和搭载人员)前,您可以通过称重,计算负载的重量。小心避免车辆超载。

7. 驾驶员辅助系统

驾驶员辅助系统参考	7-4
正面防撞辅助 (FCA)	7-4
正面防撞辅助 (FCA) 功能设置	7-8
正面防撞辅助 (FCA) 功能操作	7-10
正面防撞辅助 (FCA) 系统故障和功能限制	7-19
车道保持辅助 (LKA)	7-26
车道保持辅助 (LKA) 功能设置	7-27
车道保持辅助 (LKA) 功能操作	7-28
车道保持辅助 (LKA) 系统故障和功能限制	7-30
盲点防撞辅助 (BCA)	7-32
盲点防撞辅助 (BCA) 功能设置	7-33
盲点防撞辅助 (BCA) 功能操作	7-34
盲点防撞辅助 (BCA) 系统故障和功能限制	7-36
安全下车警告 (SEW)	7-40
安全下车警告 (SEW) 功能设置	7-40
安全下车警告 (SEW) 功能操作	7-41
安全下车警告 (SEW) 系统故障和功能限制	7-42
安全下车辅助 (SEA)	7-44
安全下车辅助 (SEA) 功能设置	7-44
安全下车辅助 (SEA) 功能操作	7-45
安全下车辅助 (SEA) 系统故障和功能限制	7-47
手动限速辅助 (MSLA)	7-48
手动限速辅助 (MSLA) 功能操作	7-48
智能限速辅助 (ISLA)	7-50
智能限速辅助 (ISLA) 功能设置	7-51
智能限速辅助 (ISLA) 功能操作	7-52
智能限速辅助 (ISLA) 系统故障和功能限制	7-53
驾驶员注意力警告 (DAW)	7-55
驾驶员注意力警告 (DAW) 功能设置	7-56
驾驶员注意力警告 (DAW) 功能操作	7-56
驾驶员注意力警告 (DAW) 系统故障和功能限制	7-57
盲点影像 (BVM)	7-60
盲点影像 (BVM) 功能设置	7-61
盲点影像 (BVM) 功能操作	7-61
盲点影像 (BVM) 系统故障	7-61

智能巡航控制 (SCC).....	7-62
智能巡航控制 (SCC) 功能设置.....	7-62
智能巡航控制 (SCC) 功能操作.....	7-63
智能巡航控制 (SCC) 系统故障和功能限制.....	7-71
基于导航智能巡航控制 (NSCC).....	7-76
基于导航智能巡航控制 (NSCC) 功能设置.....	7-77
基于导航智能巡航控制 (NSCC) 功能操作.....	7-77
基于导航智能巡航控制 (NSCC) 功能限制.....	7-79
车道跟踪辅助 (LFA).....	7-81
车道跟踪辅助 (LFA) 功能设置.....	7-82
车道跟踪辅助 (LFA) 功能操作.....	7-82
车道跟踪辅助 (LFA) 系统故障和功能限制.....	7-84
高速公路驾驶辅助 (HDA).....	7-85
高速公路驾驶辅助 (HDA) 功能设置.....	7-86
高速公路驾驶辅助 (HDA) 功能操作.....	7-86
高速公路驾驶辅助 (HDA) 系统故障和功能限制.....	7-92
后视监视器 (RVM).....	7-94
后视监视器 (RVM) 功能设置.....	7-94
后视监视器 (RVM) 功能操作.....	7-95
后视监视器 (RVM) 系统故障和功能限制.....	7-97
全景影像 (SVM).....	7-98
全景影像 (SVM) 功能设置.....	7-98
全景影像 (SVM) 功能操作.....	7-99
全景影像 (SVM) 系统故障和功能限制.....	7-102
后方交叉防撞辅助 (RCCA).....	7-103
后方交叉防撞辅助 (RCCA) 功能设置.....	7-104
后方交叉防撞辅助 (RCCA) 功能的操作.....	7-105
后方交叉防撞辅助 (RCCA) 系统故障和功能限制.....	7-107
泊车距离警告 (PDW).....	7-110
泊车距离警告 (PDW) 功能设置.....	7-111
泊车距离警告 (PDW) 功能操作.....	7-111
泊车距离警告 (PDW) 系统故障和功能限制.....	7-113
泊车防撞辅助 (PCA).....	7-115
泊车防撞辅助 (PCA) 功能设置.....	7-116
泊车防撞辅助 (PCA) 功能操作.....	7-117

7. 驾驶员辅助系统

泊车防撞辅助 (PCA) 系统故障和功能限制.....	7-119
遥控智能泊车辅助 2(RSPA 2).....	7-122
遥控智能泊车辅助 (RSPA) 功能设置.....	7-123
遥控智能泊车辅助 (RSPA) 功能操作.....	7-124
遥控智能泊车辅助 (RSPA) 系统故障和功能限制.....	7-137
符合标准声明.....	7-142
前雷达传感器.....	7-142
前侧面雷达传感器 / 后侧面雷达传感器.....	7-142

驾驶员辅助系统参考

由于信息娱乐系统软件更新，驾驶员辅助系统各功能的说明可能与《车主手册(使用说明书)》有所不同。

正面防撞辅助 (FCA)

基本功能

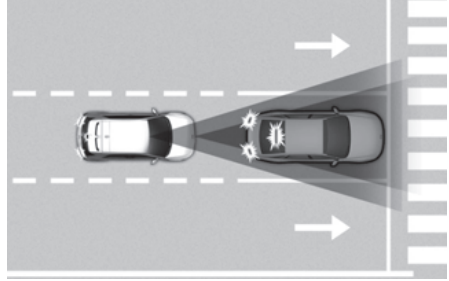

正面防撞辅助(FCA)功能设计的目的是，检测前方的车辆、动力两轮车、行人或骑行者，并在仪表盘上显示警告信息，同时发出警报声，向驾驶员发出碰撞危险预警。此外，正面防撞辅助(FCA)功能会主动采取紧急制动辅助控制，以辅助驾驶员降低碰撞速度，或者避免碰撞的发生。

此外，如果配备了前侧面雷达传感器，高速行驶时，正面防撞辅助(FCA)功能帮助检测前方和相邻车道内的目标车辆。如果在车辆变道时检测到发生碰撞的危险性，正面防撞辅助(FCA)功能主动采取紧急制动辅助控制，辅助驾驶员避免与目标车辆发生碰撞。(如有配备)

路口转弯防撞辅助功能

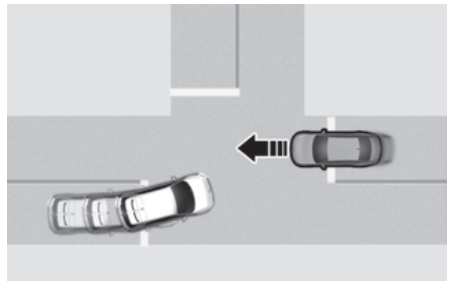

在交叉路口，当打开左转向灯转弯时，如果存在与相邻车道内迎面驶来的车辆或动力两轮车发生碰撞的危险性，路口转弯防撞辅助功能主动采取紧急制动辅助控制，以辅助驾驶员避免发生碰撞。

直行迎面防撞辅助功能

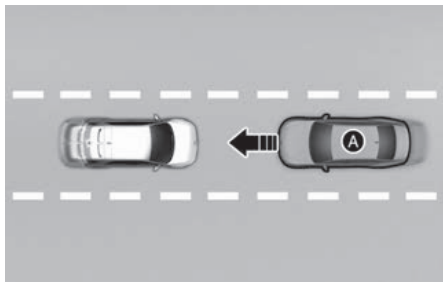

[A] 迎面驶来车辆

车辆直行时，如果检测到正对本车辆迎面驶来的车辆，直行迎面防撞辅助功能主动采取紧急制动辅助控制，以辅助驾驶员降低碰撞速度。

交叉路口防撞辅助功能

如有配备

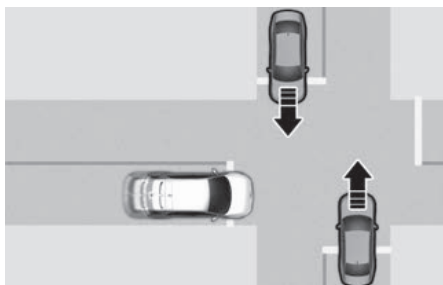

在交叉路口行驶时，如果检测到与左侧或右侧驶近的车辆发生碰撞的危险性，交叉路口防撞辅助功能主动采取紧急制动辅助控制，以辅助驾驶员避免发生碰撞。

变道迎面防撞辅助功能

如有配备

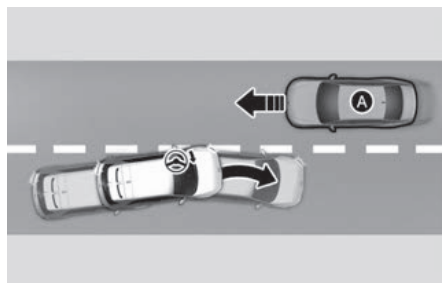

[A] 迎面驶来车辆

为了超车等，变更车道时，如果检测到与迎面驶来车辆或动力两轮车发生碰撞的危险性，变道迎面防撞辅助功能主动采取紧急转向辅助控制，以辅助驾驶员避免与迎面驶来车辆发生碰撞。

变道侧面防撞辅助功能

如有配备

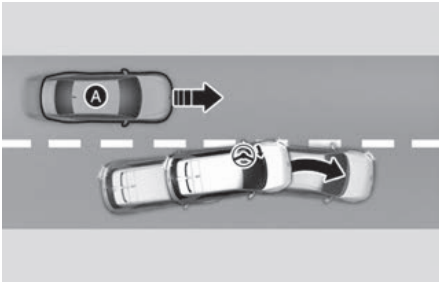
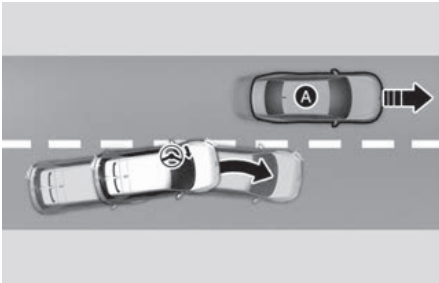

[A] 前侧面车辆

为了超车等，变更车道时，如果检测到与相邻车道内的前方车辆或动力两轮车发生碰撞的危险性，变道侧面防撞辅助功能主动采取紧急转向辅助控制，以辅助驾驶员避免与相邻车道内前方车辆、动力两轮车发生碰撞。

避撞转向辅助功能

如有配备

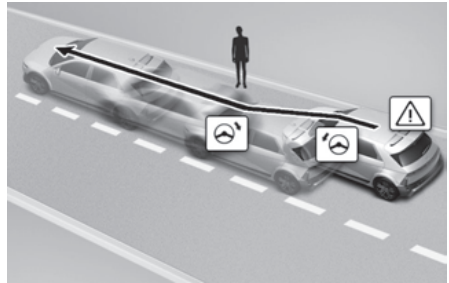

• 驾驶员转向辅助

避撞转向辅助功能辅助驾驶员避免与同一车道内前方的车辆、动力两轮车、行人、骑行者发生碰撞。当检测到发生碰撞的危险性时，避撞转向辅助功能向驾驶员发出碰撞危险预警，并在驾驶员进行避撞转向操作时，辅助驾驶员进行转向控制，以辅助驾驶员避免发生碰撞。

• 避撞转向辅助

避撞转向辅助功能辅助驾驶员避免与同一车道内前方的动力两轮车、行人、骑行者发生碰撞。当检测到发生碰撞的危险性时，避撞转向辅助功能向驾驶员发出碰撞危险预警，并在车道内有避撞操作的空间时，辅助驾驶员进行转向控制，以辅助驾驶员避免发生碰撞。

当检测到本车辆与前方行人或骑行者之间发生碰撞的危险性，并且存在足够的避撞操作空间时，避撞转向辅助功能启动控制。

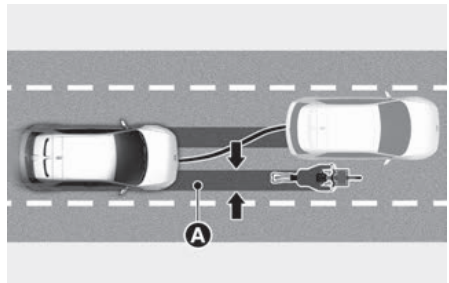

[A] 避撞转向辅助功能的操作空间

检测传感器

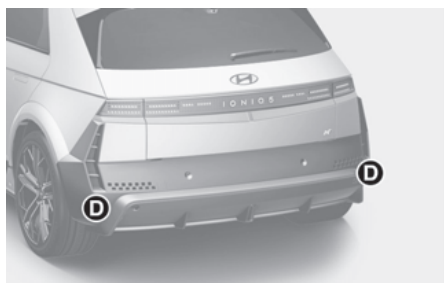
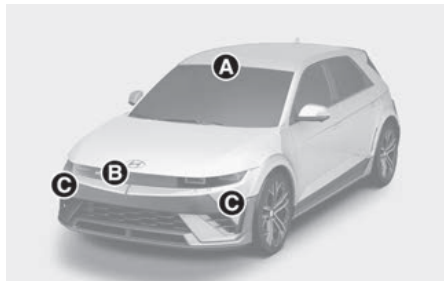

- [A] 前视摄像头
- [B] 前雷达传感器
- [C] 前侧面雷达传感器 (如有配备)
- [D] 后侧面雷达传感器 (如有配备)

检测传感器的具体位置请见上图。

⚠ 注意

为了确保检测传感器的最佳性能，请遵守下列安全注意事项

- 不要拆装或分解 / 组装检测传感器、传感器总成，也不要冲撞传感器。
- 如果需要更换或维修检测传感器，我们建议您将此系统有关的所有检查、维修和更换工作交由现代汽车授权经销商进行。
- 禁止在前挡风玻璃上附加任何配饰或粘贴任何贴纸，也不要给前挡风玻璃着色。
- 要特别注意，请保持前视摄像头的干燥状态。
- 不要在仪表板上放置任何会反射光线的物品（如白纸、镜子等）。

- 切勿在前挡风玻璃附近放置物品，也不要前挡风玻璃上安装任何配件。否则，会降低暖风 & 空调控制系统的除湿 & 除霜性能，从而会影响驾驶员辅助系统的正常运行。
- 禁止在前雷达传感器盖周围附加牌照框、保险杠贴纸或保险杠防撞块装置等。
- 禁止变更牌照板的位置。否则，会影响前雷达传感器的检测性能和车辆控制性能。
- 始终保持前雷达传感器及盖的清洁，避免灰尘、杂质等污染。
仅使用软布洗刷车辆。请勿直接向传感器或传感器盖喷射高压水。
- 如果雷达传感器或其装配位置的周围受到冲击，正面防撞辅助 (FCA) 功能即使在仪表盘上没有显示警告信息，也可能无法正常运行。我们建议您将此系统有关的所有检查、维修和更换工作交由现代汽车授权经销商进行。
- 维修或更换前雷达传感器时，仅能使用纯正品前雷达传感器盖。禁止在前雷达传感器盖上涂漆。
- 车辆配备雷达传感器
 - 禁止在前侧面雷达传感器或后侧面雷达传感器周围附加牌照框、保险杠贴纸或保险杠防撞装置等。
 - 如果更换了保险杠，或者前侧面雷达传感器或后侧面雷达传感器的周边破损或喷漆，此功能可能无法正常运行。
 - 如果安装了挂车、挂架等，会严重影响后侧面雷达传感器的检测功能，或者正面防撞辅助 (BCA) 功能可能不能正常运行。

正面防撞辅助 (FCA) 功能设置

前方安全



车辆电源在ON位置时，在信息娱乐系统中选择或取消选择“设置 > 车辆 > 驾驶员辅助 > 行驶安全”项，可以设置启用或停用此功能。

- 如果选择“前方安全”模式，正面防撞辅助 (FCA) 功能根据发生碰撞的危险性，显示警告信息，同时发出警报声，向驾驶员发出碰撞危险预警。并且，根据发生碰撞的高危险性，主动采取紧急制动辅助控制。如果取消选择“前方安全”模式，就会停用前方安全功能。仪表盘上的警告灯(⚠)亮。

前方交叉交通安全

如有配备



车辆电源在ON位置时，在信息娱乐系统中选择或取消选择“设置 > 车辆 > 驾驶员辅助 > 行驶安全 > 前方交叉交通安全”项，可以设置启用或停用交叉路口防撞辅助功能。

前方 / 侧方安全

如有配备



车辆电源在ON位置时，在信息娱乐系统中选择或取消选择“设置 > 车辆 > 驾驶员辅助 > 行驶安全 > 前方/侧方安全”项，可以设置启用或停用此功能。

- 如果选择“前方 / 侧方安全”模式，正面防撞辅助 (FCA) 功能根据发生碰撞的危险性，显示警告信息，同时发出警报声，向驾驶员发出碰撞危险预警。并且，根据发生碰撞的高危险性，主动采取转向辅助控制。如果取消选择“前方 / 侧方安全”模式，就会停用前方安全功能。仪表盘上的前方安全警告灯(⚠)亮。

驾驶员能在信息娱乐系统中获得正面防撞辅助 (FCA) 功能的启用或停用状态信息。如果在此功能启用状态，警告灯(⚠)或(⚠)保持亮，我们建议您将此系统有关的所有检查、维修和更换工作交由现代汽车授权经销商进行。

警告

当启动车辆时，正面防撞辅助 (FCA) 功能始终进入激活状态。但是，如果取消选择“前方/侧方安全”模式，驾驶员应始终注意观察车辆周围环境和正确操控车辆。

⚠ 注意

- **前方安全**功能设置包括“基本功能”、“路口转弯防撞辅助”和“直行迎面防撞辅助”。“**前方/侧方安全**”功能设置包括“变道迎面防撞辅助”、“变道侧面防撞辅助”和“避撞转向辅助”。
- 如果取消选择“**前方安全**”功能，即使选择“**前方安全**”和“**前方/侧方安全**”功能，交叉路口防撞辅助功能也不能运行。

前方安全警告时间



车辆电源在ON位置时，在信息娱乐系统中选择“**设置 > 车辆 > 驾驶员辅助 > 行驶安全 > 前方安全警告时间**”项，可以设置或变更正面防撞辅助(FCA)功能的初始警告时间。警告时间可以设置为“**普通**”或“**较慢**”模式之一。

- 在正常驾驶条件下，可以使用“**普通**”模式。如果感觉警告时间过早，请将警告时间设置为“**较慢**”模式。
 - 如果选择“**较慢**”模式，正面防撞辅助(FCA)功能会稍晚一些向驾驶员发出碰撞危险预警。

⚠ 注意

- 尽管警告时间设置为“**普通**”模式，当前方车辆紧急停车时，可能仍会感觉到警告还是过于迟缓。
- 仅当交通状况良好和驾驶速度较慢时，将警告时间设置为“**较慢**”模式。

警告方式



车辆电源在ON位置时，请在信息娱乐系统设置菜单中选择“**设置 > 车辆 > 驾驶员辅助 > 警告方式**”项。

- **警告音量**：可以调整警告音量。
- **驾驶安全优先**：驾驶员辅助系统警报声响时，车辆会降低所有其它系统的音量。

i 信息

- 如果在此变更警告方式，可能其它驾驶员辅助系统的警告方式也会改变。
- 重新启动车辆时，警告方式将保持最后设置的状态。
- 根据车辆规格和功能配置的不同，可能没有配置某些功能的设置菜单。

正面防撞辅助 (FCA) 功能操作

基本功能

正面防撞辅助(FCA)的基本功能根据发生碰撞的危险性,发出碰撞危险预警和控制车辆。此功能车辆控制状态分为“碰撞危险预警”、“紧急制动”和“停车并终止制动控制”。

碰撞危险预警



- 在仪表盘上显示“注意碰撞”的警告信息,同时发出警报声,向驾驶员发出碰撞危险预警。
- 本车辆车速在 10~200 km/h 范围内,且检测到前方有车辆或动力两轮车时,此功能启动控制。
- 本车辆车速在 10~85 km/h 范围内,且检测到前方有行人或骑行者时,此功能启动控制。

紧急制动



在仪表盘显示器上会显示“紧急制动”的警告信息,并发出警报声,向驾驶员发出警报,并采取紧急制动辅助措施。

在下列条件下,紧急制动功能启动

- 车辆或动力两轮车:

	行驶的车辆	停止的车辆
制动力不足	约10-200 km/h	
制动力充足	约10-130 km/h	约10-75km/h 10-100 km/h *1

*1 如果正面防撞辅助 (FCA) 功能判断即使改变车道也很难避免碰撞的发生,就会提前采取紧急制动辅助控制。(如有配备)

- 行人或骑行者:
本车辆车速在 10-65km/h 范围内时,此功能启动控制。

⚠ 注意

- 根据前方交通条件或车辆周围的环境条件,此功能的运行范围可能会减小。
- 夜间驾驶时,对动力两轮车的识别性能降低,这会导致正面防撞辅助 (FCA) 功能运行临时受限或不运行。

停车并终止制动控制



- 车辆通过此功能采取紧急制动辅助控制而停车时，就会在仪表盘上显示“**请小心驾驶**”的警告信息。为了确保行车安全，应立即踩下制动踏板，并仔细观察车辆周围环境。
- 车辆紧急制动控制停车后，保持约 2 秒钟的制动控制状态，然后解除制动控制。

i 信息

当发出碰撞危险预警或紧急制动控制时，按下危险警告灯按钮，可以关闭声音警报。

路口转弯防撞辅助功能

路口转弯防撞辅助功能根据发生碰撞的危险性，发出碰撞危险预警和控制车辆。此功能车辆控制状态分为：“碰撞危险预警”、“紧急制动”和“停车并终止制动控制”。

碰撞危险预警



- 在仪表盘上显示“注意碰撞”的警告信息，同时发出警报声，向驾驶员发出碰撞危险预警。
- 本车辆车速在 10-30 km/h 范围内，且迎面驶来车辆或动力两轮车车速在 30-70 km/h 范围内时，此功能启动控制。

紧急制动



- 在仪表盘显示器上会显示“**紧急制动**”的警告信息，并发出警报声，向驾驶员发出警报，并采取紧急制动辅助措施。
- 此功能采取紧急制动辅助控制时，会强力制动，以辅助防止与迎面驶来的车辆发生碰撞。
- 本车辆车速在 10-30 km/h 范围内，且迎面驶来车辆或动力两轮车车速在 30-70 km/h 范围内时，此功能启动控制。

停车并终止制动控制



- 车辆通过此功能采取紧急制动辅助控制而停车时，就会在仪表盘上显示“**请小心驾驶**”的警告信息。为了确保行车安全，应立即踩下制动踏板，并仔细观察车辆周围环境。
- 车辆紧急制动控制停车后，保持约 2 秒钟的制动控制状态，然后解除制动控制。

i 信息

在发出碰撞危险预警或紧急制动控制期间，通过按下危险警告灯按钮可以关闭警报声。

直行迎面防撞辅助功能

直行迎面防撞辅助功能根据发生碰撞的危险性，发出碰撞危险预警和控制车辆。此功能车辆控制状态分为：“碰撞危险预警”、“紧急制动”和“停车并终止制动控制”。

碰撞危险预警



- 在仪表盘上的前方安全警告灯 (⚠) 闪烁，并且显示“**注意碰撞**”的警告信息，同时发出警报声，向驾驶员发出碰撞危险预警。
- 本车辆车速在 30~130 km/h(如果配备交叉路口防撞辅助功能，车速为 10-130 km/h) 范围内，且迎面驶来车辆车速在 10 km/h 以上时，此功能启动控制。

紧急制动



- 在仪表盘上的前方安全警告灯 (⚠) 闪烁，并且显示“**紧急制动**”的警告信息，同时发出警报声，向驾驶员发出即将采取紧急制动辅助控制的警报。
- 此功能采取紧急制动辅助控制时，会强力制动，以辅助防止与迎面驶来的车辆发生碰撞。
- 本车辆车速在 30~130 km/h 范围内，且迎面驶来车辆车速在 10 km/h 以上时，此功能启动控制。

停车并终止制动控制



- 车辆通过此功能采取紧急制动辅助控制而停车时，就会在仪表盘上显示“**请小心驾驶**”的警告信息。为了确保行车安全，应立即踩下制动踏板，并仔细观察车辆周围环境。
- 车辆紧急制动控制停车后，保持约 2 秒钟的制动控制状态，然后解除制动控制。

⚠ 注意

如果本车辆或迎面驶来车辆不是直线行驶，直行迎面防撞辅助功能的碰撞危险预警和车辆控制功能可能会延迟启动控制或根本不会启动控制。

i 信息

按下危险警告灯开关时，关闭碰撞危险预警的警报声或紧急制动控制。

交叉路口防撞辅助功能

交叉路口防撞辅助功能根据发生碰撞的危险性，发出碰撞危险预警和控制车辆。此功能控制状态分为：“碰撞危险预警”、“紧急制动”和“停车并终止制动控制”。

碰撞危险预警



- 在仪表盘上的前方安全警告灯(🚨)闪烁，并且显示“**注意碰撞**”的警告信息，同时发出警报声，向驾驶员发出碰撞危险预警。
- 本车辆车速在 10-55 km/h 范围内，且从左侧面 / 右侧面驶来车辆的车速在 10-60 km/h 范围内时，此功能启动控制。

紧急制动



- 在仪表盘上的前方安全警告灯(🚨)闪烁，并且显示“**紧急制动**”的警告信息，同时发出警报声，向驾驶员发出即将采取紧急制动辅助控制的警报。
- 此功能采取紧急制动辅助控制时，会强力制动，以辅助防止与在交叉路口从左侧面 / 右侧面驶来的车辆发生碰撞。
- 本车辆车速在 10-55 km/h 范围内，且从左侧面 / 右侧面驶来车辆的车速在 10-40 km/h 范围内时，此功能启动控制。

停车并终止制动控制



- 车辆通过此功能采取紧急制动辅助控制而停车时，就会在仪表盘上显示“**请小心驾驶**”的警告信息。
为了确保行车安全，应立即踩下制动踏板，并仔细观察车辆周围环境。
- 车辆紧急制动控制停车后，保持约 2 秒钟的制动控制状态，然后解除制动控制。

注意

如果在交叉路口与驶来车辆的预碰撞角度超出特定范围，交叉路口防撞辅助功能的碰撞危险预警和车辆控制功能可能会延迟启动控制或根本不会启动控制。

信息

按下危险警告灯开关时，关闭碰撞危险预警的警报声或紧急制动控制。

变道迎面防撞辅助功能

 如有配备

变道迎面防撞辅助功能根据发生碰撞的危险性，发出碰撞危险预警和控制车辆。此功能车辆控制状态分为：“碰撞危险预警”和“紧急转向”。

碰撞危险预警



- 在仪表盘上显示“**注意碰撞**”的警告信息，同时发出警报声，向驾驶员发出碰撞危险预警。
- 本车辆车速在 40~145 km/h 范围内，且迎面驶来车辆或动力两轮车的车速在 10 km/h 以上，而且与本车辆的相对速度在 200 km/h 以下时，此功能启动控制。

紧急转向



- 在仪表盘上的紧急转向警告灯  闪烁，并且显示“**紧急转向**”的警告信息，同时发出警报声和方向盘震动，向驾驶员发出即将采取紧急转向辅助控制的警报。
- 在需要紧急转向情况下，此功能采取紧急转向辅助控制，以辅助防止与迎面驶来的车辆发生碰撞。
- 本车辆车速在 40~145 km/h 范围内，且迎面驶来车辆或动力两轮车的车速在 10 km/h 以上，而且与本车辆的相对速度在 200 km/h 以下时，此功能启动控制。

变道侧面防撞辅助功能

如有配备

变道侧面防撞辅助功能根据发生碰撞的危险性，发出碰撞危险预警和控制车辆。此功能车辆控制状态分为：“碰撞危险预警”和“紧急转向”。

碰撞危险预警

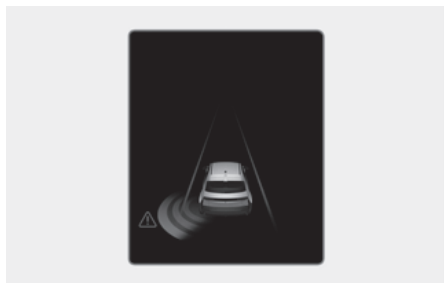

- 在仪表盘上的紧急转向警告灯 (🚨) 闪烁，并且显示“注意碰撞”的警告信息，同时发出警报声，向驾驶员发出碰撞危险预警。
- 本车辆车速在 40-145 km/h 范围内时，此功能启动控制。

紧急转向



- 在仪表盘上的紧急转向警告灯 (🚨) 闪烁，并且显示“紧急转向”的警告信息，同时发出警报声和方向盘震动，向驾驶员发出即将采取紧急转向辅助控制的警报。
- 在需要紧急转向情况下，此功能采取紧急转向辅助控制，以辅助防止与侧面车辆发生碰撞。
- 本车辆车速在 40-145 km/h 范围内，且前侧面车辆和动力两轮车在行驶时，此功能启动控制。

注意

- 当前侧面车辆的车速为 0km/h 时，变道侧面防撞辅助功能不会启动控制。
- 前侧面雷达传感器和后侧面雷达传感器的检测范围是以标准车道宽度为基础决定的。因此，如果车道宽度小于标准，变道侧面防撞功能可能会检测到离本车道 1 个车道间隔外车道内的其它车辆，并向您发出碰撞危险预警。与此相反，如果车道宽度超过标准，变道侧面防撞功能可能无法检测到相邻车道内的车辆，这会导致在必要时无法向您发出碰撞危险预警。
- 在下列任何条件下，解除防撞辅助功能：
 - 车辆经过一段距离进入至相邻车道内时。
 - 车辆碰撞危险解除时。
 - 急速转动方向盘时。
 - 踩下制动踏板时。
 - 正面防撞辅助 (FCA) 功能启动控制时。
- 变道侧面防撞功能控制或车道变更结束后，车辆必须行驶至车道中央。如果车辆未行驶至车道中央，变道侧面防撞辅助功能不能重启运行。

信息

- 如果判定存在额外发生碰撞事故的危险性时，变道侧面防撞辅助功能不会采取紧急转向辅助控制，仅向驾驶员发出碰撞危险预警。
- 如果车辆为左舵型，仅在左转弯时，此功能启动控制。如果车辆为右舵型，仅在右转弯时，此功能启动控制。

避撞转向辅助功能

如有配备

避撞转向辅助功能发出碰撞危险预警，并且显示“紧急转向”的警告信息和采取紧急转向辅助控制。

紧急转向（驾驶员转向辅助）



- 在仪表盘上的紧急转向警告灯 (🚗) 闪烁，并且显示“紧急转向”的警告信息，同时发出警报声，向驾驶员发出即将采取紧急转向辅助控制的警报。
- 如果存在与前方同一车道内的车辆、动力两轮车、行人和骑行者发生碰撞的危险性，避撞转向辅助功能就会向驾驶员发出碰撞危险预警，并在驾驶员进行避撞转向操作时，辅助驾驶员进行转向控制，以避免与目标车辆或行人等发生碰撞。
- 本车辆车速在 40-85 km/h 范围内时，此功能启动控制。

紧急转向（避撞转向辅助）



- 在仪表盘上的紧急转向警告灯 (🚨) 闪烁，并且显示“**紧急转向**”的警告信息，同时发出警报声，向驾驶员发出即将采取紧急转向辅助控制的警报。
- 如果存在与前方行人、骑行者或动力两轮车发生碰撞的高危险性，而且运行紧急制动的车速在操作范围内，在行驶车道内有足够的避撞空间条件下，就会采取紧急转向辅助控制，以辅助驾驶员防止发生碰撞。
- 本车车速在 65-75 km/h 范围内时，此功能启动控制。
- 前方行人或骑行者与您的车辆同向或反向移动。此外，本车辆避撞转向移动的空间充足。注意，此功能可能不适用于在水平方向移动的行人或骑行者目标。

⚠ 注意

- 当采取紧急转向辅助控制时，方向盘会自动转动。
- 当危险因素消除时，自动解除辅助紧急转向控制。驾驶员必须按需要操控车辆。
- 如果驾驶员紧握方向盘或向相反方向转动方向盘，避撞转向辅助功能可能无法执行紧急转向控制，或者在转向控制过程中解除控制。
- 避撞转向辅助功能为防止与车辆、动力两轮车、行人和骑行者发生碰撞而采取紧急转向辅助控制时，如果检测到存在与其它的车辆、动力两轮车、行人或骑行者发生碰撞的危险性，可能会停止避撞转向辅助控制。
- 如果在行车道内能回避碰撞的空间不足，避撞转向辅助功能可能不会启动控制。
- 夜间驾驶时，对动力两轮车的检测性能降低，这会导致正面防撞辅助（FCA）功能运行临时受限或不运行。

i 信息

警告信息有关的详细信息，请参考本章“正面防撞辅助(FCA)功能操作”部分的碰撞预警。

警告

使用正面防撞辅助(FCA)功能时, 请遵守下列安全注意事项

- 为了确保行车安全, 仅在安全地方停车后, 操作设置菜单变更功能设置。
- 正面防撞辅助 (FCA) 功能并不能对所有情况做出响应, 更不可能对所有的碰撞危险情况做出全能回避控制。
- 驾驶员始终担负正确操控车辆和安全驾驶的责任。不要完全依赖正面防撞辅助 (FCA) 功能。保持安全制动距离, 必要时踩下制动踏板减速或完全停车。
- 严禁以人、动物等任何物体为对象进行正面防撞辅助 (FCA) 功能的测试。否则, 会导致严重或致命人身伤害。
- 当驾驶员为了避免碰撞而踩下制动踏板时, 正面防撞辅助 (FCA) 功能可能不会启动控制。
- 根据路况和行驶条件, 正面防撞辅助 (FCA) 功能可能延迟向驾驶员发出碰撞危险预警或可能根本不会向驾驶员发出碰撞危险预警。
- 在正面防撞辅助 (FCA) 功能启动控制状态, 车辆可能会紧急停车, 这可能会导致车内乘员受伤或松散的物品移动。因此, 所有乘员必须佩戴好安全带和确保装载的物品安全。
- 如果其它任何功能控制显示警告信息或发出警报声, 正面防撞辅助 (FCA) 功能可能不能显示警告信息也不能发出警报声。
- 如果周围环境噪声大, 可能听不到正面防撞辅助所发出的警报声。
- 根据路面条件和周围环境条件, 正面防撞辅助 (FCA) 功能可能自动关闭, 或者可能不能正常启动控制, 或者可能在不必要时启动控制。

- 即使正面防撞辅助 (FCA) 功能存在任何问题, 车辆的基本制动功能会正常运行。
- 当主动采取紧急制动辅助控制措施时, 如果驾驶员用力踩下加速踏板或急转方向盘, 正面防撞辅助 (FCA) 功能将自动停止紧急制动控制。

注意

- 根据前方的车辆、动力两轮车、行人或骑行者状态及周围环境情况, 正面防撞辅助 (FCA) 功能启动控制的速度范围可能会缩小。正面防撞辅助 (FCA) 功能可能仅向驾驶员发出碰撞危险预警, 或者根本不会启动控制。
- 正面防撞辅助 (FCA) 功能根据接近的车辆、动力两轮车的状态、行驶方向、车速和周围环境情况等信息, 判断碰撞危险程度, 而在满足特定条件时才会启动控制。
- 如果前方车辆的车速过高, 或者与前方车辆之间的距离较远, 正面防撞辅助 (FCA) 功能可能会受限或暂停。
- 如果检测到存在与周围的目标车辆之外的其它车辆发生碰撞的危险性, 变道迎面防撞辅助功能、变道侧面防撞辅助功能和避撞转向辅助功能不会采取进行转向辅助控制, 而仅向驾驶员发出碰撞危险预警。

i 信息

- 在即将发生碰撞的高危险条件下, 驾驶员为了防止碰撞而踩下制动踏板进行制动时, 如果驾驶员的制动操纵力不足, 正面防撞辅助 (FCA) 功能会主动采取紧急制动辅助控制。
- 根据从信息娱乐系统中选择的仪表盘类型或主题的不同, 在仪表盘上显示的图像和颜色可能会有所不同。

正面防撞辅助 (FCA) 系统故障和功能限制

正面防撞辅助 (FCA) 系统故障



正面防撞辅助(FCA)系统不能正常运行时,就会在仪表盘上显示“**请检查驾驶员辅助系统**”的警告信息,并且仪表盘上的警告灯 \triangle 亮。我们建议您将此系统有关的所有检查、维修和更换工作交由现代汽车授权经销商进行。

正面防撞辅助 (FCA) 功能暂停



如果前挡风玻璃的前视摄像头安装部位、前雷达传感器盖、保险杠(如有配备)或传感器被积雪、雨水等异物遮挡,会降低检测传感器的检测性能,这会导致正面防撞辅助(FCA)功能暂停或关闭。

在此状态下,就会在仪表盘上显示“**摄像头视野受限,驾驶员辅助系统已暂停**”或“**雷达探测受限,驾驶员辅助系统已暂停**”的警告信息,并且仪表盘上的警告灯 \triangle 亮。

当清除积雪、雨水等异物时,正面防撞辅助(FCA)功能将恢复至正常运行。

清除积雪、雨水等异物或拆除挂车、挂架等后,如果正面防撞辅助(FCA)功能仍然不能正常运行,我们建议您将此系统有关的所有检查、维修和更换工作交由现代汽车授权经销商进行。

\triangle 警告

- 正面防撞辅助 (FCA) 功能即使在仪表盘上未显示警告信息或警告灯没有亮,也可能不能正常运行。
- 正面防撞辅助 (FCA) 功能可能在某些区域(如空旷地形等)不能正常运行,即在起动车辆后,检测不到任何物体的地方。
- 如果在摄像头被遮挡或存在故障期间关闭车辆并重新启动,因为此状态保持不变,因此正面防撞辅助 (FCA) 功能可能不能正常运行。

i 信息

您可以在仪表盘上的实用视图服务信息中查看警告信息。

正面防撞辅助 (FCA) 功能限制

在下列任何条件下, 正面防撞辅助(FCA)功能不能正常运行或可能意外运行

- 检测传感器损坏或其周围受到污染时。
- 周围环境导致前视摄像头附近温度过高或过低时。
- 由于在挡风玻璃上着色、贴膜或涂层、玻璃受损或有异物(标签、飞虫等)粘在玻璃上, 影响前视摄像头的视野时。
- 在挡风玻璃上有湿气或结霜时。
- 持续喷射挡风玻璃清洗液或雨刮器运转时。
- 在大雨、大雪或浓雾天气下行驶时。
- 因阳光过强, 影响前视摄像头的视野时。
- 路灯或接近的车辆灯光反射到潮湿路面上时, 如道路上的水坑等。
- 在仪表板上面放置有物品时。
- 车辆被拖时。
- 环境亮度过明亮。
- 环境亮度过暗, 如在隧道内等。
- 环境亮度突然发生变化时(如进/出隧道等)。
- 环境亮度非常暗, 且没有打开大灯或大灯亮度不足时。
- 在雾气、烟雾或阴影中行驶时。
- 仅检测到车辆、动力两轮车、行人或骑行者等的某一部分。
- 前方车辆是公共汽车、重型卡车、装载不规则形状货物的卡车、拖车等时。
- 前方车辆或动力两轮车没有尾灯或尾灯位置异常时。
- 环境亮度非常暗, 且没有打开尾灯或尾灯亮度不足时。
- 前方车辆的后部小或车辆看起来不正常时, 如车辆倾斜、翻倒或车辆侧面可见等。
- 前方车辆或动力两轮车离地高度过低或过高时。
- 车辆、动力两轮车、行人或骑行者突然插入到前方时。
- 前雷达传感器周围的保险杠被撞坏、损坏或前雷达传感器脱离原位时。
- 前雷达传感器附近温度过高或过低时。
- 驾车穿过隧道或铁桥等时。
- 在车辆或建筑物很少的开阔地带行驶时, 如沙漠、草原、郊区等地区。
- 行驶在建筑区、铁路等含有金属物质的地方时。
- 附近有能反射前雷达传感器电磁波的物体时, 如护栏、车辆等。
- 前方骑行者的自行车材质不能反射前雷达传感器的电磁波时。
- 过迟检测到前方车辆或动力两轮车时。
- 前方车辆或动力两轮车突然被障碍物遮挡时。
- 前方车辆或动力两轮车突然变道或突然减速时。
- 前方车辆或动力两轮车的形状弯曲变形时。
- 前方车辆或动力两轮车的速度过快或过慢时。
- 前方车辆或动力两轮车为了避免碰撞而转至本车辆反方向时。
- 在前方有车辆或动力两轮车的状态下, 本车辆低速变道时。
- 过迟检测到前方车辆、动力两轮车时。
- 本车辆离开车道或返回车道时。
- 行驶不规律时。
- 在环状路口没有检测到前方车辆。
- 绕圈行驶时。
- 前方车辆或动力两轮车的形状不规则时。
- 前方车辆或动力两轮车上坡或下坡行驶时。
- 因行人或骑行者倾斜、没有完全直立等, 不能整体检测到行人或骑行者时。

- 行人、骑行者所穿着的衣服或装备导致很难识别时。



上图显示了传感器检测到的车辆、动力两轮车、行人和骑行者的图像。

- 前方行人、骑行者的速度很快时。
 - 前方行人、骑行者较矮或身姿较低时。
 - 前方行人、骑行者有行走障碍时。
 - 前方行人、骑行者与车辆行驶方向交叉时。
 - 前方人、骑行者集中在一起或人山人海时。
 - 前方行人、骑行者的穿着与背景相似，难以检测到时。
 - 行人、骑行者与周围的相似形状结构很难区别时。
 - 驾驶车辆经过交叉路口附近的行人、骑行者、交通标志、建筑物等时。
 - 在停车场内行驶时。
 - 驾驶车辆经过收费站、建筑工地、未铺路面、不完全铺设路面、凹凸路面、减速带等时。
 - 在坡路、弯道上行驶时。
 - 在有树木、路灯的路边上行驶时。
 - 因路况不良导致车辆产生过大振动。
 - 因重载、轮胎气压不足等原因车辆高度变低或变高时。
 - 在树木、草地、杂草丛生等狭窄道路上行驶时。
 - 存在电磁波干扰，例如在强无线电波或电噪声地区行驶时。
 - 在车辆上安装雪地防滑链、备胎或不同尺寸车轮。
- 交叉路口防撞辅助、变道迎面防撞辅助、变道侧面防撞辅助、避撞转向辅助功能**
- 前侧面雷达传感器或后侧面雷达传感器附近温度过高或过低时。
 - 在后侧面雷达传感器附近安装挂车或挂架时。
 - 前侧面雷达传感器或后侧面雷达传感器上覆盖雪时。
 - 前侧面雷达传感器或后侧面雷达传感器被标签、保险杠保护罩、自行车挂架等物体遮挡时。
 - 前侧面雷达传感器或后侧面雷达传感器周围的保险杠被撞坏、损坏或雷达传感器脱离原位时。
 - 前侧面雷达传感器或后侧面盲区雷达传感被其他车辆、墙壁或柱子遮挡。
 - 在高速公路（或快速公路）的坡道上行驶时。
 - 在有双层结构护栏或墙壁的道路上行驶时。
 - 后方车辆或动力两轮车离本车辆过近，或者其它车辆或动力两轮车从本车辆旁边驶过时。
 - 目标车辆或动力两轮车的速度过快，短时间就超过本车辆时。
 - 另一车辆或动力两轮车超车时。
 - 本车辆在旁边车辆或动力两轮车起步的同时起步并加速时。
 - 相邻车道内的车辆或动力两轮车驶离本车辆两个车道外时，或者离本车辆两个车道的车辆或动力两轮车驶入本车辆的相邻车道时。
 - 检测到动力两轮车或自行车时。
 - 检测到类似于平板挂车等车辆时。
 - 检测到公共汽车、卡车等大型车辆时。
 - 检测区域内有行人、动物、购物车或婴儿车等小的移动物体时。
 - 检测到跑车等低高度车辆时。
 - 因大雨、大雪、灰尘、沙子、油和水坑等异物等，难以识别道路标志时。
 - 车道线颜色与路面颜色难以区分或路面湿滑时。
 - 路面标记过于接近车道线或与车道线相似时。

- 隔离带、树木、护栏、声障等在车道线上投下了阴影时。
- 车道线增多或减少，或者车道线穿行复杂时。
- 路面上有 2 个以上车道线时。
- 车道线复杂，或者有施工区等替代车道线的结构时。
- 存在其它道路标记时，如曲折车道，人行横道标记和路面标志。
- 车道突然消失时，例如十字路口。
- 车道过宽或过窄时。
- 没有车道线，只有道路边界时。
- 前方车辆压住车道线时。
- 与前方车辆之间的距离过近时。
- 在中间公交车专用车道的左侧或右侧行驶，或者在中间公交车专用车道上行驶时。

避撞转向辅助功能限制

在下列任何条件下，避撞转向辅助功能不能正常运行。

- 行人或骑行者位于操作空间外时。

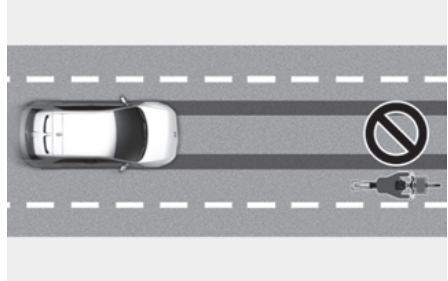

- 行人或骑行者水平移动时。

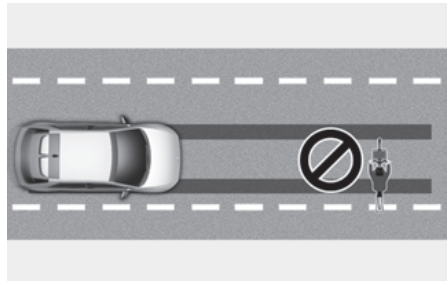

- 行人或骑行者在操作空间内，但是避撞转向操作空间不足时。

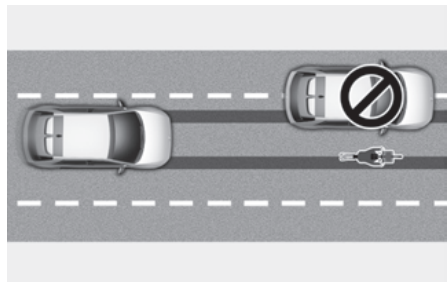

警告

• 在弯道上行驶时



在弯道上行驶时，会严重影响正面防撞辅助 (FCA) 传感器的检测性能，正面防撞辅助 (FCA) 功能可能检测不到弯道上前方的车辆、动力两轮车、行人或骑行者。这可能导致在必要时不发出碰撞危险预警、不采取紧急制动或转向辅助控制。

在弯道上行驶时，驾驶员必须正确操控车辆保持安全制动距离，并在必要时踩下制动踏板减速，以保持安全车距。

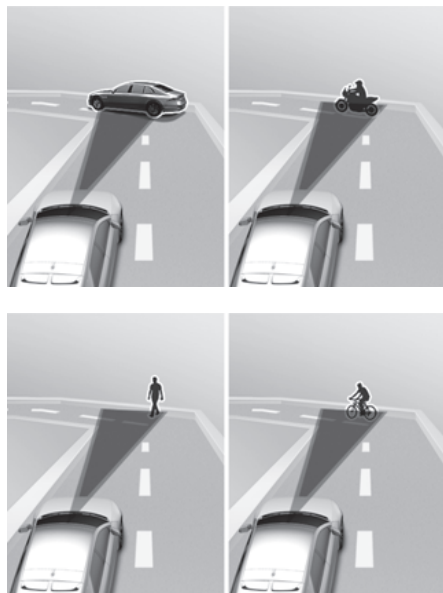

在弯道上行驶时，正面防撞辅助 (FCA) 功能可能会检测到相邻车道内或车道外的车辆、动力两轮车、行人或骑行者。

在此状态下，正面防撞辅助 (FCA) 功能可能在不必要时发出碰撞危险预警、采取紧急制动辅助控制或紧急转向辅助控制 (如有配备)。因此，驾车时始终注意观察车辆周围环境和交通状况。

• 在坡路上行驶时



在上坡或下坡道路上行驶时，会严重影响正面防撞辅助 (FCA) 传感器的检测性能，正面防撞辅助 (FCA) 功能可能检测不到前方的车辆、动力两轮车、行人或骑行者。

这可能导致在不必要时发出警报、采取制动控制或转向控制辅助措施，而在必要时不发出警报、不采取制动控制或转向控制辅助措施。

此外，当突然检测到前方的车辆、动力两轮车、行人或骑行者时，车速可能会急速下降。

在上坡或下坡道路上行驶时，应始终仔细观察前方路况，并在必要时操作方向盘，或踩下制动踏板减速，以保持安全车距。

• 变更车道时



- [A] 本车辆
[B] 变更车道的车辆

当目标车辆或动力两轮车从相邻车道驶入到本车道时，检测传感器可能不能立即检测到此状态，直至目标车辆完全进入至传感器的检测范围内。当有车辆或动力两轮车突然变道驶入本车辆前方时，正面防撞辅助 (FCA) 功能可能不能立即检测出此车辆或动力两轮车。因此，驾驶员必须正确操控车辆保持安全制动距离，并在必要时操作方向盘，或踩下制动踏板减速，以保持安全车距。



- [A] 本车辆
[B] 变更车道的车辆
[C] 相同车道内的车辆

当前方车辆驶出本车道时，正面防撞辅助 (FCA) 功能可能不能立即检测到出现在本车辆前方的另一车辆或动力两轮车。因此，驾驶员必须正确操控车辆保持安全制动距离，并在必要时操作方向盘，或踩下制动踏板减速，以保持安全车距。

- 前方车辆装载有朝后伸出车厢的长货物时，或者前方车辆有较高离地间隙时，一定要对前方车辆保持高度谨慎。正面防撞辅助 (FCA) 功能可能无法检测出从前方车辆车厢中延伸出来的货物。因此，驾驶员必须正确操控车辆保持安全制动距离，并在必要时操作方向盘，或踩下制动踏板减速，以保持安全车距。

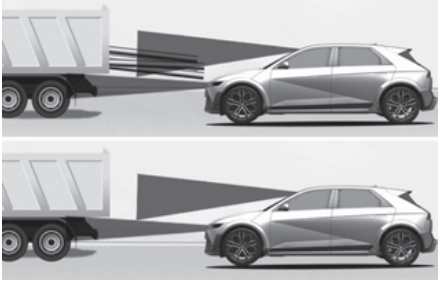

警告

- 当本车辆正在拖动挂车或其它车辆时，为了确保行车安全，请关闭正面防撞辅助 (FCA) 功能。
- 如果检测到形状或特征与车辆、动力两轮车、行人和骑行者相似的物体，正面防撞辅助 (FCA) 功能可能会启动控制。
- 正面防撞辅助 (FCA) 功能不能对自行车目标，或者行李车、购物车、婴儿车等小型轮式车目标进行控制。
- 正面防撞辅助 (FCA) 功能受到强电磁波干扰时，可能无法正常运行。
- 起动车辆或前视摄像头初始化后，在 15 秒钟内，正面防撞辅助 (FCA) 功能不会启动。

i 信息

驾驶员盲区限制和后侧面雷达传感器注意事项有关的详细信息，请参考本章的“盲点防撞辅助(BCA)”部分。

车道保持辅助 (LKA)

车道保持辅助(LKA)功能设计的目的是，车速在规定速度以上行驶时，检测车道线(或道路边界)，如果车辆在未使用转向信号灯的状态趋于偏离本车道，此功能向驾驶员发出碰撞危险预警，而且必要时主动采取转向辅助控制，以辅助驾驶员防止车辆偏离本车道。

检测传感器



[A] 前视摄像头

使用前视摄像头检测车道线(或道路边界)。

检测传感器的具体位置请见上图。

注意

前视摄像头注意事项有关的详细信息，请参考本章的“正面防撞辅助(FCA)”部分。

车道保持辅助 (LKA) 功能设置

车道安全



车辆电源在ON位置时，在信息娱乐系统中选择“**设置 > 车辆 > 驾驶员辅助 > 行驶安全 > 车道安全**”项，可以设置启用或停用此功能。

如果选择“**车道安全**”模式，车道保持辅助(LKA)功能检测到车辆趋于偏离本车道时，主动采取转向辅助控制，以辅助驾驶员防止车辆偏离本车道。如果取消选择“**车道安全**”模式，就会停用车道保持辅助(LKA)功能，并且仪表盘上的黄色指示灯(/\亮)。

警告

- 当车辆行驶在车道中央时，车道保持辅助(LKA)功能不会控制方向盘。
- 驾驶员应始终注意观察车辆周围环境。如果取消选择“**车道安全**”模式，车道保持辅助(LKA)功能将不能辅助您控制车辆。

警告方式



车辆电源在ON位置时，请在信息娱乐系统设置菜单中选择“**设置 > 车辆 > 驾驶员辅助 > 警告方式**”项。

- **警告音量**：可以调整警告音量。
- **驾驶员安全优先**：驾驶员辅助系统警报声响时，车辆会降低所有其它系统的音量。

信息

- 如果在此变更警告方式，可能其它驾驶员辅助系统的警告方式也会改变。
- 重新启动车辆时，警告方式将保持最后设置的状态。
- 根据车辆规格和功能配置的不同，可能没有配置某些功能的设置菜单。

车道保持辅助 (LKA) 功能操作

车道保持辅助 (LKA) 功能启动和关闭



- 车辆电源在 ON 位置时，按住方向盘上的车道驾驶辅助按钮 (/⊕\)，可以启动车道保持辅助 (LKA) 功能。

仪表盘上的灰色或绿色指示灯 (/↔) 亮。在车道保持辅助 (LKA) 功能启动状态，按住车道驾驶辅助按钮 (/⊕\ 时，此功能关闭。

- 当车道保持辅助 (LKA) 功能关闭时，黄色车道安全警告灯 (/↔) 亮。

i 信息

- 当车道保持辅助 (LKA) 功能在操作准备就绪状态时，仪表盘上的灰色车道安全警告灯 (/↔) 亮。
- 当车道保持辅助 (LKA) 功能在控制状态时，绿色车道安全指示灯 (/↔) 亮。

警告和控制

车道保持辅助(LKA)功能利用车道偏离警告(LDW)功能和车道保持辅助(LKA)功能发出碰撞危险预警和控制车辆。

左



右



车道偏离警告

- 当车辆趋于偏离本车道时，就会在仪表盘上绿色指示灯 (/↔) 闪烁，并且车辆偏离方向的车道线闪烁，同时发出警报声，警告驾驶员车辆趋于偏离前方预期车道。
- 本车辆车速在 60~200 km/h 范围内时，车道保持辅助 (LKA) 功能启动。

车道保持辅助

- 当车辆检测到趋于偏离本车道时，就会在仪表盘上绿色指示灯 (/↔) 闪烁，警告驾驶员车辆趋于偏离前方预期车道，并且主动采取紧急转向辅助控制，将车辆保持在车道内行驶。
- 本车辆车速在 60~200 km/h 范围内时，车道保持辅助 (LKA) 功能启动。

未握方向盘警告



如果驾驶员双手离开方向盘几秒钟，就会在仪表盘上显示“请握紧方向盘”的警告信息，并分阶段发出警报。

警告

- 如果过紧握住方向盘或转动方向盘超过一定角度，可能不能辅助控制方向盘。
- 车道保持辅助 (LKA) 功能并不能对所有情况做出响应。驾驶员始终要担负正确操控车辆和将车辆保持在本车道内行驶的责任。
- 根据路况和环境条件，未握方向盘警告功能可能会延迟显示警告信息。驾驶车辆时，应始终紧握方向盘。
- 如果驾驶员握住方向盘的力量过小，车道保持辅助 (LKA) 功能可能识别不到驾驶员手握住了方向盘，因而可能会显示未握方向盘警告功能的警告信息。
- 如果在方向盘上附加任何物品，未握方向盘警告功能可能不能正常运行。

i 信息

即使由车道保持辅助(LKA)功能辅助控制方向盘，驾驶员仍要始终保持方向盘的控制。

当车道保持辅助(LKA)功能进行转向辅助控制时，与没有辅助控制状态相比，方向盘的操纵力可能变得更重或更轻。

i 信息

- 即使由车道保持辅助 (LKA) 功能辅助控制方向盘，驾驶员仍要始终保持方向盘的控制。
- 当车道保持辅助 (LKA) 功能进行转向辅助控制时，与没有辅助控制状态相比，方向盘的操纵力可能变得更重或更轻。
- 当检测到车道线 (或道路边界) 时，在仪表盘上显示的车道线颜色从灰色变为白色。

未检测到车道线

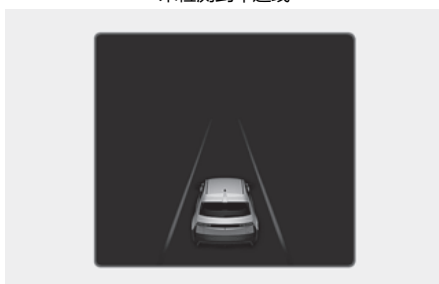

检测到车道线



- 根据从仪表盘显示屏上选择的仪表盘类型或主题的不同，在仪表盘上显示的图像和颜色可能会有所不同。
- 仪表盘设置有关的详细信息，请参考第4章的“仪表盘显示器”部分。
- 当高速公路变道辅助功能在启动状态时，在仪表盘上显示的车道线颜色变为绿色。

车道保持辅助 (LKA) 系统故障和功能限制

车道保持辅助 (LKA) 系统故障



车道保持辅助(LKA)系统不能正常运行时,就会在仪表盘上显示“**请检查驾驶员辅助系统**”的警告信息,并且仪表盘上的主警告灯(△)和黄色车道安全警告灯(↔)亮。在此状态下,我们建议您将此系统有关的所有检查、维修和更换工作交由现代汽车授权经销商进行。

车道保持辅助 (LKA) 功能暂停



如果前挡风玻璃的前视摄像头安装部位或传感器被积雪、雨水等异物遮挡,会降低检测传感器的检测性能,这会导致车道保持辅助(LKA)功能暂停或关闭。

在此状态下,就会在仪表盘上显示“摄像头视野受限,驾驶员辅助系统已暂停”的警告信息,并且仪表盘上的主警告灯(△)和车道保持辅助警告灯(↔)亮。

当清除积雪、雨水等异物时,车道保持辅助(LKA)功能将恢复至正常运行。

清除积雪、雨水等异物后,如果车道保持辅助(LKA)功能仍然不能正常运行,我们建议您将此系统有关的所有检查、维修和更换工作交由现代汽车授权经销商进行。

警告

- 车道保持辅助 (LKA) 功能即使在仪表盘上没有显示警告信息或警告灯没有亮,也可能不能正常运行。
- 如果在摄像头被遮挡或存在故障期间关闭车辆并重新启动,因为此状态保持不变,因此车道保持辅助 (LKA) 功能可能不能正常运行。

信息

您可以在仪表盘上的实用视图服务信息中查看警告信息。

车道保持辅助 (LKA) 功能限制

在下列任何条件下,车道保持辅助(LKA)功能不能正常运行:

- 车道受到污染或很难分辨时:
 - 车道线 (或道路边界) 被雨水、积雪、污泥等覆盖时。
 - 车道线 (或道路边界) 颜色与路面颜色难以区分时。
 - 路面标记过于接近车道线 (或道路边界) 或与车道线 (或道路边界) 相似时。
 - 车道线 (或道路边界) 模糊或损坏时。
 - 隔离带、树木、护栏、声障等在车道线 (或道路边界) 上投下了阴影时。

- 车道线增多或减少，或者车道线（或道路边线）穿行复杂时。
- 路面上有 2 个以上车道线（或道路边线）时。
- 车道线（或道路边线）复杂，或者有施工区等替代车道线的结构时。
- 存在其它道路标记时，如曲折车道，人行横道标记和路面标志。
- 车道突然消失时，例如十字路口。
- 车道（或路面宽度）过宽或过窄时。
- 没有车道只有道路边线时。
- 道路上有边界结构时，如收费站、人行道、路缘等。
- 与前方车辆之间的距离过近或前方车辆遮挡车道线（或道路边线）时。
- 如果其它任何功能控制显示警告信息或发出警报声，车道保持辅助 (LKA) 功能可能不能显示警告信息也不能发出警报声。
- 如果周围环境噪声大，可能听不到车道保持辅助 (LKA) 功能所发出的警报声。
- 如果在方向盘上附加任何物品，此功能可能不能采取转向辅助控制。
- 起动车辆或前视摄像头初始化后，在 15 秒钟内，车道保持辅助 (LKA) 功能不会启动。
- 在下列任何条件下，车道保持辅助 (LKA) 功能不会启动：
 - 在一定时间内打开或关闭转向信号灯或危险警告灯时。
 - 在车道保持辅助 (LKA) 功能的车辆控制或车辆变道结束后，车辆还没有驶入至车道中央时。
 - 电子稳定控制 (ESC) 或车辆稳定管理 (VSM) 系统处于控制状态时。
 - 在急弯道路上行驶时。
 - 车速在 55km/h 以下或 210km/h 以上时。
 - 车辆紧急变道时。
 - 车辆紧急制动时。
- 装载超过最大容许荷载或集中在行李舱内某一位置会降低车辆的行驶稳定性，从而降低车道保持辅助功能的有效性。

信息

前视摄像头功能限制有关的详细信息，请参考本章的“正面防撞辅助(FCA)”部分。

警告

使用车道保持辅助(LKA)功能时，请遵守下列安全注意事项

- 驾驶员始终担负正确操控车辆和安全驾驶的责任。禁止过度依赖车道保持辅助 (LKA) 功能控制和危险驾驶。
- 根据路况和环境条件，车道保持辅助 (LKA) 功能可能自动关闭，或者可能不能正常启动控制。因此，驾驶员应谨慎驾驶车辆。
- 如果车道线的检测异常，请参考“车道保持辅助 (LKA) 功能限制”部分。
- 当本车辆正在拖动挂车或另一辆车时，为了行驶安全，请关闭车道保持辅助 (LKA) 功能。
- 如果车速超过功能启动限速，此功能就不能采取转向辅助控制措施。因此，如要使用此功能，驾驶员必须遵守此功能启动限速。

盲点防撞辅助 (BCA)

如有配备

盲点防撞辅助(BCA)功能设计的目的是,检测盲点内的目标车辆,并控制警告灯亮,同时发出警报声,向驾驶员发出碰撞危险预警。

在驶出平行停车位时,如果检测到发生碰撞的危险性,盲点防撞辅助(BCA)功能主动采取紧急制动辅助控制,以辅助驾驶员防止发生碰撞。

盲点防撞辅助(BCA)功能帮助驾驶员检测盲点内的目标车辆,并告知驾驶员盲点内有车辆。

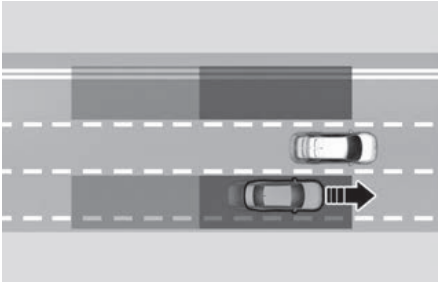

注意

根据本车辆车速的不同,其检测范围会有所不同。即使在盲点内有目标车辆,如果本车辆高速驶过,盲点防撞辅助(BCA)功能不会向驾驶员发出碰撞危险预警。

盲点防撞辅助(BCA)功能帮助驾驶员检测高速驶近本车辆盲点的目标车辆,并告知驾驶员有车辆高速驶近盲点。

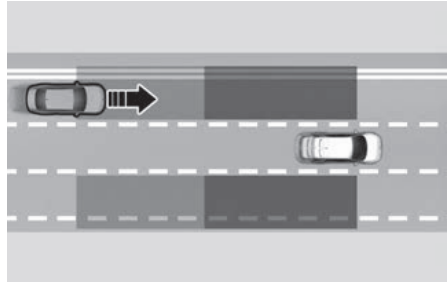

注意

根据检测的目标车辆车速的不同,警告时间会有所差异。

从停车位驶出时,如果盲点防撞辅助(BCA)功能检测到存在与盲点内驶来的目标车辆发生碰撞的高危险性,就会主动采取紧急制动辅助控制措施,以辅助驾驶员防止发生碰撞。

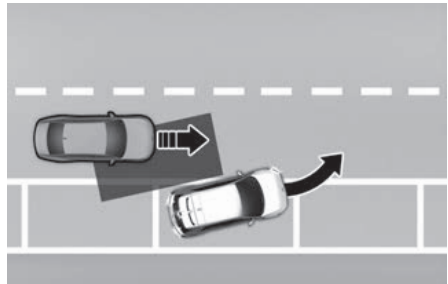

检测传感器



[A] 后侧面雷达传感器
检测传感器的具体位置请见上图。

⚠ 注意

为了确保检测传感器的最佳性能，请遵守下列安全注意事项

- 禁止拆装或分解 / 组装检测传感器总成，也禁止冲撞传感器。
- 如果后侧面雷达传感器或其装配位置的周围受到冲击，盲点防撞辅助 (BCA) 功能即使在仪表盘上没有显示警告信息，也可能无法正常运行。我们建议您将此系统有关的所有检查、维修和更换工作交由现代汽车授权经销商进行。
- 如果更换或维修后侧面雷达传感器，我们建议您将此系统有关的所有检查、维修和更换工作交由现代汽车授权经销商进行。
- 维修配备后侧面雷达传感器的后保险杠时，仅能使用正品部件。
- 配备后侧面雷达传感器的纯正后保险杠已证明其性能符合标准。如果更换或喷漆修理后保险杠，可能会导致盲点防撞辅助 (BCA) 功能性能不良。当需要更换或修改部件时，确保使用合格产品。
- 禁止在后侧面雷达传感器周围附加牌照框、保险杠贴纸或保险杠防撞装置等。
- 如果更换了保险杠，或者后侧面雷达传感器的周边破损或喷漆时，盲点防撞辅助 (BCA) 功能可能无法正常运行。
- 如果安装了挂车、挂架等，会严重影响后侧面雷达传感器的检测功能，或者盲点防撞辅助 (BCA) 功能可能不能正常运行。

盲点防撞辅助 (BCA) 功能设置

盲点安全



车辆电源在ON位置时，在信息娱乐系统设置菜单中选择或取消选择“设置>车辆>驾驶员辅助>行驶安全>盲点安全”项，可以设置启用或停用此功能。

- 如果选择“盲点安全”模式，盲点防撞辅助 (BCA) 功能根据发生碰撞的危险性，显示警告信息，同时发出警报声，向驾驶员发出碰撞危险预警。从停车位驶出时，根据发生碰撞的高危险性，主动采取紧急制动辅助控制。



起动车辆时，如果盲点防撞辅助 (BCA) 功能在“关闭”状态，就会在仪表盘上显示“盲点安全系统已关闭”的警告信息。

如果选择“盲点安全”模式，侧后视镜上的警告灯闪烁约3秒钟。此外，在设置启用“盲点安全”功能的状态下，如果起动车辆，侧后视镜上的警告灯闪烁约3秒钟。

警告

驾驶员应始终注意观察车辆周围环境和安全驾驶。如果取消选择“盲点安全”模式，盲点防撞辅助(BCA)功能将不能辅助您控制车辆。

信息

重新起动车辆时，盲点防撞辅助(BCA)功能将保持最后设置的状态。

警告方式



车辆电源在ON位置时，请在信息娱乐系统设置菜单中选择“设置 > 车辆 > 驾驶员辅助 > 警告方式”项。

- **警告音量：**可以调整警告音量。
- **驾驶安全优先：**驾驶员辅助系统警报声响时，车辆会降低所有其它系统的音量。

信息

- 如果在此变更警告方式，可能其它驾驶员辅助系统的警告方式也会改变。
- 重新起动车辆时，警告方式将保持最后设置的状态。
- 根据车辆规格和功能配置的不同，可能没有配置某些功能的设置菜单。

盲点防撞辅助 (BCA) 功能操作

行驶时预警

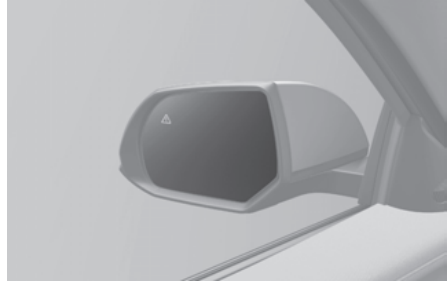

当检测到目标车辆时，侧外后视镜上的警告灯亮，向驾驶员发出检测到目标车辆的警报。在下列条件下，车辆检测功能启动

- 本车速：大于 20km/h
- 盲点内目标车辆的车速：大于 10km/h

当打开检测到目标车辆方向的转向信号灯时，就会启动碰撞危险预警。

- 侧后视镜上的警告灯闪烁，向驾驶员发出碰撞危险预警。同时发出警报声。
- 当关闭转向信号灯时，就会停止碰撞危险预警，并且盲点防撞辅助 (BCA) 功能返回至车辆检测模式。

在下列条件下，启动碰撞危险预警功能

- 本车辆车速：40 km/h 以上。
- 盲点内目标车辆车速：10 km/h 以上。

警告

- 后侧面雷达传感器的检测范围是以标准车道宽度为基础决定的。因此，如果车道宽度小于标准，盲点防撞辅助 (BCA) 功能可能会检测到离本车道一个车道间隔外车道内的其它车辆，并向您发出碰撞危险预警。与此相反，如果车道宽度超过标准，此功能可能无法检测到相邻车道内的车辆，这会导致在必要时无法向您发出碰撞危险预警。
- 当危险警告灯闪烁时，基于转向信号的碰撞危险预警功能不会启动。

i 信息

如果车辆为左舵型(方向盘在左侧),当左转弯时将启动碰撞危险预警。与左车道上的车辆保持适当距离。如果是右舵车辆,当您右转向时将发出碰撞预警。与右车道上的车辆保持适当距离。

根据从信息娱乐系统中选择的仪表盘类型或主题的不同,在仪表盘上显示的图像和颜色可能会有所不同。

防撞辅助(平行驶出时)



- 侧外后视镜上的警告灯闪烁,并在仪表盘上显示警告信息,向驾驶员发出碰撞危险预警。同时发出警报声。
- 主动采取紧急制动辅助控制,以辅助驾驶员避免与盲点内的目标车辆发生碰撞。
- 本车车速在 3km/h 以下,且盲点内目标车辆的车速在 5km/h 以上时,盲点防撞辅助(BCA)功能启动控制。
- 车辆通过此功能采取紧急制动辅助控制而停车时,就会在仪表盘上显示“**请小心驾驶**”的警告信息。为了确保行车安全,应立即踩下制动踏板,并仔细观察车辆周围环境。



- 车辆紧急制动控制停车后,保持约 2 秒钟的制动控制状态,然后解除制动控制。

⚠ 警告

使用盲点防撞辅助(BCA)功能时,请遵守下列安全注意事项

- 为了确保行车安全,仅在安全地方停车后,操作设置菜单变更功能设置。
- 如果其它功能控制显示警告信息或发出警报声,盲点防撞辅助(BCA)功能可能不能显示警告信息也不能发出警报声。
- 如果周围环境噪声大,可能听不到盲点防撞辅助(BCA)功能发出的警报声。
- 当驾驶员为了避免碰撞而踩下制动踏板时,盲点防撞辅助(BCA)功能可能不会启动控制。
- 在盲点防撞辅助(BCA)功能控制期间,如果驾驶员用力踩下加速踏板或急转方向盘,盲区防撞辅助(BCA)功能自动停止紧急制动控制。
- 当盲点防撞辅助(BCA)功能启动控制时,车辆可能紧急停车,这可能会导致车内乘员受到伤害或松散的物品移动。因此,所有乘员必须佩戴好安全带并确保装载的物品安全。
- 即使盲点防撞辅助(BCA)功能存在任何问题,车辆的基本转向功能和制动功能会正常运行。
- 盲点防撞辅助(BCA)功能并不能对所有情况做出响应,更不可能对所有的碰撞危险情况做出全能回避控制。

- 根据路况和行驶条件，盲区防撞辅助 (BCA) 功能可能延迟向驾驶员发出碰撞危险预警或可能根本不会向驾驶员发出碰撞危险预警。
- 驾驶员应始终保持对车辆的正确控制。不要完全依赖盲区防撞辅助 (BCA) 功能。保持安全制动距离，必要时踩下制动踏板减速或完全停车。
- 严禁以人、动物等任何物体为对象进行盲区防撞辅助 (BCA) 功能的测试。否则，会导致严重或致命人身伤害。

警告

根据电子稳定控制(ESC)系统的状态，制动控制功能可能不能正常运行。

在下列任何条件下，仅发出碰撞危险预警

- 电子稳定控制 (ESC) 指示灯亮时。
- 电子稳定控制 (ESC) 功能执行不同的功能时。

盲区防撞辅助 (BCA) 系统故障和功能限制

盲区防撞辅助 (BCA) 系统故障



盲区防撞辅助(BCA)系统不能正常运行时，就会在仪表盘上显示“**请检查驾驶员辅助系统**”的警告信息，并且仪表盘上的主警告灯(△)亮。在此状态下，我们建议您将此系统有关的所有检查、维修和更换工作交由现代汽车授权经销商进行。



外后视镜上的警告灯不能正常操作时，就会在仪表盘上显示“**请检查后视镜警告灯**”的警告信息几秒钟，并且仪表盘上的主警告灯(△)亮。在此状态下，我们建议您将此系统有关的所有检查、维修和更换工作交由现代汽车授权经销商进行。

盲点防撞辅助 (BCA) 功能暂停



当后侧面雷达传感器或后保险杠的传感器装配部位周围被积雪、雨水等异物或安装的挂车、挂架等遮挡时，会降低雷达传感器的检测性能，这会导致盲点防撞辅助 (BCA) 功能暂停或关闭。

在此状态下，就会在仪表盘上显示“**雷达探测受限，驾驶员辅助系统已暂停**”的警告信息。

当清除异物或拆除挂车、挂架等，并启动车辆时，盲区防撞辅助 (BCA) 功能将恢复正常运行。

清除积雪、雨水等异物或拆除挂车、挂架等后，如果盲点防撞辅助 (BCA) 功能仍然不能正常运行，我们建议您将此系统有关的所有检查、维修和更换工作交由现代汽车授权经销商进行。

警告

- 盲点防撞辅助 (BCA) 功能即使在仪表盘上没有显示警告信息，也可能不能正常运行。
- 盲区防撞辅助 (BCA) 功能在起动车辆后检测不到任何物体的地方等某些区域（如空旷的地形等）不能正常运行。起动车辆后，检测传感器被异物遮挡时也不能正常运行。

注意

如果安装挂车、挂架等，必须关闭盲区防撞辅助 (BCA) 功能。与此相反，要使用盲区防撞辅助 (BCA) 功能，必须拆除挂车、挂架等。

i 信息

您可以在仪表盘上的实用视图服务信息中查看警告信息。

盲点防撞辅助 (BCA) 功能限制

在下列任何条件下，盲点防撞辅助 (BCA) 功能不能正常运行或意外运行。

- 大雪或大雨等恶劣天气时。
- 传感器上覆盖雪时。
- 后侧面雷达传感器周围温度过高或过低时。
- 在高速公路的坡道上行驶时。
- 道路路面（或周边地面）异常时，包含金属部件（如施工区等）等。
- 车辆附近有固定物体，如隔音板、护栏、中央分隔栏、栅栏、路灯、标志、隧道、墙壁等（含双层结构物）。
- 在车辆或建筑物很少的开阔地带行驶时，如沙漠、草原、郊区等地区。
- 在树木、草地、杂草丛生等狭窄道路上行驶时。
- 在多水坑等潮湿路面上行驶时。
- 后方车辆离本车辆过近，或另一辆车从本车辆旁边驶过时。
- 目标车辆的速度过快，短时间就超过本车辆时。
- 另一车辆超车时。
- 本车辆变更车道时。
- 本车辆在旁边车辆起步的同时起步并加速时。
- 临近车道内的车辆驶离您车辆两个车道时，或离您车辆两个车道的车辆驶入您车辆的临近车道时。
- 在后侧面雷达传感器附近安装挂车或挂架时。
- 后侧面雷达传感器被标签、保险杠保护罩、自行车挂架等物体遮挡时。
- 后侧面雷达传感器周围的保险杠被撞坏、损坏或雷达传感器脱离原位时。
- 因重载、轮胎气压不足等原因车辆高度变低或变高时。

检测到下列目标时，盲点防撞辅助(BCA)功能不能正常运行。

- 检测到摩托车、自行车时。
- 检测到类似于平板挂车等车辆时。
- 检测到公共汽车、卡车等大型车辆时。
- 检测区域内有行人、动物、购物车或婴儿车等移动物体时。
- 检测到跑车等低高度车辆时。

在下列条件下，可能无法运行制动控制，需要驾驶员注意。

- 车辆在颠簸道路、崎岖不平道路、混凝土道路上行驶而振动过大时。
- 车辆在光滑路面上行驶时，如雪、水坑或冰面等时。
- 轮胎气压低或轮胎损坏。
- 重复操作制动踏板时。
- 车辆紧急变道时。

i 信息

前视摄像头功能限制有关的详细信息，请参考本章的“正面防撞辅助(FCA)”和“车道保持辅助(LKA)”部分。

警告

- 在弯道上行驶时

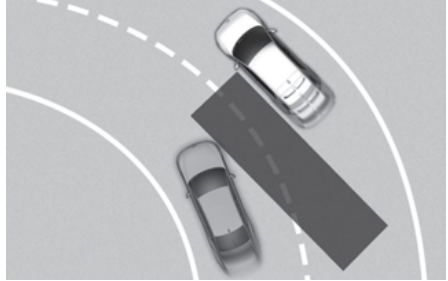

在弯道上行驶时，盲点防撞辅助(BCA)功能可能不能正常运行。在此状态下，此功能可能无法检测到相邻车道内的目标车辆。

驾驶车辆时，驾驶员应始终仔细观察路况和行驶条件。

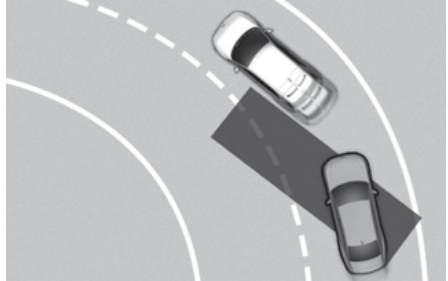

在弯道上行驶时，盲点防撞辅助(BCA)功能可能不能正常运行。在此状态下，此功能可能会检测到相同车道内的后方车辆。

驾驶车辆时，驾驶员应始终仔细观察路况和行驶条件。

- 在坡路上行驶时

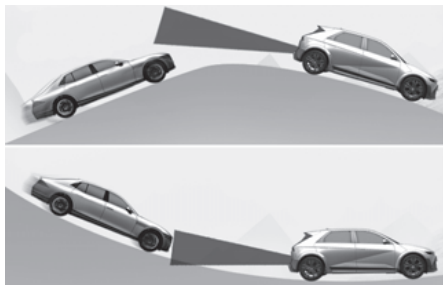

在坡道上行驶时，盲点防撞辅助 (BCA) 功能可能不能正常运行。在此状态下，此功能可能无法检测到相邻车道内的目标车辆，或者可能无法正确检测到地面或结构物。驾驶车辆时，驾驶员应始终仔细观察路况和行驶条件。

- 在并道 / 分岔道上行驶时

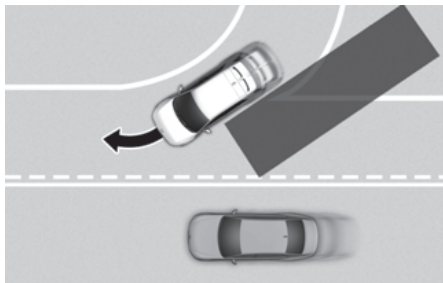

在并道 / 分岔道口上行驶时，盲点防撞辅助 (BCA) 功能可能不能正常运行。在此状态下，此功能可能无法检测到相邻车道内的目标车辆。

驾驶车辆时，驾驶员应始终仔细观察路况和行驶条件。

- 在高度不同的车道上行驶时

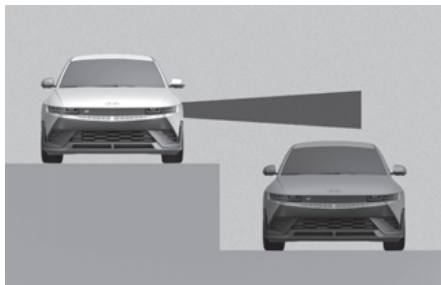

在高度不同的车道上行驶时，盲点防撞辅助 (BCA) 功能可能不能正常运行。在此条件下，此功能可能无法检测到在不同高度相邻车道 (地下通道连接段、分等交叉口等) 内的目标车辆。

驾驶车辆时，驾驶员应始终仔细观察路况和行驶条件。

警告

- 当本车辆正在拖动挂车或其它车辆时，为了确保行车安全，请关闭盲点防撞辅助 (BCA) 功能。
- 盲点防撞辅助 (BCA) 功能受到强电磁波干扰时，可能无法正常运行。
- 起动车辆或前视摄像头、后侧面雷达传感器初始化后，在 3 秒钟内，盲点防撞辅助 (BCA) 功能不会启动。

安全下车警告 (SEW)

如有配备

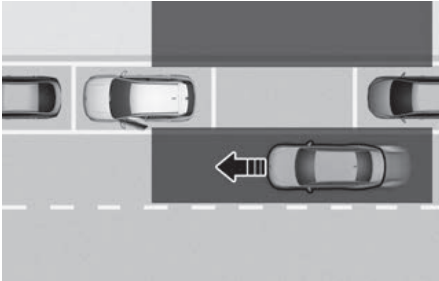

停车后，当乘员打开车门时，如果安全下车预警(SEA)功能检测到驶近本车辆盲点的目标车辆，显示警告信息，同时发出警报声，向驾驶员发出碰撞危险预警，以辅助防止发生碰撞。

⚠ 注意

根据检测的目标车辆车速的不同，警告时间会有所差异。

检测传感器



[A] 后侧面雷达传感器

检测传感器的具体位置请见上图。

⚠ 注意

后侧面雷达传感器注意事项有关的详细信息，请参考本章的“盲点防撞辅助(BCA)”部分。

安全下车警告 (SEW) 功能设置

安全下车警告



车辆电源在ON位置时，在信息娱乐系统设置菜单中选择或取消选择“**设置>驾驶员辅助>行驶安全>安全下车**”项，可以启用或停用安全下车警告(SEW)功能。

⚠ 警告

驾驶员应始终注意观察车辆周围环境。如果取消选择“**安全下车**”模式，安全下车警告(SEW)功能不能辅助您。

i 信息

如果重新启动车辆，安全下车预警功能会保持最后设置的状态。

警告方式



车辆电源在ON位置时，请在信息娱乐系统设置菜单中选择“**设置 > 车辆 > 驾驶员辅助 > 警告方式**”项。

- **警告音量：**可以调整警告音量。
- **驾驶安全优先：**驾驶员辅助系统警报声响时，车辆会降低所有其它系统的音量。

i 信息

- 如果在此变更警告方式，可能其它驾驶员辅助系统的警告方式也会改变。
- 重新启动车辆时，警告方式将保持最后设置的状态。
- 根据车辆规格和功能配置的不同，可能没有配置某些功能的设置菜单。

安全下车警告 (SEW) 功能操作

安全下车警告

下车时碰撞危险预警

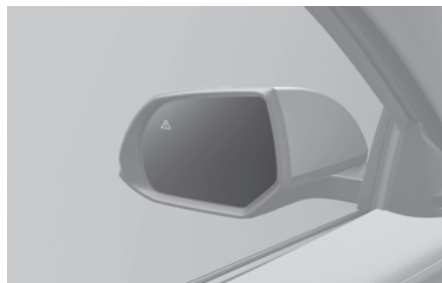

- 打开车门时，如果检测到驶近盲点的车辆，就会在仪表盘上显示“**注意碰撞**”的警告信息，同时发出警报声。
- 本车辆车速在 3km/h 以下，且驶近本车辆盲点的目标车辆车速在 6km/h 以上时，安全下车警告 (SEW) 功能向驾驶员发出碰撞危险预警。

⚠ 警告

使用安全下车警告(SEW)功能时，请遵守下列安全注意事项

- 为了确保行车安全，仅在安全地方停车后，操作设置菜单变更功能设置。
- 如果其它功能控制显示警告信息或发出警报声，安全下车警告 (SEW) 功能可能不能显示警告信息也不能发出警报声。
- 如果周围环境噪声大，可能听不到安全下车警告 (SEW) 功能所发出的警报声。

- 安全下车预警 (SEW) 功能并不能对全部情况做出响应，更不可能对所有的碰撞危险情况做出全能回避控制。
- 根据路况和行驶条件，安全下车警告 (SEW) 功能可能延迟向驾驶员发出碰撞危险预警或可能根本不会向驾驶员发出碰撞危险预警。因此，驾驶员必须始终注意观察车辆周围环境。
- 驾驶员和乘员对下车时发生的事故负有责任。下车前，一定要注意观察车辆周围环境。

i 信息

- 车辆电源转至 OFF 位置后，安全下车警告 (SEW) 功能持续运行约 3 分钟。但是，如果车门闭锁，此功能就会关闭。
- 根据从信息娱乐系统中选择的仪表盘类型或主题的不同，在仪表盘上显示的图像和颜色可能会有所不同。

安全下车警告 (SEW) 系统故障和功能限制

安全下车警告 (SEW) 系统故障



安全下车警告 (SEW) 系统不能正常运行时，就会在仪表盘上显示“**请检查驾驶员辅助系统**”的警告信息几秒钟，并且仪表盘上的主警告灯 (△) 亮。在此状态下，我们建议您将此系统有关的所有检查、维修和更换工作交由现代汽车授权经销商进行。



外后视镜上的警告灯不能正常操作时，就会在仪表盘上显示“**请检查侧后视镜警告灯**” (或“**请检查后视镜警告灯**”) 的警告信息几秒钟，并且仪表盘上的主警告灯 (△) 亮。在此状态下，我们建议您将此系统有关的所有检查、维修和更换工作交由现代汽车授权经销商进行。

安全下车警告 (SEW) 功能暂停



当后侧面雷达传感器或后保险杠的传感器装配部位周围被积雪、雨水等异物或安装的挂车、挂架等遮挡时，会降低雷达传感器的检测性能，这会导致安全下车预警 (SEW) 功能暂停或关闭。

在此状态下，就会在仪表盘上显示“**雷达探测受限，驾驶员辅助系统已暂停**”的警告信息。

当清除积雪、雨水等异物或拆除挂车、挂架等，并重新起动车辆时，安全下车警告 (SEW) 功能将恢复至正常运行。

清除积雪、雨水等异物或拆除挂车、挂架等后，如果安全下车警告 (SEW) 功能仍然不能正常运行，我们建议您将此系统有关的所有检查、维修和更换工作交由现代汽车授权经销商进行。

警告

- 安全下车警告 (SEW) 功能即使在仪表盘上未显示警告信息，也可能不能正常运行。
- 安全下车警告 (SEW) 功能在某些区域（如空旷地形等）不能正常运行，即在起动车辆后，检测不到任何物体的地方。起动车辆后，检测传感器被异物遮挡时也不能正常运行。

注意

如果安装挂车、挂架等，必须关闭安全下车警告 (SEW) 功能。与此相反，如果要使用安全下车警告 (SEW) 功能，必须拆除挂车、挂架等。

安全下车警告 (SEW) 功能限制

在下列任何条件下，安全下车警告 (SEW) 功能不能正常运行。

- 在树木或杂草丛生的道路上下车时。
- 在路面潮湿的地方下车时。
- 驶近的车辆速度过快或过慢时。

i 信息

后侧面雷达传感器功能限制有关的详细信息，请参考本章的“盲点防撞辅助 (BCA)”部分。

警告

- 如果安全下车警告 (SEW) 功能受到强电磁波干扰，可能无法正常运行。
- 起动车辆或后侧面雷达传感器初始化后，在 3 秒钟内，安全下车警告 (SEW) 功能不会启动。
- 如果在雷达传感器被遮挡或存在故障期间关闭车辆并重新起动车辆，因为此状态保持不变，因此安全下车警告 (SEW) 功能可能不能正常运行。

安全下车辅助 (SEA)

如有配备

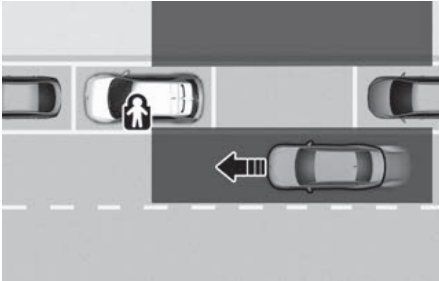

停车后，当乘员打开车门时，如果安全下车辅助(SEA)功能检测到驶近本车辆盲点的目标车辆，显示警告信息，同时发出警报声，向驾驶员发出碰撞危险预警，以辅助防止发生碰撞。



此外，当电动儿童安全锁在闭锁位置，而且检测到驶近盲点的目标车辆时，如果驾驶员按下电动儿童安全锁(🔒)按钮试图开锁儿童安全锁，电动儿童安全锁也不会开锁，以阻止打开后车门。

⚠️ 注意

- 根据检测的目标车辆车速的不同，警告时间会有所差异。
- 不要以安全下车辅助 (SEA) 功能代替电动儿童安全锁按钮的功能。为了保护后排乘员，请充分利用电动儿童安全锁按钮功能。详细信息请参考第 5 章的“门锁”部分。

检测传感器



[A] 后侧面雷达传感器

检测传感器的具体位置请见上图。

⚠️ 注意

后侧面雷达传感器注意事项有关的详细信息，请参考本章的“盲点防撞辅助(BCA)”部分。

安全下车辅助 (SEA) 功能设置

安全下车辅助



车辆电源在ON位置时，在信息娱乐系统设置菜单中选择“设置 > 驾驶员辅助 > 行驶安全 > 安全下车”项，可以设置启用或停用安全下车辅助(SEA)功能。

⚠️ 警告

驾驶员应始终注意观察车辆周围环境。如果取消选择“安全下车”模式，安全下车辅助(SEA)功能不能辅助您。

i 信息

如果重新起动车辆，安全下车辅助(SEA)功能保持最后设置的状态。

警告方式



车辆电源在ON位置时，请在信息娱乐系统设置菜单中选择“**设置 > 车辆 > 驾驶员辅助 > 警告方式**”项。

- **警告音量**：可以调整警告音量。
- **驾驶安全优先**：驾驶员辅助系统警报声响时，车辆会降低所有其它系统的音量。

i 信息

- 如果在此变更警告方式，可能其它驾驶员辅助系统的警告方式也会改变。
- 重新起动车辆时，警告方式将保持最后设置的状态。
- 根据车辆规格和功能配置的不同，可能没有配置某些功能的设置菜单。

安全下车辅助 (SEA) 功能操作

警告和控制

下车时碰撞危险预警

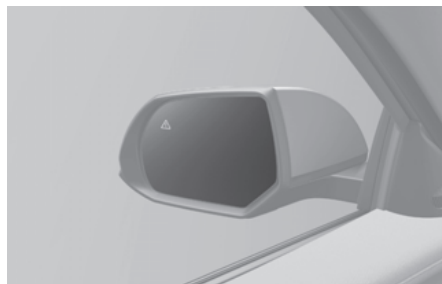

- 打开车门时，如果检测到驶近盲点的车辆，就会在仪表盘上显示“**注意碰撞**”的警告信息，同时发出警报声。
- 本车辆车速在 3 km/h 以下，且驶近本车辆盲点的目标车辆车速在 6 km/h 以上时，安全下车辅助 (SEA) 功能向驾驶员发出碰撞危险预警。

电动儿童安全锁联动安全下车辅助 (SEA)



- 当电动儿童安全锁在闭锁位置，而且检测到驶近盲点的目标车辆时，如果驾驶员按下电动儿童安全锁按钮试图开锁儿童安全锁，电动儿童安全锁也不会开锁，以阻止打开后车门。外后视镜上的警告灯闪烁，并且在仪表盘上显示“**请检查后侧方**”的警告信息。
- 本车辆车速在 3 km/h 以下，且驶近本车辆盲点的目标车辆车速在 6 km/h 以上时，安全下车辅助 (SEA) 功能向驾驶员发出碰撞危险预警。
- 电动儿童安全锁按钮 (G) 有关的详细信息，请参考第 5 章的“电动儿童安全锁”部分。

注意

在显示此警告信息后的10秒钟内，如果驾驶员再次按下电动儿童锁(G)按钮，安全下车辅助(SEA)功能就判断为驾驶员已确认周围环境状态并开锁车门。电动儿童安全锁开锁(按钮指示灯熄灭)，并且后车门开锁。在开锁电动儿童安全锁之前，必须始终仔细观察车辆周围环境。

信息

即使安全下车辅助(SEA)功能处于控制状态，可以从车外打开后车门。

警告

使用安全下车辅助(SEA)功能时，请遵守下列安全注意事项

- 为了确保行车安全，仅在安全地方停车后，操作设置菜单变更功能设置。
- 如果其它功能控制显示警告信息或发出警报声，安全下车辅助 (SEA) 功能可能不能显示警告信息也不能发出警报声。
- 如果周围环境噪声大，可能听不到安全下车辅助 (SEA) 功能所发出的警报声。
- 安全下车辅助 (SEA) 功能并不能对全部情况做出响应，更不可能对所有的碰撞危险情况做出全能回避控制。
- 根据路况和行驶条件，安全下车辅助 (SEA) 功能可能延迟向驾驶员发出碰撞危险预警或可能根本不会向驾驶员发出碰撞危险预警。因此，驾驶员必须始终注意观察车辆周围环境。
- 驾驶员和乘员对下车时发生的事故负有责任。下车前，一定要注意观察车辆周围环境。
- 不要故意以任何物体为对象测试安全下车辅助 (SEA) 功能。否则，会导致严重或致命人身伤害。

信息

- 车辆电源关闭后，安全下车辅助 (SEA) 功能持续运行约 3 分钟。但是，如果闭锁车门，此功能就会立即关闭。
- 根据从设置菜单中选择的仪表盘类型或主题的不同，在仪表盘上显示的图像和颜色可能会有所不同。

安全下车辅助 (SEA) 系统故障和功能限制

安全下车辅助 (SEA) 系统故障



安全下车辅助(SEA)系统不能正常运行时,就会在仪表盘上显示“**请检查驾驶员辅助系统**”的警告信息几秒钟,并且仪表盘上的主警告灯(△)亮。但是,这不表示系统存在故障。在此状态下,我们建议您将此系统有关的所有检查、维修和更换工作交由现代汽车授权经销商进行。



外后视镜上的警告灯不能正常操作时,就会在仪表盘上显示“**请检查侧后视镜警告灯**”(或“**请检查后视镜警告灯**”)的警告信息几秒钟,并且仪表盘上的主警告灯(△)亮。在此状态下,我们建议您将此系统有关的所有检查、维修和更换工作交由现代汽车授权经销商进行。

安全下车辅助 (SEA) 功能暂停



当后侧面雷达传感器或后保险杠的传感器周围被雪、雨水或安装的挂车、挂架等遮挡时,会降低雷达传感器的检测性能,这会导致安全下车辅助(SEA)功能暂停或关闭。

在此状态下,就会在仪表盘上显示“**雷达探测受限,驾驶员辅助系统已暂停**”的警告信息,并且仪表盘上的主警告灯(△)亮。但是,这不表示系统存在故障。

当清除异物或拆除挂车、挂架等,并重新起动车辆时,此功能将恢复正常运行。

清除积雪、雨水等异物或拆除挂车、挂架等后,如果安全下车辅助(SEA)功能仍然不能正常运行,我们建议您将此系统有关的所有检查、维修和更换工作交由现代汽车授权经销商进行。

警告

- 即使在仪表盘上未显示警告信息,安全下车辅助 (SEA) 功能也可能不能正常运行。
- 安全下车辅助 (SEA) 功能在起动车辆后检测不到任何物体的地方等某些区域(如空旷的地形等)不能正常运行。起动车辆后,检测传感器被异物堵塞时也不能正常运行。

⚠ 注意

如果安装挂车、挂架等，必须关闭安全下车辅助(SEA)功能。与此相反，如果要使用安全下车辅助(SEA)功能，必须拆除挂车、挂架等。

i 信息

您可以在仪表盘上的实用视图服务信息中查看警告信息。

安全下车辅助 (SEA) 功能限制

在下列任何条件下，安全下车辅助(SEA)功能不能正常运行

- 在树木或杂草丛生的道路上下车时。
- 在路面潮湿的地方下车时。
- 驶近的车辆速度过快或过慢时。

i 信息

后侧面雷达传感器功能限制有关的详细信息，请参考本章的“盲点防撞辅助(BCA)”部分。

⚠ 警告

- 如果安全下车辅助 (SEA) 功能受到强电磁波干扰，可能无法正常运行。
- 起动车辆或后侧面雷达传感器初始化后，在 3 秒钟内，安全下车辅助 (SEA) 功能不会启动。
- 如果在雷达传感器被遮挡或存在故障期间关闭车辆并重新起动，因为此状态保持不变，因此安全下车粗壮 (SEA) 功能可能不能正常运行。

手动限速辅助 (MSLA)

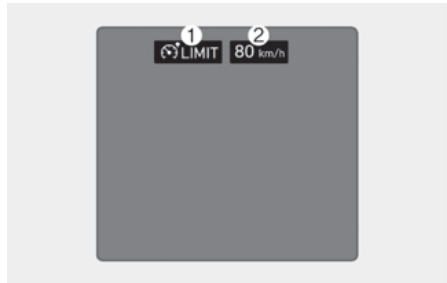

- (1) 限速辅助指示灯
- (2) 设定速度

如果需要设置车速不能超过某个特定速度，通过此功能可以设置限速。

当车速超过设定限速时，手动限速辅助 (MSLA) 功能启动控制，设定限速指示灯闪烁，同时发出警报声，直至车速降至设定限速范围内。

手动限速辅助 (MSLA) 功能操作

限速设置

1. 当车速达到理想速度时，按住驾驶辅助按钮 (⊗)。在仪表盘上的限速指示灯 (⊗LIMIT) 亮。



2. 向上 / 向下拨动开关至增速 (+) 或降速 (-) 位置，直至到达所需速度时释放。

向上 / 向下拨动开关至增速 (+) 或降速 (-) 位置并保持。当前显示的速度首先提高或减小至最近的 10 km 倍数，然后以 10 km/h 为单位增速或降速。

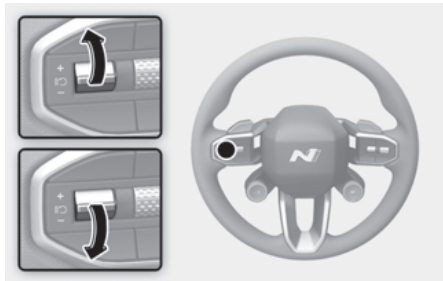

3. 在仪表盘显示屏上显示设定限速。

如要车速超过设定限速，用力踩下加速踏板越过加速压力点，启动强制降档功能。

车速超过设定限速时，设定限速指示灯闪烁，同时发出警报声，直至车速降至设定限速以下。



i 信息

- 当踩下加速踏板的行程没有越过加速压力点时，车速将保持在限速范围内。
- 最大设定速度取决于车辆规格。设定速度不能超过最大设定速度。

手动限速辅助 (MSLA) 功能暂停



要暂停设定限速控制，请按下 [III] 按钮。此时，暂停设定限速控制功能，但是限速指示灯 (LIMIT) 保持亮。

手动限速辅助 (MSLA) 功能恢复

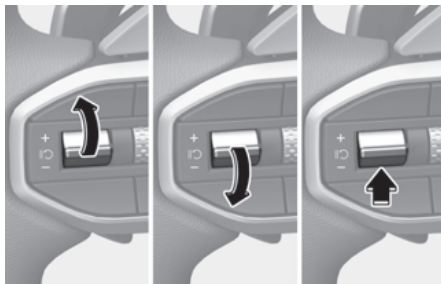

暂停手动限速辅助 (MSLA) 功能后需要恢复时，向上 / 向下拨动开关至增速 (+) 或降速 (-) 位置或按下 [III] 按钮。

向上 / 向下拨动开关至增速 (+) 或降速 (-) 位置时，将当前仪表盘上的车速设置为巡航控制设定速度。

按下 [III] 按钮时，控制速度将恢复至之前预设的巡航控制设定速度。

手动限速辅助 (MSLA) 功能关闭



要关闭手动限速辅助(MSLA)功能, 再次按下驾驶辅助按钮(☺)。仪表盘上的手动限速辅助指示灯(☺LIMIT)熄灭。

当不使用手动限速辅助(MSLA)功能时, 及时按下驾驶辅助(☺)按钮, 关闭手动限速辅助(MSLA)功能。

警告

使用手动限速辅助(MSLA)功能时, 请遵守下列安全注意事项

- 始终遵守国家的限速规定标准, 将车速设定在限速范围内。
- 当不使用手动限速辅助 (MSLA) 功能时, 应保持此功能处于关闭状态, 以防意外启动限速控制。观察限速指示灯(☺LIMIT) 是否熄灭。
- 手动限速辅助 (MSLA) 功能不能代替正确操控车辆和安全驾驶。必须由驾驶员担负安全驾驶的责任, 始终警惕可能的意外或突发情况的发生。因此, 驾驶员必须始终注意观察路况。

智能限速辅助 (ISLA)

智能限速辅助(ISLA)功能设计的目的是, 利用在公路上检测到的道路标志和从导航系统接收到的信息, 告知驾驶员当前公路设置的限速, 并且辅助驾驶员控制车速保持在公路设置的限速范围内。

注意

- 如果在国外使用此功能, 智能限速辅助 (ISLA) 功能可能无法正常运行。
- 如果车辆配备导航系统, 需要及时更新导航系统数据, 以便智能限速辅助 (ISLA) 功能正常运行。
- 信息娱乐系统软件更新后, 信息娱乐系统的内容可能会有变化。详细信息请参考信息娱乐系统提供的使用手册和快速参考指南。

检测传感器



[A] 前视摄像头

检测传感器的具体位置请见上图。

注意

前视摄像头注意事项有关的详细信息, 请参考本章的“正面防撞辅助(FCA)”部分。

智能限速辅助 (ISLA) 功能设置

限速



车辆电源在ON位置时，在信息娱乐系统中选择或取消选择“**设置 > 车辆 > 驾驶员辅助 > 限速**”项，可以设置启用或停用此功能。

- **限速辅助**：智能限速辅助 (ISLA) 功能会告知驾驶员限速和附加路标信息，并且当车速超过限速时，此功能向驾驶员发出超速警报。此外，智能限速辅助 (ISLA) 功能会告知驾驶员变更手动限速辅助 (MSLA) 功能设定速度和 / 或智能巡航控制 (SCC) 功能设定速度，以辅助驾驶员控制车速保持在公路设置的限速范围内。
- **限速提示**：智能限速辅助 (ISLA) 功能会告知驾驶员限速。此外，当车速超过限速时，智能限速辅助 (ISLA) 功能向驾驶员发出超速警报。
- **限速信息**：智能限速辅助 (ISLA) 功能会告知驾驶员当前道路限速。
- **关闭**：停用智能限速辅助 (ISLA) 功能。仪表盘上的警告灯 (⊖) 亮。
- **限速范围**：可以调整限速范围。

如果车速超过公路限速加上限速范围设置值后的速度，智能限速警告功能和智能限速辅助功能向驾驶员发出超速警报，并自动调整行驶速度。

i 信息

按住方向盘上的静音 (🔇) 按钮，将设置从限速辅助 (或限速警告) 改为限速信息。您可以通过长按将您的设置从限速信息 (或关闭 (Off)) 更改为限速辅助。

⚠ 警告

- 为了确保行车安全，仅在安全地方停车后，操作设置菜单变更功能设置。
- 智能限速辅助 (ISLA) 功能不能代替正确驾驶和安全驾驶。驾驶员应始终负责安全驾驶，为防止意外或突发情况的发生而保持警惕。因此，驾驶员必须始终注意观察车辆周围环境。

i 信息

- 智能限速辅助 (ISLA) 功能以检测到的公路限速为基准，并加上设置的限速范围进行控制。如要将设定限速变更至与公路限速一致，请将限速范围设置为 **0**。
- “限速范围”设置没有反映在基于导航智能巡航控制 (NSCC) 功能中。

智能限速辅助 (ISLA) 功能操作

警告和控制

智能限速辅助(ISLA)功能发出超速警报和控制车辆。此功能车辆控制分别为：“限速显示”、“超速警报”和“变更设定限速”。

i 信息

智能限速辅助警告和控制功能是以限速范围“0”为基准进行说明。限速范围设置有关的详细信息，请参考“智能限速辅助(ISLA)功能设置”。

限速显示



在仪表盘上显示限速信息。

i 信息

- 如果没有检测到公路设置限速信息，就会显示“---”符号。如果公路上的路标难以识别或检测，请参考“智能限速辅助 (ISLA) 功能限制”部分。
- 智能限速辅助 (ISLA) 功能还能提供除限速路标信息外的附加路标信息。不同的国家，所提供的附加路标信息可能会有所差异。
- 根据从仪表盘上选择的仪表盘类型或主题的不同，在仪表盘上显示的图像和颜色可能会有所不同。

超速警报



当车速超过显示的限速时，设定限速指示灯的颜色将变为红色。

变更设定速度



在手动限速辅助(MSLA)功能或智能巡航控制(SCC)功能控制期间，当公路设置限速发生改变时，就会以显示向上或向下箭头的方式告知驾驶员需要变更车辆设定限速。此时，驾驶员可以操作方向盘上的增速(+)或降速(-)开关变更车辆设定限速至与公路设置限速一致。

设定速度自动变速



手动限速辅助(MSLA)功能或智能巡航控制(SCC)功能根据公路设置限速, 辅助车辆调整设定速度。将巡航控制速度设置为与公路设置限速匹配时, 如果公路设置限速改变, 车辆自动调整设定速度至与公路设置限速一致。此功能在设置的限速为100 km/h或以上的公路上行驶时有效。当此功能启动时, 仪表盘上的巡航速度指示灯的颜色变为绿色。

警告

- 即使车辆根据公路设置的限速变更控制速度, 车辆可能仍然加速超过设定速度。必要时, 操作制动踏板减速。
- 如果公路设置的限速为 30 km/h 或以下, 设定速度自动变速功能不会运行。
- 智能限速辅助 (ISLA) 功能以驾驶员在仪表盘上设置的速度显示单位为基准进行控制。如果将速度显示单位没有设置为您所在国家 / 地区使用的速度显示单位, 智能限速辅助 (ISLA) 功能可能无法正常运行。
- 如果希望车速低于公路设置限速, 请将限速范围设置小于 “0”, 或者使用方向盘上的降速 [-] 开关降低车辆设定限速。

i 信息

- 手动限速辅助 (MSLA) 功能操作有关的详细信息, 请参考本章的 “手动限速辅助 (MSLA)” 部分。
- 智能巡航控制 (SCC) 功能操作有关的详细信息, 请参考本章的 “智能巡航控制 (SCC)” 部分。

智能限速辅助 (ISLA) 系统故障和功能限制

智能限速辅助 (ISLA) 系统故障



智能限速辅助 (ISLA) 系统不能正常运行时, 就会在仪表盘上显示 “请检查驾驶员辅助系统” 的警告信息, 并且仪表盘上的主警告灯 (△) 和限速警告灯 (⊖) 亮。在此状态下, 我们建议您将此系统有关的所有检查、维修和更换工作交由现代汽车授权经销商进行。

智能限速辅助 (ISLA) 功能关闭



如果前挡风玻璃的前视摄像头安装部位或传感器被积雪、雨水等异物遮挡，会降低检测传感器的检测性能，这会导致智能限速辅助 (ISLA) 功能暂停或关闭。在此状态下，就会在仪表盘上显示“摄像头视野受限，驾驶员辅助系统已暂停”的警告信息，并且仪表盘上的限速警告灯(⊖)亮。

当清除积雪、雨水等异物时，智能限速辅助 (ISLA) 功能将恢复至正常运行。

清除积雪、雨水等异物后，如果智能限速辅助 (ISLA) 功能仍然不能正常运行，我们建议您将此系统有关的所有检查、维修和更换工作交由现代汽车授权经销商进行。

警告

- 智能限速辅助 (ISLA) 功能即使在仪表盘上没有显示警告信息或警告灯没有亮，也可能不能正常运行。
- 如果在摄像头被遮挡或存在故障期间关闭车辆并重新启动，因为此状态保持不变，因此智能限速辅助 (ISLA) 功能可能不能正常运行。

信息

您可以在仪表盘上的实用视图服务信息中查看警告信息。

智能限速辅助 (ISLA) 功能限制

在下列任何条件下，智能限速辅助 (ISLA) 功能不能正常运行或意外运行：

- 道路标志被污染或难以识别时。
- 大雨、大雪、大雾等恶劣天气条件，难以识别道路标志时。
- 道路标志不清晰或已损坏时。
- 道路标志部分被周围物体或阴影遮挡时。
- 道路标志不符合标准时。
- 道路标志上的文字或图片与标准不符时。
- 道路标志设置在主干道与出口道路之间或岔路口之间时。
- 位于出口道路上的道路标志上没有条件辅助标志时。
- 标志贴在其它车辆上时。
- 车辆与道路标志之间的距离过远时。
- 车辆遇到道路标志反射强光时。
- 将街道标志或其它标志内的数字或图片误识别为限速时。
- 在行驶的道路附近检测到道路标志。
- 在道路标志旁有其它交通标志或标示牌时。
- 多个道路标志紧密安装在一起。
- 误识别最低限速标志时。
- 公路上配有最低限速标志时。
- 环境亮度突然发生变化时（如进出隧道或从桥底下通过等）。
- 在夜间或隧道内没有打开大灯或大灯亮度较弱时。
- 道路标志被阳光、路灯或迎面驶来车辆灯光反射而难以识别时。
- 导航数据或 GPS 信息错误时。
- 驾驶员没有遵循导航引导时。
- 驾驶员在导航系统没有注册的新建公路上行驶时。

- 因阳光过强，影响前视摄像头的视野时。
- 在急转弯或连续弯道的公路上行驶时。
- 通过减速带，或者在上/下坡路上行驶，或者左/右倾斜的斜坡上行驶时。
- 车辆剧烈摇晃时。
- 在新开公路上行驶时。
- 驾驶车辆经过建筑工地
- 行驶期间更新导航数据时。
- 行驶期间导航系统重新启动时。

警告

- 智能限速辅助 (ISLA) 功能是辅助驾驶员遵守公路限速规定的驾驶辅助功能。在某些条件下，可能会无法正确识别公路限速，进而无法正确控制车速。
- 始终遵守国家的限速规定标准，将车速设定在限速范围内。
- 起动车辆或前视摄像头初始化后，在 15 秒钟内，智能限速辅助 (ISLA) 功能不会启动。

信息

前视摄像头功能限制有关的详细信息，请参考本章的“正面防撞辅助(FCA)”部分。

驾驶员注意力警告 (DAW)

疏忽驾驶警告

驾驶员驾驶车辆时，驾驶员注意力提示 (DAW) 功能监视驾驶员的车辆驾驶形态。当驾驶员注意力等级降至界限值时，此功能建议驾驶员“请休息”，以确保安全驾驶。

前方车辆出发提示功能

前方车辆出发提示功能在检测到的前方车辆驶离时，向驾驶员发出提示性警报。

检测传感器



[A] 前视摄像头

车辆行驶期间，利用前视摄像头帮助检测驾驶员驾驶车辆的模式和前方车辆是否驶离。

检测传感器的具体位置请见上图。

注意

- 必须保持前视摄像头处于良好状态，以保持驾驶员注意力提示 (DAW) 功能的最佳性能。
- 前视摄像头注意事项有关的详细信息，请参考本章的“正面防撞辅助 (FCA)”部分。

驾驶员注意力警告 (DAW) 功能设置

前方车辆出发提示



车辆电源在ON位置时，在信息娱乐系统设置菜单中选择或取消选择“设置 > 车辆 > 驾驶员辅助 > 驾驶员注意力警告 (DAW)”项，然后启用“前方车辆出发提示”功能，可以使用此功能。

- 如果选择“前方车辆出发提示”模式，驾驶员注意力提示 (DAW) 功能在前方停止的车辆驶离时，向驾驶员发出提示性警报。

驾驶员注意力警告 (DAW) 功能操作

疏忽驾驶警告

驾驶员注意力警告 (DAW) 功能的基本功能是建议驾驶员“请休息”。

请休息



- 当驾驶员注意力等级降至规定值以下时，就会在仪表盘上显示“请休息”的警告信息，并且仪表盘上的疏忽驾驶警告灯 (⚠️) 闪烁，同时发出警报声，以提醒驾驶员应该适当休息。
- 当总行驶时间小于 20 分钟或距上次休息时间不足 4 分钟时，驾驶员注意力提示 (DAW) 功能不会向驾驶员提出“请休息”的建议。

警告

为了确保行车安全，仅在安全地方停车后，操作设置菜单变更功能设置。

注意

- 即使驾驶员没有感觉疲惫，驾驶员注意力警告 (DAW) 功能仍会根据驾驶员的驾驶状态或习惯提出“请休息”的建议。
- 驾驶员注意力提示 (DAW) 功能是驾驶辅助功能，并不能正确判断驾驶员的驾驶注意力是否集中。
- 即使驾驶员注意力提示 (DAW) 功能没有提出“休息”的建议，驾驶员感觉疲惫时，必须安全停车并适当休息。

前方车辆出发提示功能



当前方停止的车辆驶离时，前方车辆出发提示功能就会在仪表盘上显示“前方车辆已出发”的提示信息，同时发出警报声，以提醒驾驶员。

警告

- 如果其它功能控制显示警告信息或发出警报声，前方车辆出发提示功能可能不能显示警告信息也不能发出警报声。
- 驾驶员始终担负正确操控车辆和安全驾驶的责任。

注意

- 前方车辆出发提示功能仅是驾驶辅助功能。在特定条件下，当前方停止的车辆驶离时，可能不向驾驶员发出警报，因此要保持高度警惕。
- 驾车起步前，始终注意观察前方车辆和路况。

信息

根据从信息娱乐系统中选择的仪表盘类型或主题的不同，在仪表盘上显示的图像和颜色可能会有所不同。

驾驶员注意力警告 (DAW) 系统故障和功能限制

驾驶员注意力提示 (DAW) 系统故障



驾驶员注意力提示(DAW)系统不能正常运行时，就会在仪表盘上显示“请检查驾驶员辅助系统”的警告信息几秒钟，并且仪表盘上的主警告灯(△)和疏忽驾驶警告灯(⚠)亮。在此状态下，我们建议您将此系统有关的所有检查、维修和更换工作交由现代汽车授权经销商进行。

驾驶员注意力提示 (DAW) 功能暂停



如果前挡风玻璃的前视摄像头安装部位或传感器被积雪、雨水等异物遮挡,会降低检测传感器的检测性能,这会导致驾驶员注意力警告(DAW)功能暂停或关闭。在此状态下,会在仪表盘上显示警告信息,并且仪表盘上的主(△)警告灯和驾驶员注意力(⚠)警告灯亮。当清除积雪、雨水等异物时,驾驶员注意力警告(DAW)功能将恢复至正常运行。清除积雪、雨水等异物后,如果驾驶员注意力警告(DAW)功能仍然不能正常运行,我们建议您将此系统有关的所有检查、维修和更换工作交由现代汽车授权经销商进行。

警告

- 驾驶员注意力提示 (DAW) 功能可能在某些区域 (如空旷地形等) 不能正常运行,即在起动车辆后,检测不到任何物体的地方。
- 如果在摄像头被遮挡或存在故障期间关闭车辆并重新启动,因为此状态保持不变,因此驾驶员注意力提示 (DAW) 功能可能不能正常运行。

信息

您可以在仪表盘上的实用视图服务信息中查看警告信息。

驾驶员注意力提示 (DAW) 功能限制

在下列任何条件下,驾驶员注意力提示 (DAW)功能不能正常运行

- 运动型驾车时。
- 车辆故意频繁变更车道时。
- 其它驾驶员辅助功能控制车辆时,如车道保持辅助 (LKA) 功能等。
- 当车道线模糊或消失时。

前方车辆出发提示功能

- 当其它车辆突然驶入时

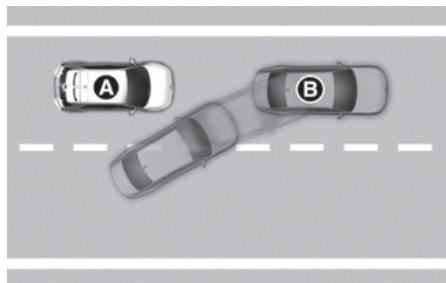
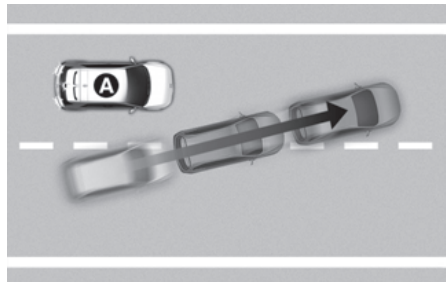

[A] 本车辆
[B] 前方车辆

如果有车辆突然驶入至本车辆的前方,前方车辆出发提示功能可能无法正常运行。

- 当前方车辆突然转弯时

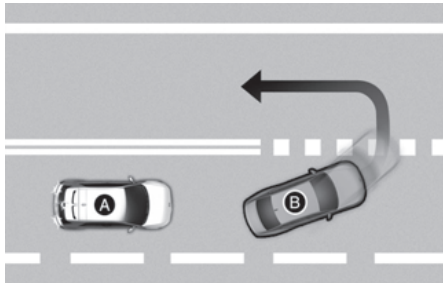

[A] 本车辆
[B] 前方车辆

如果前方车辆突然转弯，如左转弯、右转弯或掉头等，前方车辆出发提示功能可能无法正常运行。

- 当前方车辆紧急驶离时

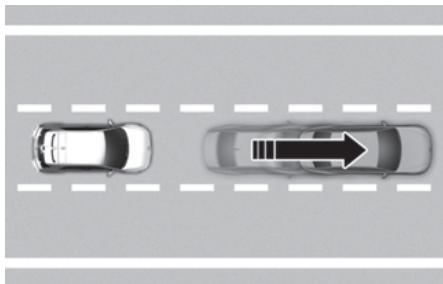

如果前方停止的车辆紧急驶离，前方车辆出发提示功能可能无法正常运行。

- 当行人、骑行者挡在本车辆与前方车辆之间时



如果本车辆与前方车辆之间有行人或骑行者挡住时，前方车辆出发提示功能可能无法正常运行。

- 在停车场

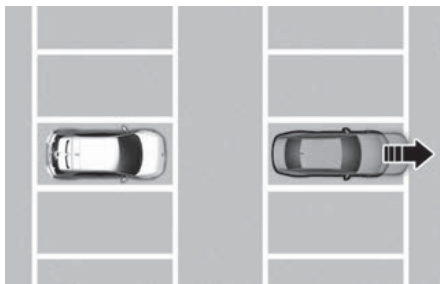

如果前方驻车的车辆驶离，前方车辆出发提示功能可能会向驾驶员发出前方停止的车辆已出发的提示性警报。

• 在收费站、交叉路口等

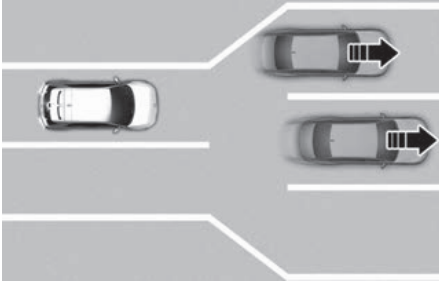

经过有很多车辆的收费站、交叉路口等时，或者在车道频繁合并或分开的地段行驶时，前方车辆出发提示功能可能无法正常运行。

警告

起动车辆或前视摄像头初始化后，在15秒钟内，驾驶员注意力提示(DAW)功能不会启动运行。

信息

前视摄像头注意事项有关的详细信息，请参考本章的“正面防撞辅助(FCA)”部分。

盲点影像 (BVM)

如有配备

左



右

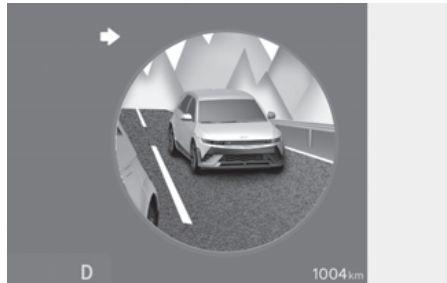

当打开转向信号灯时，盲点影像(BVM)功能使用广角摄像头在仪表盘上显示车辆后侧面盲点的影像，以辅助驾驶员安全变更车道。

检测传感器

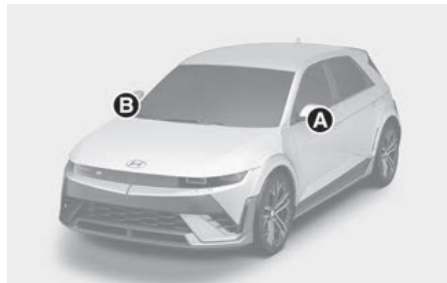

[A] 广角摄像头 (位于外后视镜的底部)

[B] 广角摄像头 (位于外后视镜的底部)

检测传感器的具体位置请见上图。

盲点影像 (BVM) 功能设置

功能设置

车辆电源在ON位置时，在信息娱乐系统设置菜单中选择“设置 > 车辆 > 驾驶员辅助 > 行驶安全”项，然后启用“盲点影像”功能，可以使用盲点影像(BVM)功能。

盲点影像 (BVM) 功能操作

操作开关

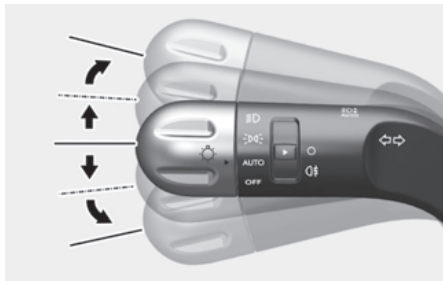

转向信号灯开关

打开或关闭转向信号灯时，启动或关闭盲点影像(BVM)功能。

盲点影像

运行条件

当打开左转向或右转向信号灯时，就会在仪表盘上显示转向方向侧的盲点影像。

关闭条件

- 当关闭转向信号灯时，在仪表盘上显示的影像关闭。
- 当打开危险警告灯时，与转向信号灯的状态无关，盲点影像 (BVM) 功能关闭。
- 在仪表盘上显示其它优先级功能的警告信息时，盲点影像 (BVM) 功能关闭。

盲点影像 (BVM) 系统故障

盲点影像(BVM)系统不能正常运行时，或者仪表盘闪屏或摄像头传输的图像显示异常时，我们建议您将此系统有关的所有检查、维修和更换工作交由现代汽车授权经销商进行。

警告

- 在仪表盘上显示的影像会根据物体实际距离的不同而发生变化。一定要直观观察车辆周围环境，以确保安全。
- 请始终保持摄像头镜头清洁。如果摄像头镜头被任何异物遮挡，会严重影响摄像头的检测性能，这会导致盲点影像 (BVM) 功能不能正常运行。

智能巡航控制 (SCC)

智能巡航控制(SCC)功能设计的目的是，检测前方车辆，并帮助保持期望的行驶速度和设定的前方车辆之间车距。

超车加速辅助

智能巡航控制(SCC)功能启动状态，如果此功能判断驾驶员的意图为超车，会主动采取加速辅助控制措施。

驾驶风格联动

+ 如有配备

智能巡航控制系统将基于驾驶员驾驶风格工作，如车辆间距离、加速度、反应速度等。

检测传感器

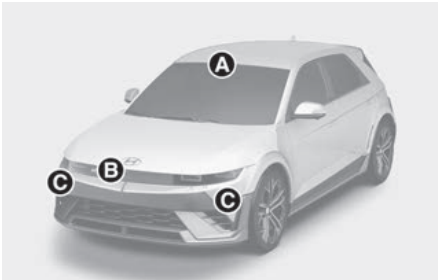

- [A] 前视摄像头
- [B] 前雷达传感器
- [C] 前侧面雷达传感器（如有配备）

使用前视摄像头和前雷达传感器检测前方车辆。

检测传感器的具体位置请见上图。

注意

必须保持前视摄像头和前雷达传感器始终处于良好状态，以保持智能巡航控制(SCC)功能的最佳性能。

前视摄像头和前雷达传感器注意事项有关的详细信息，请参考本章的“正面防撞辅助(FCA)”部分。

智能巡航控制 (SCC) 功能设置

智能巡航控制 (SCC)



车辆电源在ON位置时，在信息娱乐系统中选择“设置 > 车辆 > 驾驶员辅助 > 驾驶便利 > 智能巡航控制(SCC)”项，可以手动设置或变更车间距离、加速强度、反应速度等设置。

驾驶风格联动

+ 如有配备



车辆电源在ON位置时，在信息娱乐系统中选择“设置 > 车辆 > 驾驶员辅助 > 驾驶便利 > 智能巡航控制 > 驾驶风格联动”项，可以设置启用驾驶风格联动智能巡航控制(SCC)功能，如“车间距离”、“加速强度”和“反应速度”。

i 信息

- 智能巡航控制 (SCC) 功能在 “**驾驶风格联动**” 模式运行时, 通过按住车距设置按钮 (📏), 可以关闭 “**驾驶风格联动**” 模式。如果再次按住车距设置按钮 (📏), 可以启动 “**驾驶风格联动**” 模式。
- 当您驾驶车辆时, 驾驶风格联动功能连续学习您的驾驶风格。
- 当驾驶风格联动功能关闭时, 车间距离、加速强度和反应速度等驾驶风格保持在同级。
- 即使在启用或停用驾驶风格联动功能时显示的车间距离、加速强度和反应速度等驾驶员驾驶风格在同级, 控制的驾驶风格可能不同。

警告方式



车辆电源在ON位置时, 请在信息娱乐系统设置菜单中选择 “**设置 > 车辆 > 驾驶员辅助 > 警告方式**” 项。

- **警告音量**: 可以调整警告音量。
- **驾驶安全优先**: 驾驶员辅助系统警报声响时, 车辆会降低所有其它系统的音量。

i 信息

- 如果在此变更警告方式, 可能其它驾驶员辅助系统的警告方式也会改变。
- 重新启动车辆时, 警告方式将保持最后设置的状态。
- 根据车辆规格和功能配置的不同, 可能没有配置某些功能的设置菜单。

智能巡航控制 (SCC) 功能操作

运行条件

基本功能

满足下列所有条件时, 就能启动智能巡航控制 (SCC) 功能

- 档位在 “D(前进)” 档。
- 车速在运行速度范围内。
 - 10-200 km/h: 前方没有车辆时。
 - 0-200 km/h: 前方有车辆时。
- 电子稳定控制 (ESC) 功能或防抱死制动系统 (ABS) 在启动状态。

在下列任何条件下, 智能巡航控制 (SCC) 功能不会运行。

- 您的车辆处于省电模式 (🔌 指示灯亮)
- 打开驾驶员车门时。
- 啮合电控驻车制动 (EPB) 时。
- 电子稳定控制 (ESC) 功能或防抱死制动系统 (ABS) 控制车辆时。
- 正面防撞辅助 (FCA) 功能在制动控制状态时。
- 遥控智能泊车辅助 (RSPA) 功能在制动控制状态时 (如有配备)。

i 信息

车辆停车状态, 当前方有车辆时, 驾驶员在踩下制动踏板状态, 能启动智能巡航控制 (SCC) 功能。

加速辅助功能运行条件

在智能巡航控制(SCC)功能控制状态下,当打开左转向信号灯时,如果满足下列所有条件,就会启动超车加速辅助功能控制

- 本车辆车速在 60km/h 以上。
- 检测到前方有车辆。

在下列任何条件下,超车加速辅助功能不会运行

- 打开危险警告灯时。
- 为了保持与前方车辆之间的车距而执行减速控制时。

警告

- 在前方有车辆的条件下,如果打开左转向信号灯,车辆可能会临时加速。因此,驾驶员必须始终注意观察车辆周围环境。
- 无论国家规定道路行驶方向如何,只要满足条件,超车加速辅助功能就会启动。因此,在道路行驶方向不同的国家使用此功能时,必须注意观察路况。

要启动智能巡航控制 (SCC) 功能

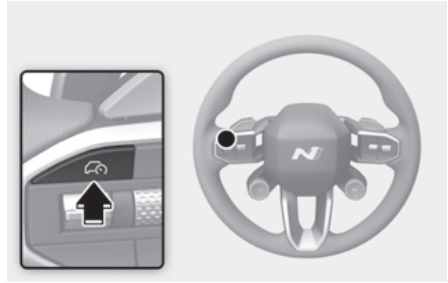

- 按下驾驶辅助按钮时,智能巡航控制(SCC)功能启动。将仪表盘上的当前车速设置为巡航控制设定速度。
- 如果前方没有车辆,将保持设定的巡航控制速度行驶。如果前方有车辆,可能会降低巡航控制速度,以保持设定的与前方车辆之间的车距。如果前方车辆加速,本车辆也加速,加速至设定的巡航控制速度,然后以此巡航控制速度恒速行驶。

信息

当前车速在0-30km/h范围内时,如果按下驾驶辅助按钮,智能巡航控制速度将设定为30km/h。

要设置智能巡航控制 (SCC) 车距



按动车距设置按钮时，车距设置按照**车距4** → **车距3** → **车距2** → **车距1** → **车距4**的顺序改变。

示例，假设车速为90km/h，车距保持如下：

- 车距 4：约 52.5 m
- 车距 3：约 40 m
- 车距 2：约 32.5 m
- 车距 1：约 25 m

i 信息

当重新起动车辆或智能巡航控制功能暂停时，车距设置保持最后设置的车距。

要增大设定速度



- 向上拨动开关至增速 (+) 位置并释放。每次巡航控制设定速度增加 1 km/h。
- 观察仪表盘上的巡航控制设定速度，同时向上拨动开关至增速 (+) 位置并保持。每次以这种方式操作开关时，巡航控制设定速度以 10 km/h 为单位增加。当到达理想速度时释放开关。此时，车辆会加速至此速度恒速行驶。巡航控制速度最高可设至 200 km/h。

⚠ 警告

操作[+]开关之前，请检查驾驶条件。当向上拨动开关至增速(+)位置时，车速可能会急速增大。

要降低设定速度

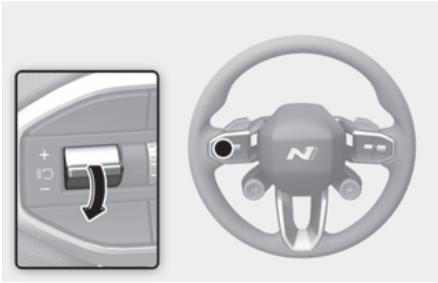

- 向下拨动开关至降速 (-) 位置并释放。每次巡航控制设定速度降低 1 km/h。
- 观察仪表盘上的巡航控制设定速度，同时向下拨动开关至降速 (-) 位置并保持。每次以这种方式操作开关时，巡航控制设定速度以 10 km/h 为单位降低。当到达理想速度时释放开关。巡航控制设定速度最低可设至 30 km/h。

要暂停智能巡航控制 (SCC) 功能



按下 [SCC] 按钮，或者踩下制动踏板，智能巡航控制(SCC)功能就会暂停。

要恢复智能巡航控制 (SCC) 功能

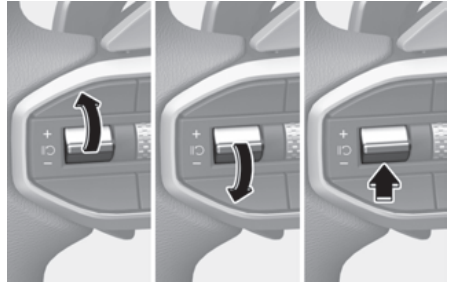

智能巡航控制(SCC)功能暂停后需要恢复时，向上/向下拨动开关至增速(+)或降速(-)位置，或者按下 [SCC] 按钮。

向上/向下拨动开关至增速(+)或降速(-)位置时，将当前仪表盘上的车速设置为巡航控制设定速度。

按下 [SCC] 按钮时，控制速度将恢复至之前预设的巡航控制设定速度。

警告

操作 [SCC] 按钮之前，请检查驾驶条件。当按下 [SCC] 按钮时，行驶速度可能会急速增加或减小。

要关闭智能巡航控制 (SCC) 功能



要关闭智能巡航控制(SCC)功能，再次按下驾驶辅助按钮 (SCC)。

i 信息

配备手动限速辅助(MSLA)功能的车辆, 必须按住驾驶辅助按钮(☞), 才能关闭智能巡航控制(SCC)功能。此时, 手动限速辅助(MSLA)功能就会启动。

⚠ 注意

不要同时操作开关和按钮。否则, 智能巡航控制(SCC)功能可能无法正常运行。

显示和控制

可以从仪表盘上的驾驶辅助视图模式中观察到智能巡航控制(SCC)功能的运行状态。请参考第4章的“仪表盘显示器”部分。

根据智能巡航控制(SCC)功能的运行状态, 将显示如下。

功能控制状态

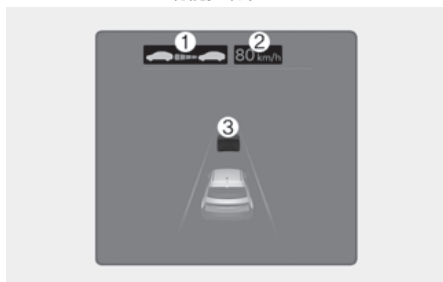

功能暂停状态

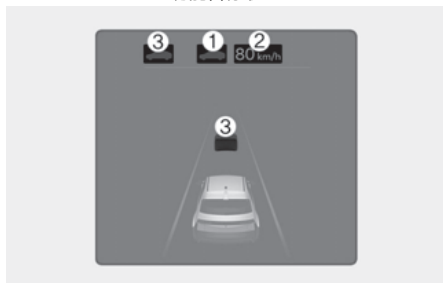

• 功能控制时

- (1) 前方有无车辆和设置的与前方车辆之间的车距等级
- (2) 设定速度
- (3) 前方有无车辆和与前方车辆之间的目标车距

• 功能暂停时

- (1) 本车辆(灰色)
- (2) 先前预设的设定速度(灰色)
- (3) 前方有无车辆(灰色)(如有配备)

i 信息

- 在仪表盘显示屏上显示的与前方车辆之间的车距是, 本车辆与前方车辆之间的实际车距。
- 目标车距会根据车速和设定的前车之间车距等级的改变而发生变化。如果车速较低, 即使实际与前方车辆之间的车距改变, 显示的与前方车辆之间的目标车距变化可能会很小。
- 根据从信息娱乐系统中选择的仪表盘类型或主题的不同, 在仪表盘上显示的图像和颜色可能会有所不同。

临时加速



在智能巡航控制(SCC)功能控制期间,如要临时加速而不改变设定速度,可以踩下加速踏板加速。当踩下加速踏板时,仪表盘上的巡航控制设定速度、设定车距等级和目标车距将会闪烁。

但是,如果没有充分踩下加速踏板,车辆可能会适度减速。

警告

临时加速时,即使在您车辆前方有车辆,也不会自动调整车速和车距。因此,临时加速时必须小心谨慎。

驾驶风格联动功能操作

 如有配备



当驾驶风格联动功能运行时,车距等级和目标车距会基于驾驶风格显示。

要暂停智能巡航控制 (SCC) 功能



在下列任何条件下,智能巡航控制(SCC)功能暂停:

- 车速升至 210 km/h 以上时。
- 停车一定时间时。
- 在一定时间内持续踩下加速踏板时。
- 不满足智能巡航控制 (SCC) 功能的运行条件时。

如果智能巡航控制(SCC)功能自动暂停,就会在仪表盘上显示“智能巡航控制系统已自动解除”的警告信息,同时发出警报声,向驾驶员发出碰撞危险预警。

信息

车辆在智能巡航控制(SCC)功能启动状态停车后,如果智能巡航控制(SCC)功能暂停,可能啮合电控驻车制动器(EPB)。

警告

智能巡航控制(SCC)功能暂停时,不再控制与前方车辆之间的车距。驾驶车辆时,应始终仔细观察前方路况,并在必要时踩下制动踏板减速,以保持安全车距。

不满足智能巡航控制 (SCC) 功能启动条件



在不满足智能巡航控制(SCC)功能运行条件时, 如果按下驾驶辅助按钮, 或者向上/向下拨动开关至增速(+)或降速(-)位置, 或者按下[III]按钮, 就会在仪表盘上显示“**无法开启智能巡航控制系统**”的警告信息, 同时发出警报声。

在交通拥堵道路上



在交通拥堵道路上, 如果前方车辆停车, 本车辆也停车。同样, 如果前方车辆起步驶离, 本车辆也起步行驶。此外, 如果车辆停车的时间超过规定时间, 就会在仪表盘上显示“**如前方车辆出发, 请按下按键或踩油门踏板**”的警告信息。此时, 踩下加速踏板, 或者向上/向下拨动开关至增速(+)或降速(-)位置, 或者按下[III]按钮起步行驶。

前方路况预警



在下述状态下, 就会在仪表盘上显示“**请注意周围车辆**”的警告信息, 同时发出警报声, 提醒驾驶员注意观察前方路况。

- 车辆以一定速度以下行驶, 并且智能巡航控制 (SCC) 功能处在与前方车辆之间车距控制状态下, 前方车辆突然消失时。

警告

驾驶车辆时, 应始终注意观察可能突然出现在你前方的车辆或物体, 并在必要时踩下制动踏板减速, 以保持安全车距。

碰撞危险预警



在智能巡航控制(SCC)功能控制状态下,如果检测到存在与前方车辆发生碰撞的高危险性,就会在仪表盘上显示“注意碰撞”的警告信息,同时发出警报声,向驾驶员发出碰撞危险预警。驾驶车辆时,始终要注意观察前方路况,必要时踩下制动踏板减速,以保持安全车距。

警告

在下列任何条件下,智能巡航控制(SCC)功能可能不会向驾驶员发出碰撞危险预警。

- 与前方车辆之间的车距过近,或者前方车辆的车速大于或等于本车辆车速时。
- 前方车辆停车或车速较慢时。
- 智能巡航控制(SCC)功能启动后,踩下加速踏板时。

警告

使用智能巡航控制(SCC)功能时,请遵守下列安全注意事项

- 智能巡航控制(SCC)功能不能代替正确操控车辆和安全驾驶。驾驶员应始终担负仔细观察车速和与前方车辆之间车距的责任。
- 智能巡航控制(SCC)功能可能不能识别意外和突发状况或复杂的驾驶状态。因此,驾驶员必须始终注意观察驾驶条件和正确操控车辆。
- 当不使用智能巡航控制(SCC)功能时,要保持此功能处于关闭状态,以防意外启动智能巡航控制(SCC)功能控制。
- 当智能巡航控制(SCC)功能在启动状态时,即使车辆已停车,也不要打开车门,更不要离开车辆。
- 一定要清楚设定的巡航控制速度和与前方车辆之间的车距。
- 始终根据驾驶条件和车速,保持与前方车辆之间的安全车距。在高速行驶期间,如果与前方车辆之间的车距过近,可能会引发严重碰撞事故。
- 在与前方车辆之间的车距保持控制期间,如果前方车辆突然消失,在此功能控制下可能会突然加速至巡航控制设定速度。驾驶员应时刻警惕,以防发生意外或突发情况。
- 车辆上坡时车速会降低,而下坡时车速会增大。
- 始终要警惕各种情况的发生,如有车辆突然插入到前方等。
- 当本车辆正在拖动挂车或其它车辆时,为了确保行车安全,请关闭智能巡航控制(SCC)功能。
- 当本车辆被拖动时,请关闭智能巡航控制(SCC)功能。
- 智能巡航控制(SCC)功能受到强电磁波干扰时,可能无法正常运行。

- 智能巡航控制 (SCC) 功能可能识别不到前方的障碍物，这可能会引发碰撞事故。驾驶员必须始终注意观察前方路况，以防出现意外或突发情况。
- 前方车辆频繁变更车道时，可能会导致智能巡航控制 (SCC) 功能反应延迟，或者可能对相邻车道内的车辆做出响应。因此，驾驶车辆时必须谨慎，以防出现意外或突发情况。
- 驾驶车辆时，即使没有显示警告信息或没有发出警报声，应始终仔细观察车辆周围环境和正确操控车辆。
- 如果其它功能控制显示警告信息或发出警报声，智能巡航控制 (SCC) 功能可能不能显示警告信息也不能发出警报声。
- 如果周围环境噪声大，可能听不到正面防撞辅助所发出的警报声。
- 车辆制造商对由驾驶员原因所造成的任何交通违章或交通事故不负有任何责任。
- 始终遵守国家的限速规定标准，将车速设置至限速范围内。
- 如果驾驶员的驾驶风格发生变化，车辆距离、加速度和反应速度可能会发生变化。

⚠ 注意

- 必须充分行使车辆来反映驾驶员的实际驾驶风格，如车间距离、加速度、反应速度等。
- 驾驶风格联动的控制功能在确认驾驶员的驾驶风格时，并不能识别驾驶员是否发生了改变。
- 在特殊路况条件下驾驶时，如在雪地、雨水、雾天、陡坡等路况，禁止使用驾驶风格联动控制模式。

i 信息

- 起动车辆或前视摄像头或前雷达传感器初始化后，在几秒钟内，智能巡航控制 (SCC) 功能不会启动运行。
- 当智能巡航控制 (SCC) 功能进行制动控制时，可能会听到噪声。
- 驾驶风格联动控制功能不会反映驾驶员的影响驾驶安全的驾驶风格或驾驶状态。
- 驾驶风格联动控制功能除了与前方车辆之间的车距、加速性和响应速度外，不会反映其它的驾驶风格。

智能巡航控制 (SCC) 系统故障和功能限制

智能巡航控制 (SCC) 系统故障

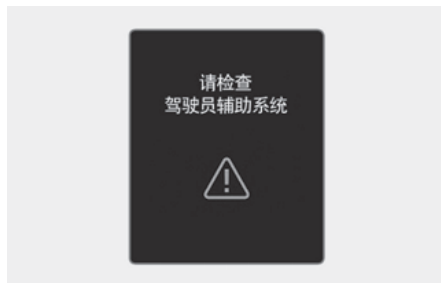

智能巡航控制(SCC)系统不能正常运行时，就会在仪表盘上显示“**请检查驾驶员辅助系统**”的警告信息，并且仪表盘上的主警告灯(△)亮。我们建议您将此系统有关的所有检查、维修和更换工作交由现代汽车授权经销商进行。

智能巡航控制 (SCC) 功能暂停



当前雷达传感器盖或传感器被积雪、雨水等异物遮挡时，会降低检测传感器的检测性能，这会导致智能巡航控制(SCC)功能暂停或关闭。

在此状态下，就会在仪表盘上显示警告信息一定时间。

当清除积雪、雨水等异物时，智能巡航控制(SCC)功能会恢复至正常运行。

警告

智能巡航控制(SCC)功能即使在仪表盘上没有显示警告信息，也可能不能正常运行。

注意

智能巡航控制(SCC)功能可能在某些区域(如空旷地形等)不能正常运行，即在启动车辆后，检测不到任何物体的地方。

信息

您可以在仪表盘上的实用视图服务信息中查看警告信息。

智能巡航控制 (SCC) 功能限制

在下列任何条件下，智能巡航控制(SCC)功能不能正常运行：

- 检测传感器损坏或其周围受到污染时。
- 持续喷射挡风玻璃清洗液或雨刮器运转时。
- 由于在挡风玻璃上着色、贴膜或涂层、玻璃受损或有异物(标签、飞虫等)粘在玻璃上，影响前视摄像头的视野时。
- 在挡风玻璃上有湿气或结霜时。
- 因阳光过强，影响前视摄像头的视野时。
- 路灯或迎面驶来车辆灯光反射到潮湿路面上，如道路上的水坑等。
- 前视摄像头附近温度过高或过低。
- 在仪表板上放置有物品时。
- 环境亮度过明亮。
- 环境亮度过暗，如在隧道内等。
- 环境亮度突然发生变化时(如进/出隧道等)。
- 环境亮度非常暗，且没有打开大灯或大灯亮度不足时。
- 在大雨、大雪或浓雾天气下行驶时。
- 在雾气、烟雾或阴影中行驶时。
- 检测到车辆的一部分。
- 前方车辆没有尾灯或尾灯位置异常。
- 环境亮度非常暗，且没有打开尾灯或尾灯亮度不足时。
- 前方车辆尾部小或看似异常时(如倾斜、翻倒等)。
- 前方车辆离地高度过低或过高时。
- 前方有车辆突然驶入。
- 车辆被拖时。
- 驾车穿过隧道或铁桥等时。
- 行驶在建筑区、铁路等含有金属物质的地方时。
- 附近有能反射前雷达传感器电磁波的物体，如护栏、车辆等。

- 前雷达传感器周围的保险杠被撞坏、损坏或前雷达传感器脱离原位时。
- 前雷达传感器附近温度过高或过低时。
- 在车辆或建筑物很少的开阔地带行驶时，如沙漠、草原、郊区等地区。
- 前方车辆材质不能反射前雷达传感器的电磁波。
- 在高速公路或快速公路交汇处或收费站附近行驶。
- 车辆在光滑路面上行驶时，如雪、水坑或冰面等时。
- 在弯曲道路上行驶时
- 过迟检测到前方车辆。
- 前方车辆突然被障碍物遮挡时。
- 前方车辆突然变道或紧急减速时。
- 前方车辆外形不规则。
- 前方车辆的速度过快或过慢。
- 前方有车辆的状态，本车辆低速变道时。
- 前方车辆被雪覆盖时。
- 行驶不规律时。
- 在环状路口没有检测到前方车辆。
- 绕圈行驶时。
- 在停车场内行驶时。
- 驾驶车辆经过建筑工地、未铺路面、部分铺设路面、凹凸路面、减速带等。
- 在坡路、弯道上行驶时。
- 在有树木、路灯的路边上行驶时。
- 因路况不良导致车辆产生过大振动。
- 因重载、轮胎气压不足等原因车辆高度变低或变高时。
- 在树木、草地、杂草丛生等狭窄道路上行驶时。
- 存在电磁波干扰，例如在强无线电波或电噪声地区行驶时。

• 在弯道上行驶时

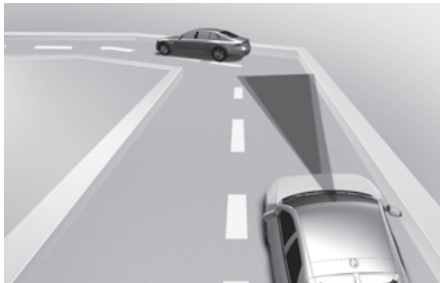

在弯曲道路上行驶时，智能巡航控制 (SCC) 功能可能检测不到在相同车道内的前方车辆，这可能会使车辆加速到设定的巡航控制速度。此外，如果突然检测到前方车辆，车辆可能会紧急减速。

在弯曲道路上行驶时，设定适当的巡航控制速度，并根据前方路况和驾驶条件，操作加速踏板或制动踏板控制车速。



可能会检测到相邻车道内的车辆，本车辆可能受其影响而减速。

操作加速踏板，设定适当的巡航控制速度。检查前方路况，确定智能巡航控制 (SCC) 功能能否安全运行。

• 在坡路上行驶时



在上坡或下坡道路上行驶期间，智能巡航控制系统可能不会检测到相同车道上的车辆，车辆会加速到设定速度。此外，如果突然检测到前方车辆，车速将会迅速减慢。

在斜坡道路上行驶时，设定适当的巡航控制速度，并根据前方路况和驾驶条件，操作加速踏板或制动踏板控制车速。

• 变更车道时

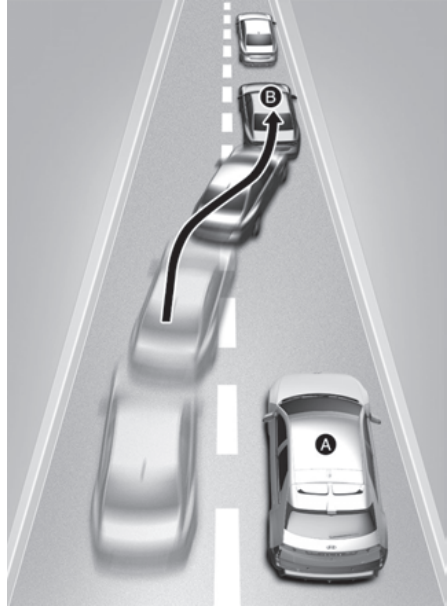

- [A] 本车辆
- [B] 变更车道的车辆

当目标车辆从相邻车道驶入到本车道时，检测传感器可能不能立即检测到此状态，直至目标车辆完全进入至传感器的检测范围内。当有车辆突然变道驶入本车辆前方时，智能巡航控制 (SCC) 功能可能不能立即检测出此车辆。因此，驾驶员必须正确操控车辆保持安全制动距离，并在必要时踩下制动踏板减速，以保持安全车距。

• 检测受限吋

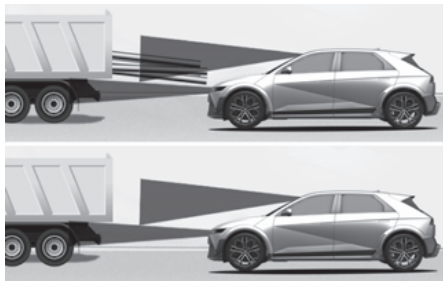
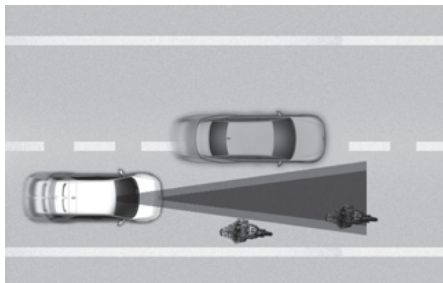

在下列任何条件下，传感器可能检测不到在本车道内的某些车辆、行人或动物：

- 前方车辆偏至一侧行驶时。
- 前方车辆缓慢移动或突然减速时。
- 前方车辆有较高的离地高度或装载有朝后伸出车厢的长货物时。
- 车辆因装载过重而使车头抬起时。
- 与前方车辆之间的车距在 2 m 以内时。
- 前方车辆迎面驶来时。
- 前方车辆在停止状态时。
- 挂车等，前方车辆轮廓过小时。
- 前方为摩托车、自行车等轮廓过窄时。
- 前方车辆为特种车辆时。
- 前方为行人、动物时。

- 驾驶车辆时，驾驶员必须根据前方路况和驾驶条件，操作制动踏板调整车速，以保持安全车距。

在下列任何条件下，传感器不能检测到前方车辆：

- 本车辆转弯时。
- 在狭窄或急转弯道路上行驶时。
- 在交叉路口上行驶时，如果前方车辆消失，本车辆可能会加速。

驾驶车辆时，驾驶员应始终仔细观察路况和行驶条件。

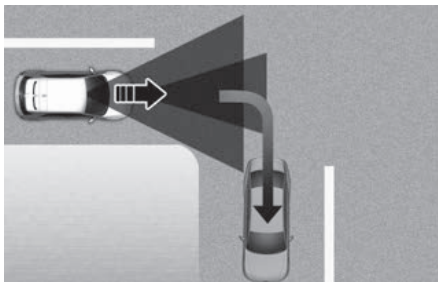

- 前方的车辆驶离本车道时，智能巡航控制 (SCC) 功能可能不会立即检测到您前方出现的新目标车辆。

驾驶车辆时，驾驶员应始终仔细观察路况和行驶条件。

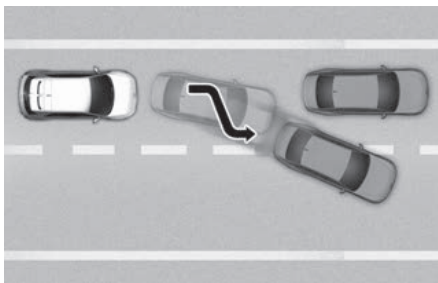

- 必须与前方车辆保持安全车距，同时始终要注意观察行人。

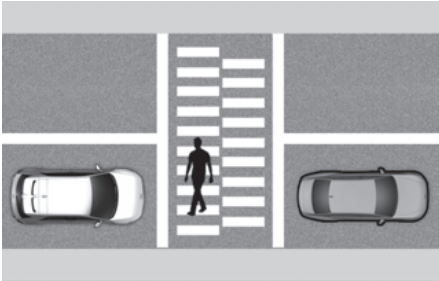

基于导航智能巡航控制 (NSCC)

基于导航智能巡航控制(NSCC)功能设计的目的是，车辆在高速公路上行驶，而且智能巡航控制(SCC)功能在运行状态时，此功能根据从导航上接收的道路信息，辅助驾驶员保持安全车速。

i 信息

- 基于导航智能巡航控制 (NSCC) 功能仅在高速公路的交通管制道路上有效。
- 基于导航智能巡航控制 (NSCC) 功能在高速公路（或快速公路）的主干道上行驶时有效，而在立交桥、交叉路口等地方行驶时无效。
- 及时更新导航数据，以便随时扩充增加的公路信息。

高速公路限速区自动减速

高速公路限速区自动减速功能根据从导航接收的道路限速信息，如果本车辆车速超过限速，将车速临时降至限速以下，以辅助驾驶员安全驾驶。

高速公路弯道区自动减速

高速公路弯道区自动减速功能根据从导航接收的弯道区信息，如果本车辆车速过大，临时将车速降至安全车速，或者限制加速，以辅助驾驶员安全驾驶。

基于导航智能巡航控制 (NSCC) 功能设置



车辆电源在ON位置时，在信息娱乐系统中选择“**设置 > 车辆 > 驾驶员辅助 > 驾驶便利 > 自动调节高速行驶速度**”项，可以设置启用或停用基于导航智能巡航控制(NSCC)功能。

i 信息

如果基于导航智能巡航控制(NSCC)系统存在故障，不能设置此功能。

基于导航智能巡航控制 (NSCC) 功能操作

运行条件

满足下列所有条件时，基于导航智能巡航控制(NSCC)功能进入待机状态

- 在信息娱乐系统中选择“**自动调节高速行驶速度**”项。
- 智能巡航控制 (SCC) 功能在启动状态。
- 在高速公路（或快速公路）的主干道上行驶。

i 信息

智能巡航控制(SCC)功能操作有关的详细信息，请参考本章的“智能巡航控制(SCC)”部分。

基于导航智能巡航控制 (NSCC) 功能显示和控制

基于导航智能巡航控制(NSCC)功能在启动状态时，就会在仪表盘上显示如下信息：



基于导航智能巡航控制 (NSCC) 功能待机

当满足运行条件时，就会在仪表盘上显示绿色指示灯(NAV)。

基于导航智能巡航控制 (NSCC) 功能控制

在速度控制期间，就会在仪表盘上显示的绿色指示灯(NAV)闪烁。

功能暂停或由驾驶员中断

如果基于导航智能巡航控制(NSCC)功能不能控制车辆，如智能巡航控制(SCC)功能暂停或导航系统搜索路线等，就会在仪表盘上显示的指示灯(NAV)颜色变色。

当驾驶员踩下加速踏板加速时，就会在仪表盘上显示的指示灯(NAV)颜色变为白色并闪烁。

警告



在下列条件下，会显示“请小心驾驶”的警告信息：

- 基于导航智能巡航控制 (NSCC) 功能不能将车速降至安全车速范围时。

i 信息

根据从信息娱乐系统中选择的仪表盘类型或主题的不同，在仪表盘上显示的图像和颜色可能会有所不同。

高速公路限速区自动减速

当车辆在高速公路的主干道上行驶时，高速公路限速区自动减速功能根据从导航接收的道路限速信息，如果本车车速超过限速，将车速临时降至限速以下。驶过限速管制路段后，将车速重新恢复至智能巡航控制 (SCC) 设定速度。

i 信息

- 车辆减速控制启动时机根据车速和限速的不同而有所差异。车速越高，减速控制启动时机就会越早。
- 高速公路安全区自动减速功能仅根据从导航接收的交通管制摄像头信息启动控制。（详细信息请参考信息娱乐系统手册查询如何设置摄像头。）
- 如果平均车速超过限速，基于导航智能巡航控制 (NSCC) 功能会控制车辆减速至限速以下行驶。
- 如果车辆在配备有移动测速摄像头的道路上行驶，为了确保行车安全，车辆即使驶过了由导航引导的路段，也会保持限速以下的车速行驶。
- 即使由高速公路限速区自动减速功能控制车辆减速，如果车速仍然超过限速，就会发出警报声。

高速公路弯道区自动减速

根据高速公路或快速公路的前方道路弯道区信息，车辆适当减速。车辆驶过弯道区后，加速并恢复至智能巡航控制 (SCC) 设定速度。

i 信息

车辆减速控制启动时机根据车速和弯道转弯半径的不同而有所差异。车速越高，减速控制启动时机就会越早。

基于导航智能巡航控制 (NSCC) 功能限制

在下列任何条件下，基于导航智能巡航控制(NSCC)功能不能正常运行:

- 导航系统不能正常运行。
- 因信息娱乐系统不能正常运行，没有传输地图信息时。
- 导航数据库没有更新限速标准和道路信息时。
- 因实时 GPS 数据或地图信息错误，导致地图信息与实际道路不一致时。
- 导航系统正在搜索路线时。
- 因在隧道等区域内，GPS 信号受阻时。
- 道路分为两条或以上，然后再次合并时。
- 驾驶员偏离导航设定的路线时。
- 导航信息被初始化、变更或取消目的地路线时。
- 车辆进入服务区或休息区时。
- 安卓车载系统或苹果车载系统正在运行时。
- 导航不能检测当前车辆位置（如高架道路包括临近普通道路的高架桥或存在并行的临近道路）时。
- 更新导航数据期间。
- 导航系统重新启动时。
- 根据路况，有些路段的限速标准改变时。
- 在施工路段行驶时。
- 在管制道路上行驶时。
- 大雪或大雨等恶劣天气时。
- 在急转弯道路上行驶时。

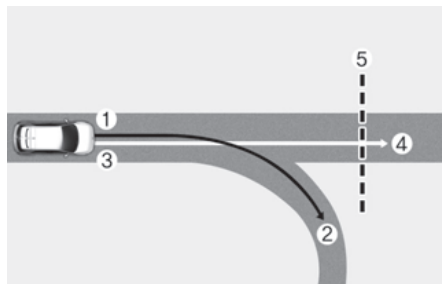

- (1) 设定路线
- (2) 分支路线
- (3) 行驶路线
- (4) 主干道
- (5) 安全区路段或弯道区路段（如有配备）

- 当导航设定路线（分支路线）与行驶路线（主干道）存在差异时，高速公路安全区自动减速功能和高速公路弯道区自动减速功能将停止运行，直到检测到行驶路线为主干道为止。
- 当车辆保持在主干道上行驶时，以主干道取代导航设定的路线识别为行驶路线，高速公路安全区自动减速功能、高速公路弯道区自动减速功能继续运行。根据到安全区、弯道区的距离和当前车速，车辆的减速可能不够充分，也可能迅速减速。

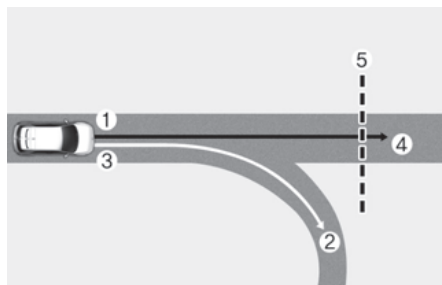

- (1) 设定路线
- (2) 分支路线
- (3) 行驶路线
- (4) 主干道
- (5) 安全区或弯道区路段

- 当导航设定路线（主干道）与行驶路线（分支路线）存在差异时，高速公路安全区自动减速功能、高速公路弯道区自动减速功能将根据主干道的安全区、弯道区信息运行。
- 当车辆进入立交桥或岔路口，而此功能判断为车辆正在驶离路线时，高速公路安全区自动减速功能、高速公路弯道区自动减速功能将停止运行。

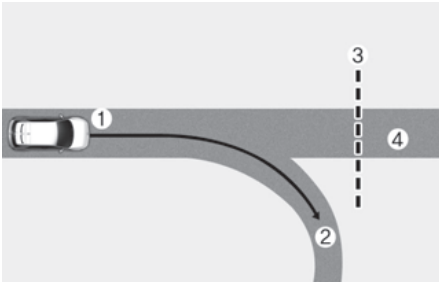

- (1) 行驶路线
- (2) 分支路线
- (3) 安全区或弯道区路段
- (4) 主干道

- 如果在导航中没有设置目的地，高速公路安全区自动减速、高速公路弯道区自动减速功能将根据主干道的安全区、弯道区信息运行。
- 即使车辆驶离主干道，高速公路安全区自动减速功能或高速公路弯道区自动减速功能将根据导航的公路安全区、弯道区信息可能临时运行。

警告

- 基于导航的智能巡航控制 (NSCC) 功能仅为驾驶辅助功能，而不能代替安全驾驶操作。驾驶员应负责仔细观察前方路况，避免违反交通规则。
- 导航的限速信息可能与道路上实际的限速信息不同。驾驶员应负责实时观察路况和道路限速。
- 当车辆驶离高速公路（或快速公路）的主干道时，基于导航智能巡航控制 (NSCC) 功能将自动停止运行。驾驶车辆时，驾驶员应始终仔细观察路况和行驶条件。
- 基于导航的智能巡航控制 (NSCC) 功能可能由于前方有车辆和车辆的驾驶条件而停止运行。驾驶车辆时，驾驶员应始终仔细观察路况和行驶条件。
- 当本车辆正在拖动挂车或其它车辆时，为了确保行车安全，请关闭基于导航智能巡航控制 (SCC) 功能。
- 车辆驶过高速公路或快速公路的收费站后，基于导航的智能巡航控制 (NSCC) 功能将以第一车道为基础运行。如果车辆进入其它车道，基于导航的智能巡航控制 (NSCC) 功能可能不会正常运行。
- 基于导航的智能巡航控制 (NSCC) 功能处于控制状态时，如果驾驶员踩下加速踏板，车辆将会加速，而此功能不会控制车辆减速。但是，如果没有充分踩下加速踏板，车辆可能会适度减速。
- 基于导航的智能巡航控制 (NSCC) 功能处于控制状态时，如果驾驶员踩下加速踏板加速后释放加速踏板，车辆可能无法充分减速到安全速度，或者可能紧急减速到安全速度。
- 如果弯道转弯半径过大或过小，基于导航的智能巡航控制 (NSCC) 功能可能不会启动控制。

i 信息

- 导航引导与基于导航的智能巡航控制 (NSCC) 功能启动控制开始和结束之间可能存在时间差。
- 在仪表盘上显示的车速和导航的车速信息可能有所差异。
- 即使车速低于设定的智能巡航控制 (SCC) 速度，根据前方弯道区、安全区信息，车辆加速可能受到限制。
- 基于导航的智能巡航控制 (NSCC) 功能处于控制状态时，如果车辆驶离主车道进入立交桥、岔路口、休息区等时，此功能保持控制一定时间。
- 基于导航智能巡航控制 (NSCC) 功能执行车辆减速控制时，可能因凹凸不平路面、车道狭窄等路况条件而减速不够充分。

车道跟踪辅助 (LFA)

车道跟踪辅助(LFA)功能设计的目的是，检测车道线和/或前方车辆，必要时采取转向辅助控制，以辅助驾驶员将车辆保持在车道中央行驶。

检测传感器



[A] 前视摄像头

使用前视摄像头检测车道线和前方车辆。检测传感器的具体位置请见上图。

⚠ 注意

前视摄像头注意事项有关的详细信息，请参考本章的“正面防撞辅助(FCA)”部分。

车道跟踪辅助 (LFA) 功能设置

警告方式



车辆电源在ON位置时，请在信息娱乐系统设置菜单中选择“**设置 > 车辆 > 驾驶员辅助 > 警告方式**”项。

- **警告音量：**可以调整警告音量。
- **驾驶安全优先：**驾驶员辅助系统警报声响时，车辆会降低所有其它系统的音量。

i 信息

- 如果在此变更警告方式，可能其它驾驶员辅助系统的警告方式也会改变。
- 重新启动车辆时，警告方式将保持最后设置的状态。
- 根据车辆规格和功能配置的不同，可能没有配置某些功能的设置菜单。

车道跟踪辅助 (LFA) 功能操作

车道跟踪辅助 (LFA) 功能启动和关闭



车辆电源在ON位置时，短暂按下方向盘上的车道驾驶辅助按钮，车道跟踪辅助(LFA)功能就会启动。仪表盘上的灰色或绿色指示灯(⊕)亮。

再次按下此按钮时，此功能关闭。

车道跟踪辅助 (LFA)



当检测到前方车辆和/或两侧车道线，并且本车车速在200km/h以下时，就会在仪表盘上绿色指示灯(⊕)亮。此时，车道跟踪辅助(LFA)功能通过采取转向辅助控制，辅助驾驶员将车辆保持在本车道中央行驶。

⚠ 注意

当不能转向辅助控制时，白色指示灯(⊖)闪烁，然后其颜色变为灰色。

未握方向盘警告



如果驾驶员双手离开方向盘几秒钟，就会在仪表盘上显示“**请握紧方向盘**”的警告信息，同时发出警报声。

一级：警告信息

二级：警告信息(红色方向盘)和警报声



在未握方向盘警告功能发出警报后，如果驾驶员仍然没有握住方向盘，将会显示“**车道跟踪辅助系统已解除**”的警告信息，并且自动关闭车道跟踪辅助(LFA)功能。

警告

- 如果过紧握住方向盘或转动方向盘超过一定角度，可能不能辅助控制方向盘。
- 车道跟踪辅助 (LFA) 功能并不能对所有情况做出响应。驾驶员始终要担负正确操控车辆和将车辆保持在本车道内行驶的责任。
- 根据路况和环境条件，未握方向盘警告功能可能会延迟显示警告信息。驾驶车辆时，应始终紧握方向盘。
- 如果驾驶员握住方向盘的力量过小，车道跟踪辅助 (LFA) 功能可能识别不到驾驶员手握住了方向盘，因而可能会显示未握方向盘警告功能的警告信息。
- 如果在方向盘上附加任何物品，未握方向盘警告功能可能不能正常运行。

i 信息

- 仪表盘设置有关的详细信息，请参考第4章的“仪表盘显示器”部分。
- 检测到两侧车道线时，就会在仪表盘上显示的车道线的颜色将从灰色变为白色。

未检测到车道线



检测到车道线



- 根据从信息娱乐系统中选择的仪表盘类型或主题的不同，在仪表盘上显示的图像和颜色可能会有所不同。
- 当没有检测到车道线时，车道跟踪辅助(LFA)功能的转向辅助控制功能会受到限制，这取决于前方是否有车辆或车辆的驾驶条件。
- 即使由车道跟踪辅助(LFA)功能辅助控制方向盘，驾驶员仍要始终保持方向盘的控制。
- 当车道跟踪辅助(LFA)功能进行转向辅助控制时，与没有辅助控制状态相比，方向盘的操纵力可能变得更重或更轻。

车道跟踪辅助(LFA)系统故障和功能限制

车道跟踪辅助(LFA)系统故障



车道跟踪辅助(LFA)系统不能正常运行时，就会在仪表盘上显示“**请检查驾驶员辅助系统**”的警告信息，并且仪表盘上的主警告灯(△)亮。在此状态下，我们建议您将此系统有关的所有检查、维修和更换工作交由现代汽车授权经销商进行。

i 信息

您可以在仪表盘上的实用视图服务信息中查看警告信息。

车道跟踪辅助(LFA)功能限制

车道跟踪辅助(LFA)功能限制有关的详细信息，请参考本章的“车道保持辅助(LKA)”部分。

i 信息

车道跟踪辅助(LFA)功能注意事项有关的详细信息，请参考本章的“车道保持辅助(LKA)系统故障和功能限制”部分。

⚠ 警告

装载超过最大容许荷载或集中在行李舱内某一位置会降低车辆的行驶稳定性，从而降低车道跟踪辅助功能的有效性。

高速公路驾驶辅助 (HDA)

高速公路驾驶辅助 (HDA)

高速公路驾驶辅助(HDA)功能设计的目的是,车辆在高速公路上行驶时,检测前方车辆和车道线,并控制车辆保持设定的与前方车辆之间的车距和设定速度,并控制车辆保持在本车道中央行驶。

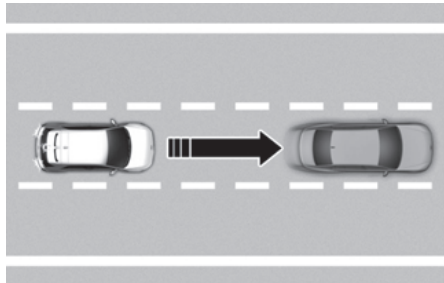

高速公路变道辅助

+ 如有配备

驾驶员操纵转向信号控制杆打开变更车道信号时,如果高速公路变道辅助功能判断为车辆变更车道安全,此功能辅助驾驶员向转向信号方向变更车道。

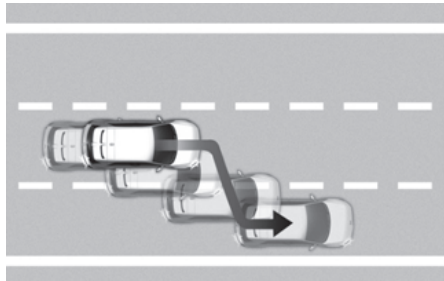

i 信息

- 高速公路驾驶辅助功能仅适用于某些高速公路。
- 高速公路驾驶辅助 (HDA) 功能仅在高速公路主干道上行驶时运行,而在交叉路口、岔路口等区域不会运行。
- 及时更新导航数据,以便随时扩充增加的公路信息。

检测传感器

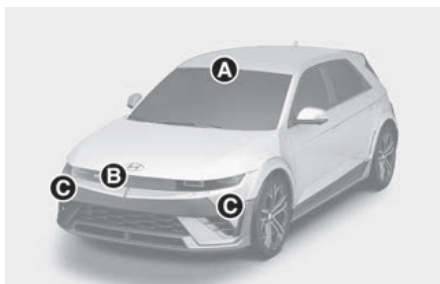

- [A] 前视摄像头
 [B] 前雷达传感器
 [C] 前侧面雷达传感器 (如有配备)
 [D] 后侧面雷达传感器 (如有配备)

检测传感器的具体位置请见上图。

⚠ 注意

检测传感器注意事项有关的详细信息,请参考本章的“正面防撞辅助(FCA)”部分。

高速公路驾驶辅助 (HDA) 功能设置



车辆电源在ON位置时，在信息娱乐系统中选择或取消选择“设置 > 车辆 > 驾驶员辅助 > 驾驶便利 > 高速公路驾驶辅助系统”项，可以设置启用或停用此功能。

基本功能

如果选择“高速公路驾驶辅助系统”模式，会辅助驾驶员控制车辆保持设定的与前方车辆之间的车距和设定速度，并控制车辆保持在本车道中央行驶。

高速公路变道辅助

如有配备

如果选择“变道辅助(高速公路)”模式，此功能可以辅助驾驶员安全变更车道。

i 信息

- 如果取消选择“高速公路变道辅助”模式，就不能变更“变道辅助(高速公路)”设置。
- 如果此系统存在故障，就不能变更设置。我们建议您将此系统有关的检查、维修和更换工作交由现代汽车授权经销商进行。
- 如果重新启动车辆，此功能保持最后设置的状态。

⚠ 警告

为了确保行车安全，仅在安全地方停车后，操作设置菜单变更功能设置。

警告方式



车辆电源在ON位置时，请在信息娱乐系统设置菜单中选择“设置 > 车辆 > 驾驶员辅助 > 警告方式”项。

- **警告音量：**可以调整警告音量。
- **驾驶安全优先：**驾驶员辅助系统警报声响时，车辆会降低所有其它系统的音量。

i 信息

- 如果在此变更警告方式，可能其它驾驶员辅助系统的警告方式也会改变。
- 重新启动车辆时，警告方式将保持最后设置的状态。
- 根据车辆规格和功能配置的不同，可能没有配置某些功能的设置菜单。

高速公路驾驶辅助 (HDA) 功能操作

基本功能

运行状态显示

可以从仪表盘上的驾驶辅助视图模式中观察到高速公路驾驶辅助(HDA)功能的运行状态。详细信息请参考第4章的“视图模式”部分。

根据此功能状态，公路驾驶辅助功能将显示如下。

功能控制时



功能待机时

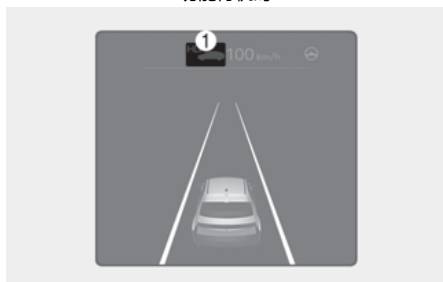

1. 高速公路驾驶辅助 (HDA) 指示灯显示前方有无车辆和设定的与前方车辆之间的车距等级。

- 高速公路驾驶辅助指示灯 (HDA)

- 绿色 HDA: 控制时
- 灰色 HDA: 待机时
- 白色指示灯 HDA 闪烁: 踩下加速踏板时
- 不显示 :OFF

2. 设定速度

3. 车道跟踪辅助指示灯

4. 显示前方有无车辆和设定的与前方车辆之间的车距等级。

5. 是否检测到车道线。

i 信息

- 显示有关的详细信息，请参考本章的“智能巡航控制 (SCC)”和“车道跟踪辅助 (LFA)”部分。
- 根据从信息娱乐系统中选择的仪表盘类型或主题的不同，在仪表盘上显示的图像和颜色可能会有所不同。

高速公路驾驶辅助 (HDA) 功能操作

在下列条件下，高速公路驾驶辅助(HDA)功能启动

- 车辆在高速公路的主干道上行驶，按下驾驶辅助按钮时，高速公路驾驶辅助 (HDA) 功能启动。
- 车辆在车道跟踪辅助 (LFA) 功能和智能巡航控制 (SCC) 功能启动状态下，进入高速公路的主干道时。

停车后重新起步



在高速公路驾驶辅助(HDA)功能启动状态，如果前方车辆停车，本车辆也会停车。同样，如果在停车后30秒钟内前方车辆起步驶离，本车辆也起步行驶。此外，如果车辆停车的时间超过30秒钟，就会在仪表盘上显示“如前方车辆出发，请按下按键或踩油门踏板”的警告信息。此时，踩下加速踏板，或者向上/向下拨动开关至增速(+)或降速(-)位置，或者按下HIC按钮起步行驶。

未握方向盘警告



如果驾驶员双手离开方向盘几秒钟, 就会在仪表盘上显示“**请握紧方向盘**”的警告信息, 并分阶段发出警报。

一级: 警告信息

二级: 警告信息(红色方向盘)和警报声



在未握方向盘警告功能发出警报后, 如果驾驶员仍然没有握住方向盘, 将会显示“高速公路驾驶辅助系统已解除”的警告信息, 并自动关闭高速公路驾驶辅助(HDA)功能和高速公路变道辅助功能。

车速限制



由未握方向盘警告功能控制关闭高速公路驾驶辅助(HDA)功能时, 会启动车速限制功能, 限制车速。

当启动车速限制功能时, 就会在仪表盘上显示“**由于未握紧方向盘, 自动行驶速度受限**”的警告信息, 并持续发出警报声。

在车道内靠边行驶 (如有配备)

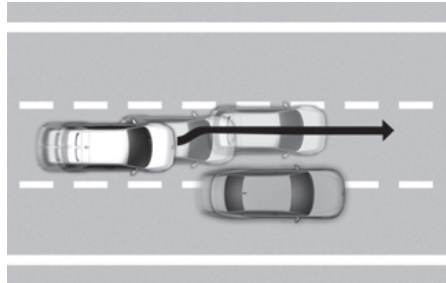

当车速在60 km/h以上时, 如果检测到您相邻车道内的车辆与本车辆近距离行驶, 本车辆将控制转向行驶至另一侧, 以辅助安全驾驶。如果车道两边的车辆均离您的车辆很近, 此功能不会控制车辆行驶到车道的另一侧。

高速公路驾驶辅助 (HDA) 功能待机

在高速公路驾驶辅助(HDA)功能启动状态, 如果智能巡航控制(SCC)功能暂停, 高速公路驾驶辅助(HDA)功能会进入待机状态。此时, 车道跟踪辅助(LFA)功能会正常运行。

i 信息

- 车速限制功能辅助您将车速控制在 60km/h 以下行驶。此时，当前方有车辆时，车辆会减速。车辆减速后，不会自动加速。
- 在下列任何条件下，将关闭车速限制功能：
 - 驾驶员再次握紧方向盘时。
 - 驾驶员按下车道驾驶辅助按钮 (/⊕\)
 启动车道跟踪辅助 (LFA) 功能时。
- 向上 / 向下拨动开关至增速 (+ 或 降速 - 位置时，或者按下 [III] 或 [III] 按钮时，或者踩下加速踏板或制动踏板时。

高速公路变道辅助

+ 如有配备

运行状态显示

可以从仪表盘上的驾驶辅助视图模式中观察到高速公路变道辅助功能的运行状态。请参考第4章的“视图模式”部分。

根据高速公路变道辅助功能的运行状态，将显示如下。

运行状态显示

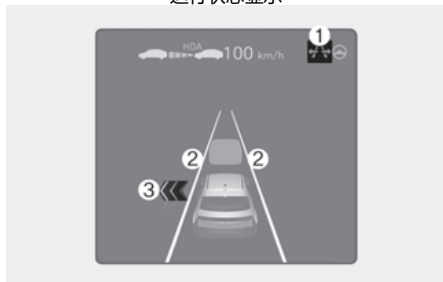

高速公路变道辅助功能准备就绪



1. 高速公路变道辅助指示灯 (↔↔)
 - 绿色指示灯亮：准备就绪时
 - 绿色指示灯闪烁：功能控制时
 - 灰色指示灯亮：功能待机时
 - 白色指示灯闪烁：解除状态（仅在特定时间显示）
2. 车道线
 - 车道线的显示与高速公路变道辅助指示灯 (1) 相同。但是，如果此功能在待机状态，就会显示是否检测到车道线。
3. 绿色箭头和暗影
 - 此功能控制经过一定时间后，显示绿色箭头，直至车道变更完成。
4. 警告信息
 - 即使打开车道变更转向信号灯，如果此功能无法启动变道辅助功能，就会显示警告信息。
 - 当此功能关闭时，就会显示此警告信息。

高速公路变道辅助功能启动

满足下列条件时，高速公路变道辅助功能就会启动

- 使用驾驶辅助按钮或车道驾驶辅助按钮启动高速公路驾驶辅助 (HDA) 功能。在仪表盘上显示 “变道辅助 (高速公路)” 和 “请按 OK 键开启变道辅助”。

高速公路变道辅助功能准备就绪



高速公路变道辅助功能在启动状态，当满足下列所有条件时，此功能进入准备就绪状态

- 高速公路驾驶辅助 (HDA) 功能在启动状态。
- 车道跟踪辅助 (LFA) 功能在启动状态时。
- 起动车辆后，多次检测到本车辆盲点的目标车辆。
- 本车辆车速在 30 km/h 以上。
- 当本车辆车速在 30-70km/h 范围内时，在本车辆左侧和右侧相邻车道内后方区域检测到车辆，而且变道时不存在发生碰撞的危险性。
- 在仪表盘上没有显示未握方向盘警报功能的警告信息。
- 危险警告灯 [OFF]。

i 信息

- 当变道辅助功能在启动 (指示灯亮) 状态时，即使操作转向灯或危险警告灯 ON，车道跟踪辅助 (LFA) 功能也不会关闭。
- 在下列路况条件下行驶时，变道辅助功能自动关闭：
 - 单条车道道路时。
 - 道路上没有中央隔离带、护栏等结构物时。
 - 前方道路上有行人或骑行者时。
- 在此功能准备就绪状态，当本车辆车速在 25 km/h 以下时，此功能进入待机状态。
- 当本车辆车速在 30-70 km/h 范围内，而且在本车辆左侧和右侧的相邻车道内后方区域没有检测到车辆时，此功能进入待机状态。
- 如果存在发生碰撞的危险性，此功能进入待机状态。
- 根据从仪表盘显示屏上选择的仪表盘类型或主题的不同，在仪表盘上显示的图像和颜色可能会有所不同。

⚠ 警告

高速公路变道辅助功能在控制期间关闭时，暂停转向辅助功能。因此，驾驶员必须始终保持警惕。

高速公路变道辅助功能操作

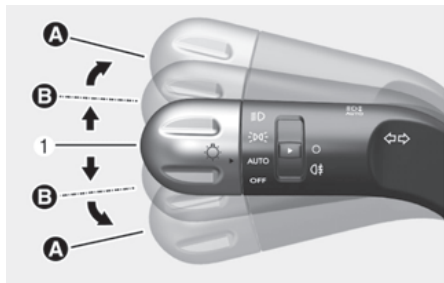

高速公路变道辅助功能在准备就绪(绿色指示灯亮)状态下,上下操作转向信号灯控制杆时,如果满足下列条件,高速公路变道辅助功能启动控制

- 驾驶员双手握住方向盘。
- 在车道变更方向无碰撞危险。
- 在车道变更方向的车道线为单条虚线。
- 正面防撞辅助(FCA)功能、盲点防撞辅助(BCA)功能没有发出碰撞危险预警。
- 当车辆行驶在车道中央时,车道保持辅助(LKA)功能不会控制方向盘。
- 正在行驶的道路或即将变更车道的道路条件满足此功能的运行条件。

i 信息

- 当转向信号灯控制杆置于[A]位置时。此时,如果在踏上另一车道之前,将转向信号灯控制杆置于中立位置(1),高速公路变道辅助功能解除控制。如果在已踏上另一车道之后,将转向信号灯控制杆置于中立位置(1),高速公路变道辅助功能辅助控制变更车道,并在车道变更完成后,关闭转向信号灯。
- 当转向信号灯控制杆置于[B]位置时。当转向信号灯控制杆在[B]位置保持一定时间时,就会显示绿色箭头。此时,即使转向信号灯控制杆返回至中立位置(1),高速公路变道辅助功能保持辅助控制。

当此功能控制变更车道时,即使没有握住转向信号灯控制杆,转向信号灯仍然保持闪烁,当车道变更完成后,转向信号灯关闭。

高速公路变道辅助功能待机

当不满足此功能准备就绪条件,或行驶在下列道路上时,高速公路变道辅助功能进入待机状态

- 高速公路主干道上距离道路收费站一定距离范围内的道路上时。
- 前方道路无交汇处、出入口等而结束时。
- 在急弯道路上行驶时。
- 车道过窄时。

高速公路变道辅助功能解除

在下列任何条件下,关闭此功能

- 当高速公路车道线辅助系统运行时,转向信号控制杆置于[A]位置且在车辆进入车道线前将转向信号控制杆释放到中心(1)。
- 转向信号控制杆向车道变更的相反方向移动时。
- 急速转动方向盘时。

⚠ 警告

- 在此功能控制期间,如果出现下列任何条件,就会解除此功能控制:
 - 关闭高速公路驾驶辅助(HDA)功能时。
 - 关闭或暂停车道跟踪辅助(LFA)功能或智能巡航控制(SCC)功能时。
 - 在仪表盘显示屏上显示未握方向盘警报功能的警告信息时。
 - 危险警告灯[ON]时。
 - 在仪表盘上显示正面防撞辅助(FCA)功能或盲点防撞辅助(BCA)功能的警告信息时。
 - 即使没有显示正面防撞辅助(FCA)功能、盲点防撞辅助(BCA)功能的警告信息,当检测到与相邻车道内的车辆发生碰撞的危险性时。
 - 预期变更的目标车道消失时。
 - 转向信号灯功能故障时。

- 高速公路变道辅助功能关闭时（如，在设置菜单中设置停用此功能、道路变为单行道、道路前方出现交叉路口或人行横道、道路上没有中央隔离带或护栏等结构物、检测到前方有行人或骑行者等时，此功能关闭）。
- 在此功能准备就绪状态，当本车车速在 25 km/h 以下时，此功能进入待机状态。
- 当本车车速在 30-70 km/h 范围内，而且在本车辆左侧和右侧的相邻车道内后方区域没有检测到车辆时，此功能进入待机状态。
- 如果存在发生碰撞的危险性，此功能进入待机状态。
- 此功能在控制期间被解除时，根据行驶条件，可能控制车辆至车道中央，或者停止转向辅助控制。驾驶车辆时，驾驶员应始终仔细观察路况和行驶条件。
- 在道路上的交叉路口或人行横道等，检测到行人、骑行者时，此功能可能无法正常运行。驾驶车辆时，驾驶员应始终仔细观察路况和行驶条件。

高速公路驾驶辅助 (HDA) 系统故障和功能限制

高速公路驾驶辅助 (HDA) 系统故障



高速公路驾驶辅助(HDA)系统不能正常运行时，就会在仪表盘上显示“**请检查驾驶员辅助系统**”和“**请检查变道辅助功能**”的警告信息，并且仪表盘上的主警告灯(△)亮。在此状态下，我们建议您将此系统有关的所有检查、维修和更换工作交由现代汽车授权经销商进行。

i 信息

您可以在仪表盘上的实用视图服务信息中查看警告信息。

警告

- 驾驶员必须始终担负正确操控车辆和安全驾驶的责任。
- 驾驶车辆时，应始终紧握方向盘。
- 公路驾驶辅助功能是驾驶辅助功能，并不是完整的自动驾驶系统。因此，驾驶员必须始终注意观察前方路况，必要时采取适当的车辆操控措施安全驾驶。
- 驾驶员要始终担负注意观察前方路况，并避免违反交通规则的责任。车辆制造商对由驾驶员原因所造成的任何交通违章或交通事故不负有任何责任。
- 高速公路驾驶辅助 (HDA) 功能并不能对所有情况进行响应。高速公路驾驶辅助 (HDA) 功能由于功能限制条件，可能检测不到即将发生碰撞的危险性。因此，驾驶员必须熟悉此功能的限制条件。可能不能检测到可能发生碰撞的障碍物如车辆、摩托车、自行车、行人、或不明物体或结构如护栏，收费站等。
- 在下列任何条件下，高速公路驾驶辅助 (HDA) 功能自动关闭：
 - 在休息区、交叉路口、岔路口等道路上行驶时。
 - 导航系统重新启动或更新数据等，导航系统不能正常运行时。
- 根据路况（基于导航信息）、车辆周围环境条件，高速公路驾驶辅助 (HDA) 功能可能意外启动或关闭。
- 当前视摄像头无法正确检测车道线或开启双手离开方向盘警告时，车道跟踪辅助功能可能会临时解除。
- 如果周围环境噪声大，可能听不到高速公路驾驶辅助 (HDA) 功能所发出的警报声。
- 车辆在弯道上行驶时，如果车速高于特定速度，车辆可能会偏向一侧，或者偏离本车道。
- 当本车辆正在拖动挂车或另一辆车时，为了行驶安全，请关闭公路驾驶辅助功能。
- 根据路况、手握方向盘的状态等，未握方向盘警告功能的警告信息会提早或延迟显示。因此，驾驶员在驾驶车辆时要始终握紧方向盘。
- 使用高速公路驾驶辅助 (HDA) 功能之前，为了确保行车安全，请仔细阅读使用说明书中的有关内容。
- 当车辆起动，或者初始化检测传感器或导航时，公路驾驶辅助功能将不工作。

高速公路驾驶辅助 (HDA) 功能限制

在下列任何条件下，高速公路驾驶辅助 (HDA) 功能不能正常运行。

- 由于导航数据没有更新，地图信息与实际道路有差异时。
- 因实时 GPS 数据或地图信息错误，导致地图信息与实际道路不一致时。
- 因同时使用路线搜索、视频播放、语音识别等功能，导致信息娱乐系统超载时。
- 因在隧道等区域内，GPS 信号受阻时。
- 驾驶员偏离导航设定的路线时，或者导航信息被初始化，而变更或取消目的地路线时。
- 车辆进入服务区或休息区时。
- 安卓车载系统或苹果车载系统正在运行时。
- 导航不能检测当前车辆位置（如高架道路包括临近普通道路的高架桥或存在并行的临近道路）时。
- 不能检测到白色单一虚线车道线或道路边缘。
- 由于施工等原因，道路交通暂时受到控制时。
- 在道路上没有中央隔离带、护栏等结构物时。
- 在车道变更方向有多变车道时。
- 安装挂车或挂架等时。

i 信息

前视摄像头、前雷达传感器、前侧面雷达传感器和后侧面雷达传感器功能限制有关的详细信息，请参考本章的“正面防撞辅助(FCA)”、“盲点防撞辅助(BCA)”部分。

后视监视器 (RVM)

后视监视器(RVM)功能在车辆泊车或倒车过程中，显示车辆后方区域的影像，以辅助驾驶员安全驾车。

检测传感器

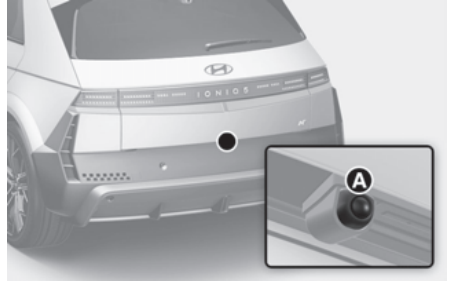

[A] 后视广角摄像头
检测传感器的具体位置请见上图。

后视监视器 (RVM) 功能设置

警告方式



车辆电源在ON位置时，请在信息娱乐系统设置菜单中选择“设置 > 车辆 > 驾驶员辅助 > 警告方式”项。

- **泊车安全优先**：启动后视监视器 (RVM) 功能时，车辆会降低所有其它系统的音量。

i 信息

- 如果在此变更警告方式，可能其它驾驶员辅助系统的警告方式也会改变。
- 重新启动车辆时，警告方式将保持最后设置的状态。
- 根据车辆规格和功能配置的不同，可能没有配置某些功能的设置菜单。

摄像头设置



- 要变更后视监视器 (RVM) 功能的“显示内容”设置，在后视监视器 (RVM) 功能运行期间，触摸显示屏上的设置 (⚙️) 图标键，或者车辆电源在 ON 位置时，在信息娱乐系统中选择“设置 > 显示 > 设置摄像头 > 显示内容”项，可以设置或变更设置。
- 在“显示内容”中，可以设置或变更“后视图画面保持”和“后视图泊车引导线”的设置。

后方影像保持

档位从“R(倒车)”档挂入“N(空档)”档或“D(前进)”档时，保持后方影像的显示。当车速超过一定速度时，就会关闭后方影像。

后视图泊车引导线

如果选择“后视图泊车引导线”模式，就会在后视监视器 (RVM) 显示屏区域显示后视图泊车引导线和后顶视图泊车引导线。

i 信息

- 后视图泊车引导线的水平准线显示距车辆 0.5 m、1 m 和 2.3 m 的距离。
- 后顶视图泊车引导线的水平准线显示后备箱门打开距离与距车辆 1.5m 的距离。

后视监视器 (RVM) 功能操作

泊车 / 影像模式按钮

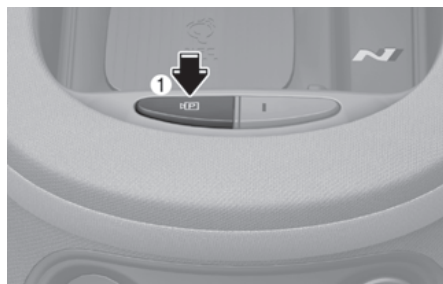

档位在“P(驻车)”档、“D(前进)”档和“N(空档)”档状态，按下驻车/影像模式按钮(1)时，后视监视器(RVM)功能启动。

前挡风玻璃雨刮器片

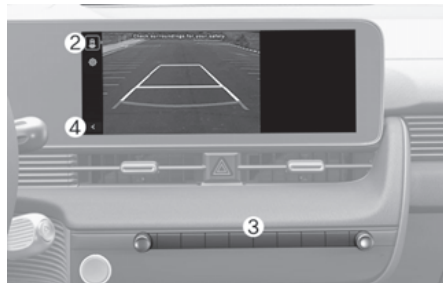

运行条件

- 档位 在 “R(倒车)” 档。
- 档位 在 “P(驻车)” 档、“N(空档)” 档时，或者档位 在 “D(前进)” 档，并且车速 在 10km/h 以下时，按下泊车 / 影像模式按钮 (1)。

使用视图变更按钮(2)，可以选择后视影像或后顶视图。

关闭条件

- 将档位挂入 “P(驻车)” 档或 “D(前进)” 档时。
- 按下泊车 / 影像模式按钮 (1) 时，或者按下信息娱乐系统任何按钮 (3) 时。
- 档位 在 “N(空档)” 档或 “D(前进)” 档，并且车速 在 10 km/h 以上时。
- 在后视影像菜单上选择前一页按钮 ◀ (4)。

i 信息

档位 在 “R(倒车)” 档时，不能关闭后视影像。

后置摄像头画面保持功能

泊车操作期间，在显示屏上保持后视影像的显示，以辅助您的泊车操作。

运行条件

档位 从 “R(倒车)” 档挂入 “N(空档)” 档或 “D(前进)” 档，并且车速 在 10km/h 以下。

关闭条件

- 车速 升至 10km/h 以上时，后视影像关闭。
- 将档位挂入 “P(驻车)” 档时，后视影像关闭。
- 按下泊车 / 影像模式按钮 (1) 时，后视影像关闭。

行驶时无视影像

驾驶车辆时，驾驶员能够通过显示屏看见车辆后方的影像，从而辅助您安全驾车。

运行条件

- 档位 在 “P(驻车)” 档、“N(空档)” 档时，或者档位 在 “D(前进)” 档，并且车速 在 10km/h 以上时，按下泊车 / 影像模式按钮 (1)。

关闭条件

- 将档位挂入 “P(驻车)” 档或 “D(前进)” 档时。
- 再次按下泊车 / 影像模式按钮 (1) 时。
- 按下信息娱乐系统任何按钮 (3) 时。
- 在后视影像菜单上选择前一页按钮 ◀ (4)。

功能控制时

在显示屏上显示行驶时无视影像时，如果将档位挂入 “R(倒车)” 档，显示屏切换至后视影像显示。

i 信息

- 档位 在 “R(倒车)” 档时，与视图模式无关，不能关闭后视影像。
- 当后视影像功能启动时，会显示最后使用的影像模式。
- 在后视影像和后顶视图模式上，会显示后泊车引导线。(当在信息娱乐系统中选择 “设置 > 车辆 > 驾驶员辅助 > 泊车安全 > 设置摄像头 > 显示内容 > 后视图泊车引导线” 项时)。但是，在行驶时后视影像中不会显示后泊车引导线。
- 行驶时后视影像功能在启动状态时，即使车速降至 10km/h 以下，此功能也不会关闭。
- 在行驶时后视影像功能启动状态下，后顶视图功能无效。

后顶视图



驻车操作期间，触摸显示器屏幕上的图标(2)时，在显示器屏幕上会显示顶视图像，并显示与后方车辆之间的车距。

后视监视器 (RVM) 系统故障和功能限制

后视监视器 (RVM) 系统故障

后视监视器(RVM)系统不能正常运行时，或者显示屏闪屏或摄像头传输的影像显示异常时，我们建议您将此系统有关的所有检查、维修和更换工作交由现代汽车授权经销商进行。

后视监视器 (RVM) 功能限制

警告

- 后视摄像头不能覆盖车辆后方的整体区域。在泊车或倒车前，驾驶员一定要通过室内和室外后视镜直接观察后方环境状态。
- 在显示屏上显示的影像距离会根据物体实际距离的不同而发生变化。这是因为后视监视器上显示的图像是通过校准宽后视摄像头内图像来显示的。当车辆因装载货物而倾斜时，后泊车指南可能不正确。一定要直观观察车辆周围环境，以确保安全。
- 始终保持后视摄像头镜头清洁。如果摄像头镜头被任何异物遮挡，会严重影响摄像头的检测性能，这会导致后视监视器 (RVM) 功能不能正常运行。注意，禁止使用化学溶剂，如含有高碱性或挥发性有机溶剂（汽油、丙酮等）的强洗涤剂。否则，会导致摄像头镜头损坏。

全景影像 (SVM)

 如有配备

全景影像(SVM)功能利用广角摄像头捕捉车辆周围的影像,并通过信息娱乐系统显示屏显示车辆周围的影像,以辅助驾驶员安全泊车或驾驶。

检测传感器

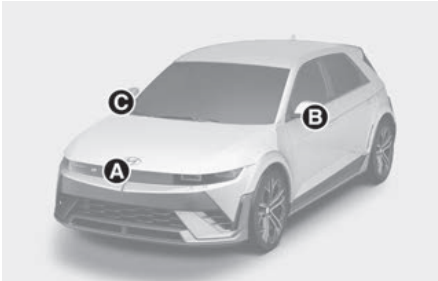

- [A] 前视广角摄像头
- [B] 侧视广角摄像头 (侧后视镜底部)
- [C] 侧视广角摄像头 (侧后视镜底部)
- [D] 后视广角摄像头

检测传感器的具体位置请见上图。

全景影像 (SVM) 功能设置

警告方式



车辆电源在ON位置时,请在信息娱乐系统设置菜单中选择“设置 > 车辆 > 驾驶员辅助 > 警告方式”项。

- **泊车安全优先:** 当启动全景影像 (SVM) 功能时,会降低所有其它系统的音量。

信息

- 如果在此变更警告方式,可能其它驾驶员辅助系统的警告方式也会改变。
- 重新启动车辆时,警告方式将保持最后设置的状态。
- 根据车辆规格和功能配置的不同,可能没有配置某些功能的设置菜单。

摄像头设置



- 要设置或变更全景影像 (SVM) 功能的“显示内容”设置，在全景影像 (SVM) 功能运行期间，触摸显示屏上的设置 (⚙️) 图标键，或者车辆电源在 ON 位置时，在信息娱乐系统中选择“设置 > 车辆 > 驾驶员辅助 > 泊车安全 > 设置摄像头”项，可以进行设置或变更设置。
- 在“显示内容”中，可以设置或变更“泊车距离警告”、“顶视图泊车引导线”和“后视图泊车引导线”的设置。

泊车距离警告

如果选择“泊车距离警告”模式，就会在全景影像 (SVM) 显示屏的顶视图区域显示泊车距离警告 (PDW) 功能控制视图。

顶视图泊车引导线

如果选择“顶视图泊车引导线”模式，当显示前顶视图和后顶视图时，就会在全景影像 (SVM) 显示屏的顶视图区域显示泊车引导线。

- 仅在泊车距离警告 (PDW) 功能启动，并向驾驶员发出碰撞危险预警时显示视图。

i 信息

后顶视图泊车引导线的水平准线显示后备箱门打开距离、和距车辆 2 m 的距离。

后视图泊车引导线

如果选择“后视图泊车引导线”模式，就会在后视影像中显示泊车引导线。

i 信息

水平准线显示距车辆 0.5 m、1 m 和 2.3 m 的距离。

全景影像自动启动

车辆电源在 ON 位置时，在信息娱乐系统中选择或取消选择“设置 > 车辆 > 驾驶员辅助 > 泊车安全 > 全景影像自动启动”项，可以设置启用或停用此功能。

i 信息

全景影像自动启动有关的详细信息，请参考“全景影像 (SVM) 功能操作”部分。

全景影像 (SVM) 功能操作

泊车 / 影像模式按钮



按下泊车 / 影像模式按钮 (1) 时，全景影像 (SVM) 功能就会启动。

再次按下此按钮时，此功能关闭。

前视图

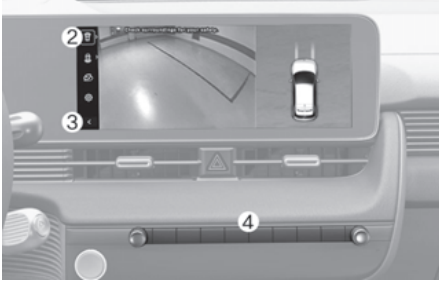

将档位挂入“N(空档)”档或“D(前进)”档时，在显示屏上显示前视影像，以辅助前进泊车。

使用视图变更按钮(2)，可以选择顶视图、前视影像、前侧视影像和前广角影像。

运行条件

- 档位从“R(倒车)”档挂入“N(空档)”档或“D(前进)”档，并且车速在10 km/h 以下。
- 档位在“P(驻车)”档、“N(空档)”档或“D(前进)”档，车速在10 km/h 以下时，按下泊车 / 影像模式按钮(1)。
- “全景影像自动启动”功能运行。
当在信息娱乐系统中选择“设置 > 车辆 > 驾驶员辅助 > 泊车安全 > 全景影像自动启动”项时，就会显示泊车时前视影像。

i 信息

当前视影像功能启动时，会显示最后使用的影像模式。

关闭条件

- 将档位从“N(空档)”档或“D(前进)”档挂入“P(驻车)”档或“R(倒车)”档时。
- 按下泊车 / 影像模式按钮(1)时，或者按下信息娱乐系统任何按钮(4)时。
- 车速升至10km/h 以上时。
- 选择前一页按钮 ◀ (3)。

i 信息

车速升至10 km/h以上时，全景影像(SVM)功能可能关闭。在此状态下，即使车速重新降至10 km/h以下，全景影像(SVM)功能也不会自动启动。

前挡风玻璃雨刮器片

在显示屏上显示后视影像，以辅助泊车。

使用视图变更按钮(2)，可以选择顶视图、后视影像、后侧视影像和后视广角影像。

运行条件

- 档位在“R(倒车)”档。
- 档位在“P(驻车)”档、“N(空档)”档或“D(前进)”档，并且车速在10 km/h 或以下时，按下泊车 / 影像模式按钮(1)，然后按动视图变更按钮(2)，选择后视影像。

关闭条件

- 档位在“R(倒车)”档。
- 档位在“P(驻车)”档，按下泊车 / 影像模式按钮(1)时。

i 信息

档位“R(倒车)”档时，即使按下信息娱乐系统任何按钮(4)，不能关闭后视影像。

行驶时前视影像

驾驶车辆时，驾驶员能够通过显示屏看见车辆前方的影像，从而辅助您安全驾车。

使用视图变更按钮(2)，可以选择行驶时光视影像。

运行条件

- 档位“N(空档)”档或“D(前进)”档，车速在10 km/h以上时，按下泊车/影像模式按钮(1)。

关闭条件

- 按下泊车/影像模式按钮(1)时，或者按下信息娱乐系统任何按钮(4)时。
- 将档位从“N(空档)”档或“D(前进)”档挂入“P(驻车)”档或“R(倒挡)”档时。
- 车速在10km/h或以下，按下视图变更按钮(2)时。

i 信息

- 当行驶时前视影像功能启动时，会显示最后使用的影像模式。
- 行驶时前视影像功能在启动状态时，即使车速降至10km/h以下，此功能也不会关闭。
- 当行驶时前视影像功能启动运行时，在全车速范围内停用前顶视图和侧视影像模式。

行驶时光视影像

驾驶车辆时，驾驶员能够通过显示屏看见车辆后方的影像，从而辅助您安全驾车。

运行条件

- 档位“N(空档)”档或“D(前进)”档，并且车速在10 km/h以上时，按下泊车/影像模式按钮(1)，然后按动视图变更按钮(2)，选择时光视影像。

使用视图变更按钮(2)，可以选择时光视影像或3D影像。

关闭条件

- 将档位挂入“P(驻车)”档或“D(前进)”档时。
- 按下泊车/影像模式按钮(1)时，或者按下信息娱乐系统任何按钮(4)时。

i 信息

- 当行驶时光视影像功能启动时，会显示最后使用的影像模式。
- 在行驶时光视影像上，不显示泊车引导线。
- 行驶时光视影像功能在启动状态时，即使车速降至10km/h以下，此功能也不会关闭。
- 当行驶时光视影像功能启动运行时，在全车速范围内停用后顶视图和后侧视影像模式。

3D 影像

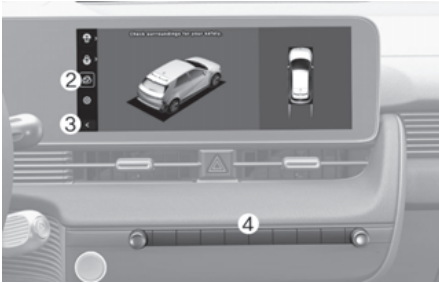

3D影像功能从不同角度显示车辆的周围图像。

您通过点击显示屏可以改变角度。再次按下3D影像按钮时，恢复至初始角度。

运行条件

当按动视图变更按钮(2)，选择3D影像功能时：

- 档位 在 “P(驻车)” 档、“N(空档)” 档或 “D(前进)” 档，并且车速在 10 km/h 以下。
- 档位 在 “R(倒车)” 档时，启动全景影像 (SVM) 功能。

关闭条件

档位 在 “P(驻车)” 档、“N(空档)” 档或 “D(前进)” 档

- 将档位从 “N(空档)” 档或 “D(前进)” 档挂入 “P(驻车)” 档时。
- 按下泊车 / 影像模式按钮 (1) 时，或者按下信息娱乐系统任何按钮 (4) 时。
- 车速升至 10km/h 以上时。

档位 在 “R(倒车)” 档

- 将档位挂入 “P(驻车)” 档时。

i 信息

- 3D 影像不显示泊车引导线。
- 在显示屏上显示的前视 / 后视影像或 3D 影像的顶视图，将从 4 个广角摄像头输入的原始影像转换为车辆 360° 全景顶视图像。
- 顶视图不显示前视 / 后视广角影像。
- 顶视图缩放设置可以缩小 / 放大调整顶视图区域。

全景影像 (SVM) 系统故障和功能限制

全景影像 (SVM) 系统故障

全景影像(SVM)系统不能正常运行时，或者显示屏闪烁或摄像头传输的影像显示异常时，我们建议您将此系统有关的所有检查、维修和更换工作交由现代汽车授权经销商进行。

全景影像 (SVM) 功能限制

- 如果车辆在冬季长时间驻车或在室内停车场驻车时，在汽车排气的影响下，采集的图像可能会暂时变得模糊。
- 在下列任何条件下，在显示屏上显示的图像可能异常，而且可能会出现一个图标：
 - 后备箱门在打开状态时。
 - 驾驶位或副驾驶车门在打开状态时。
 - 侧后视镜折叠

警告

- 向任何方向移动车辆前，一定要注意观察车辆周围，确定没有物体或障碍物。从显示屏上看到的位置可能与实际车辆位置不同。
- 在显示屏上显示的影像距离会根据物体实际距离的不同而发生变化。这是因为后视监视器上显示的图像是通过校准宽后视摄像头内图像来显示的。当车辆因装载货物而倾斜时，后泊车指南可能不正确。一定要直观观察车辆周围环境，以确保安全。
- 全景影像 (SVM) 功能的设计适用于在平坦路面上的操作。因此，如果在有不同高度的路面上使用时，如路肩、减速带等地方，显示屏上的图像可能看起来不太正确。
- 请始终保持摄像头镜头清洁。如果摄像头镜头被任何异物遮挡，会严重影响摄像头的检测性能，这会导致全景影像 (SVM) 功能不能正常运行。注意，禁止使用化学溶剂，如含有高碱性或挥发性有机溶剂（汽油、丙酮等）的强洗涤剂。否则，会导致摄像头镜头损坏。

i 信息

全景影像(SVM)功能利用安装在车辆上的摄像头捕捉车辆周围环境影像，并通过信息娱乐系统显示屏显示车辆周围的影像。根据车辆周围的环境条件，在显示屏上显示的影像可能看起来不太自然。

后方交叉防撞辅助 (RCCA)

如有配备

后方交叉防撞辅助(RCCA)功能设计的目的是，驾驶车辆倒车时，帮助检测从左后侧面/右后侧面驶近的目标车辆，必要时显示警告信息和发出警报声，向驾驶员发出碰撞危险预警。此外，后方交叉防撞辅助(RCCA)功能会主动采取紧急制动辅助控制，以辅助驾驶员防止发生碰撞。

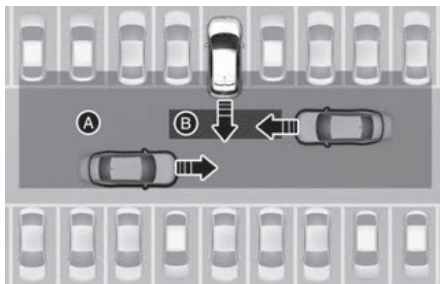

[A] 后方交叉碰撞警告 (RCCW) 功能的操作范围
[B] 后方交叉防撞辅助 (RCCA) 功能的操作范围

注意

根据检测的目标车辆车速的不同，警告时间会有所差异。

检测传感器



[A] 后侧面雷达传感器
检测传感器的具体位置请见上图。

i 信息

后侧面雷达传感器注意事项有关的详细信息，请参考本章的“盲点防撞辅助 (BCA)”部分。

后方交叉防撞辅助 (RCCA) 功能设置

后方交叉交通安全



车辆电源在ON位置时，在信息娱乐系统中选择或取消选择“设置 > 车辆 > 驾驶员辅助 > 泊车安全 > 后方交叉交通安全”项，可以设置启用或停用后方交叉防撞辅助(RCCA)功能。

警告

当起动车辆时，后方交叉防撞辅助(RCCA)功能始终进入激活状态。但是，如果在起动车辆后，取消选择“后方交叉交通安全”模式，驾驶员应始终注意观察车辆周围环境和正确操控车辆。

警告方式



车辆电源在ON位置时，请在信息娱乐系统设置菜单中选择“设置 > 车辆 > 驾驶员辅助 > 警告方式”项。

- 警告音量：可以调整警告音量。

i 信息

- 如果在此变更警告方式，可能其它驾驶员辅助系统的警告方式也会改变。
- 重新起动车辆时，警告方式将保持最后设置的状态。
- 根据车辆规格和功能配置的不同，可能没有配置某些功能的设置菜单。

后方交叉防撞辅助 (RCCA) 功能的操作

后方交叉防撞辅助(RCCA)功能根据发生碰撞的危险性,发出碰撞危险预警和控制车辆。此功能车辆控制状态分为:“碰撞危险预警”、“紧急制动”和“停车并终止制动控制”。

碰撞危险预警

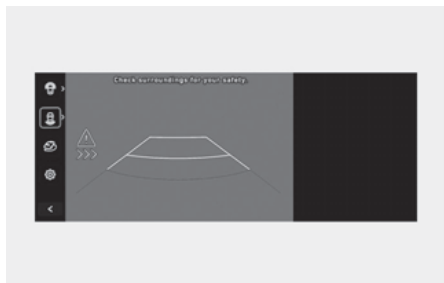

- 检测到从左后侧面 / 右后侧面驶近的目标车辆时, 侧后视镜上的警告灯闪烁, 并且在仪表盘上显示警告信息, 警告驾驶员有车辆从左后侧面 / 右后侧面驶近。同时发出警报声。如果后视监视器在启动状态, 在信息娱乐系统显示器上也会显示警告信息。
- 满足下列条件时, 后方交叉防撞辅助 (RCCA) 功能启动:
 - 挂入“R(倒车)”档。
 - 本车辆车速在 8km/h 以下。
 - 从左后侧面 / 右后侧面驶近的目标车辆距离本车辆约 25 m 范围内。
 - 从左后侧面 / 右后侧面驶近的目标车辆车速在 5km/h 以上。

i 信息

- 如果满足后方交叉防撞辅助 (RCCA) 功能启动条件, 当检测到从左后侧面 / 右后侧面驶近的目标车辆时, 即使本车辆在停车 (车速为 0 km/h) 状态, 也会发出碰撞危险预警。
- 根据从信息娱乐系统中选择的仪表盘类型或主题的不同, 在仪表盘上显示的图像和颜色可能会有所不同。

紧急制动

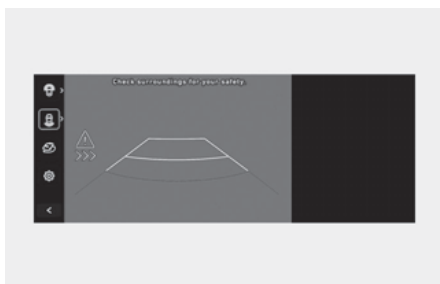

- 检测到从左后侧面 / 右后侧面驶近的目标车辆时, 侧后视镜上的警告灯闪烁, 并且在仪表盘上显示警告信息, 警告驾驶员有车辆从左后侧面 / 右后侧面驶近。同时发出警报声。在信息娱乐系统显示屏上也会发出警报。
- 主动采取紧急制动辅助控制, 以辅助驾驶员避免与从左后侧面 / 右后侧面驶近的目标车辆发生碰撞。

- 满足下列条件时，后方交叉防撞辅助 (RCCA) 功能启动：
 - 挂入 “R(倒车)” 档。
 - 本车辆车速在 8km/h 以下。
 - 从左后侧面 / 右后侧面驶近的目标车辆距离本车辆约 1.5 米范围内。
 - 从左后侧面 / 右后侧面驶近的目标车辆车速在 5km/h 以上。
 - 主动采取紧急制动辅助控制，以辅助驾驶员避免与从左后侧面 / 右后侧面驶近的目标车辆发生碰撞。

警告

在下列任何条件下，会解除制动控制

- 驶近的目标车辆超出检测范围时。
- 靠近的车辆经过本车辆后方时。
- 靠近的车辆没有驶向本车辆时。
- 驶近的目标车辆速度下降时。
- 驾驶员以足够的力量踩下制动踏板时。

停车并终止制动控制



- 车辆通过此功能采取紧急制动辅助控制而停车时，就会在仪表盘上显示 “**请小心驾驶**” 的警告信息。
- 为了确保行车安全，应立即踩下制动踏板，并仔细观察车辆周围环境。
- 车辆紧急制动控制停车后，保持约 2 秒钟的制动控制状态，然后解除制动控制。
- 在紧急制动控制期间，如果驾驶员用力踩下制动踏板，后方交叉防撞辅助 (RCCA) 功能自动停止紧急制动控制。

警告

使用后方交叉防撞辅助 (RCCA) 功能时，请遵守下列安全注意事项

- 为了确保行车安全，仅在安全地方停车后，操作设置菜单变更功能设置。
- 如果其它任何功能控制显示警告信息或发出警报声，后方交叉防撞辅助 (RCCA) 功能可能不能显示警告信息也不能发出警报声。
- 如果周围环境噪声大，可能听不到后方交叉防撞辅助 (RCCA) 功能所发出的警报声。
- 当驾驶员为了避免碰撞而踩下制动踏板时，后方交叉防撞辅助 (RCCA) 功能可能不会启动控制。
- 当后方交叉防撞辅助 (RCCA) 功能启动控制时，车辆可能紧急停车，这可能会导致车内乘员受到伤害或松散的物品移动。因此，所有乘员必须佩戴好安全带和确保装载的物品安全。
- 即使后方交叉防撞辅助 (RCCA) 功能存在任何问题，车辆的基本制动功能会正常运行。
- 在后方交叉防撞辅助 (RCCA) 功能控制期间，如果驾驶员用力踩下加速踏板，后方交叉防撞辅助 (RCCA) 功能自动停止紧急制动控制。
- 后方交叉防撞辅助 (RCCA) 功能并不能对所有情况做出响应，更不可能对所有的碰撞危险情况做出全能回避控制。
- 根据路况和行驶条件，后方交叉防撞辅助 (RCCA) 功能可能延迟向驾驶员发出碰撞危险预警或根本不发出碰撞危险预警。
- 驾驶员始终担负正确操控车辆和安全驾驶的责任。不要完全依赖后方交叉防撞辅助 (RCCA) 功能。保持安全制动距离，必要时踩下制动踏板减速或完全停车。
- 严禁以人、动物等任何物体为对象进行后方交叉防撞辅助 (RCCA) 功能的测试。否则，会导致严重或致命人身伤害。

⚠ 注意

根据电子稳定控制(ESC)系统的状态,制动控制功能可能不能正常运行。

在下列任何条件下,仅发出碰撞危险预警:

- 电子稳定控制(ESC)指示灯亮时。
- 电子稳定控制(ESC)功能执行不同的功能时。

i 信息

如果后方交叉防撞辅助(RCCA)功能正在辅助制动控制,驾驶员应立即踩下制动踏板并检查车辆周围环境。

- 驾驶员强力踩下制动踏板时,后方交叉防撞辅助(RCCA)功能会解除紧急制动控制。
- 档位挂入“R(倒车)”档后,此功能针对左后侧面/右后侧面驶近目标车辆的紧急制动控制仅执行1次。

后方交叉防撞辅助(RCCA)系统故障和功能限制

后方交叉防撞辅助(RCCA)系统故障



后方交叉防撞辅助(RCCA)系统不能正常运行时,就会在仪表盘上显示“请检查驾驶员辅助系统”的警告信息几秒钟,并且仪表盘上的主警告灯(△)亮。在此状态下,我们建议您将此系统有关的所有检查、维修和更换工作交由现代汽车授权经销商进行。



侧后视镜上的警告灯不能正常操作时,就会在仪表盘上显示“请检查侧后视镜警告灯”的警告信息几秒钟,并且仪表盘上的主警告灯(△)亮。在此状态下,我们建议您将此系统有关的所有检查、维修和更换工作交由现代汽车授权经销商进行。

后方交叉防撞辅助(RCCA)功能暂停



当后侧面雷达传感器或后保险杠的传感器装配部位周围被积雪、雨水等异物或安装的挂车、挂架等遮挡时,会降低雷达传感器的检测性能,这会导致后方交叉防撞辅助(RCCA)功能暂停或关闭。

在此状态下,就会在仪表盘上显示“雷达探测受限,驾驶员辅助系统已暂停”警告信息。

当清除积雪、雨水等异物或拆除挂车、挂架等时,后方交叉防撞辅助(RCCA)功能将恢复至正常运行。

清除积雪、雨水等异物或拆除挂车、挂架等后,如果后方交叉防撞辅助(RCCA)功能仍然不能正常运行,我们建议您将此系统有关的所有检查、维修和更换工作交由现代汽车授权经销商进行。

警告

- 后方交叉防撞辅助 (RCCA) 功能即使在仪表盘上没有显示警告信息, 也可能不能正常运行。
- 后方交叉防撞辅助 (RCCA) 功能可能在某些区域 (如空旷地形等) 不能正常运行, 即在起动车辆后, 检测不到任何物体的地方。

注意

如果安装挂车、挂架等, 必须关闭后方交叉防撞辅助(RCCA)功能。与此相反, 如要使用后方交叉防撞辅助(RCCA)功能, 必须拆除挂车、挂架等。

信息

您可以在仪表盘上的实用视图服务信息中查看警告信息。

后方交叉防撞辅助 (RCCA) 功能限制

在下列任何条件下, 后方交叉防撞辅助 (RCCA) 功能不能正常运行。

- 在树林或草地等地方倒车驾驶时。
- 在潮湿的道路上倒车驾驶时。
- 驶近的车辆速度过快或过慢时。

在下列条件下, 可能无法运行制动控制, 需要驾驶员注意。

- 车辆在颠簸道路、崎岖不平道路、混凝土道路上行驶而振动过大时。
- 车辆在光滑路面上行驶时, 如雪、水坑或冰面等时。
- 轮胎气压低或轮胎损坏。
- 重复操作制动踏板时。
- 遥控智能泊车辅助 (RSPA) 功能控制时 (如有配备)。

信息

后侧面雷达传感器功能限制有关的详细信息, 请参考本章的“盲点防撞辅助 (BCA)”部分。

警告

- 在车辆或建筑物附近行驶时

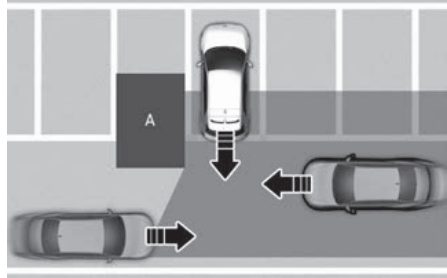

[A] 建筑物

在车辆或建筑物附近倒车驶出时, 后方交叉防撞辅助 (RCCA) 功能可能会受到限制。在此状态下, 此功能可能无法检测到从左后侧面 / 右后侧面驶近的目标车辆。在此状态下, 此功能可能在需要时不会向驾驶员发出碰撞危险预警, 或者不能主动采取紧急制动控制措施。

倒车驾驶时, 驾驶员必须注意观察车辆后方环境和正确操控车辆。

- 车辆在复杂的泊车环境中时

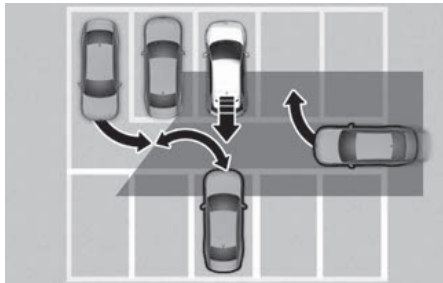

在这样的环境中倒车驶出时，后方交叉防撞辅助 (RCCA) 功能可能会识别本车辆附近的停止车辆或驶出车辆（如正在从旁边驶离的车辆、从后方驶出的车辆、停止的车辆、靠近本车辆转弯的车辆等）。在此状态下，此功能可能在不必要时向驾驶员发出碰撞危险预警，或者主动采取紧急制动辅助控制。

倒车驾驶时，驾驶员必须注意观察车辆后方环境和正确操控车辆。

- 车辆斜向泊车时

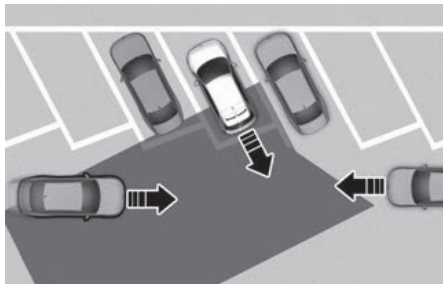

从斜向停车位倒车驶出时，后方交叉防撞辅助 (RCCA) 功能可能会受到限制。此功能可能无法检测到从左后侧面 / 右后侧面驶近的目标车辆。在此状态下，此功能可能在需要时不会向驾驶员发出碰撞危险预警，或者不能主动采取紧急制动控制措施。

倒车驾驶时，驾驶员必须注意观察车辆后方环境和正确操控车辆。

- 车辆在斜坡上或在斜坡附近时

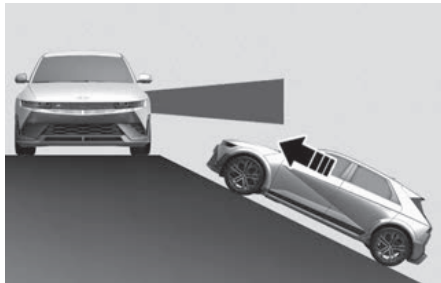

当车辆在上坡或下坡或在斜坡附近时，后方交叉防撞辅助 (RCCA) 功能可能会受到限制。此功能可能无法检测到从左后侧面 / 右后侧面驶近的目标车辆。在此状态下，此功能可能在需要时不会向驾驶员发出碰撞危险预警，或者不会主动采取紧急制动控制措施。

倒车驾驶时，驾驶员必须注意观察车辆后方环境和正确操控车辆。

- 车辆进入结构物附近的停车位时

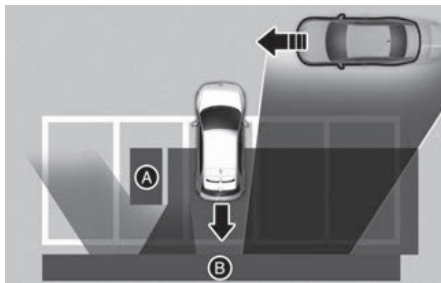

[A] 建筑物

[B] 墙壁

在车辆倒车进入后方或侧面有墙或建筑物的停车位时，后方交叉防撞辅助 (RCCA) 功能可能检测到从前方经过的车辆。在此状态下，此功能可能在不必要时向驾驶员发出碰撞危险预警，或者主动采取紧急制动控制措施。

倒车驾驶时，驾驶员必须注意观察车辆后方环境和正确操控车辆。

• 车辆倒车进入停车位时

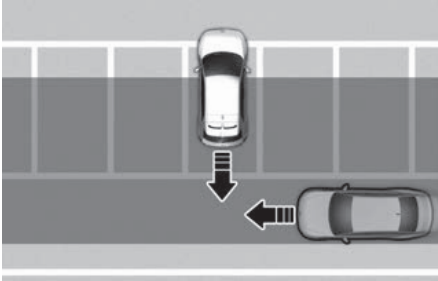

当车辆倒车进入停车位时，后方交叉防撞辅助 (RCCA) 功能可能检测到从本车辆后方经过的车辆。在此状态下，此功能可能在不需要时向驾驶员发出碰撞危险预警，或者主动采取紧急制动控制措施。

倒车驾驶时，驾驶员必须注意观察车辆后方环境和正确操控车辆。

警告

- 当本车辆正在拖动挂车或其它车辆时，为了确保行车安全，请关闭后方交叉防撞辅助 (RCCA) 功能。
- 后方交叉防撞辅助 (RCCA) 功能受到强电磁波干扰时，可能不能正常运行。
- 起动发动机或后侧面雷达传感器初始化后，在 3 秒钟内，后方交叉防撞辅助 (RCCA) 功能不会启动。
- 如果在雷达传感器被遮挡或存在故障期间关闭车辆电源并重新启动，此状态保持不变。因此，后方交叉防撞辅助 (RCCA) 功能可能不能正常运行。

泊车距离警告 (PDW)

泊车距离警告 (PDW) 功能设计的目的是，驾驶车辆泊车或低速前进或倒车时，利用前/侧面 (如有配备)/后超声波传感器检测一定距离范围内的行人、动物或障碍物，并向驾驶员发出碰撞危险预警。

检测传感器

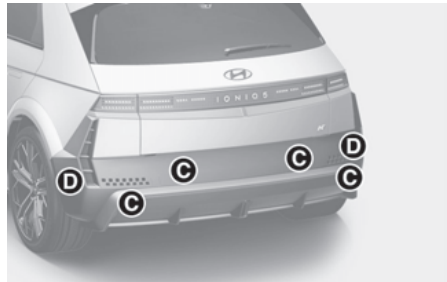
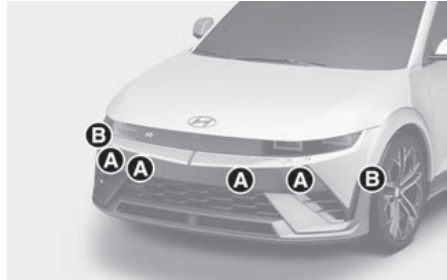

- [A] 前超声波传感器
 - [B] 前侧面超声波传感器 (如有配备)
 - [C] 行李箱盖
 - [D] 后侧面超声波传感器 (如有配备)
- 检测传感器的具体位置请见上图。

泊车距离警告 (PDW) 功能设置

警告方式



车辆电源在ON位置时，请在信息娱乐系统设置菜单中选择“**设置 > 车辆 > 驾驶员辅助 > 警告方式**”项。

- **警告音量：**可以调整警告音量。

i 信息

- 如果在此变更警告方式，可能其它驾驶员辅助系统的警告方式也会改变。
- 重新起动车辆时，警告方式将保持最后设置的状态。
- 根据车辆规格和功能配置的不同，可能没有配置某些功能的设置菜单。

泊车距离警告自动启动

在信息娱乐系统中选择“**设置 > 车辆 > 驾驶员辅助 > 泊车安全 > 自动泊车距离警告**”项，可以设置启用“自动泊车距离警告”功能。

i 信息

当启用“**自动泊车距离警告**”功能时，泊车安全按钮指示灯(P_{WA})保持亮。

泊车距离警告 (PDW) 功能操作

泊车安全按钮



按下泊车安全(P_{WA})按钮时，前/后泊车距离警告(PDW)功能就会启动。再次按下此按钮时，此功能关闭。

- 将档位挂入“R(倒车)”档时，泊车距离警告(PDW)功能自动启动(泊车安全按钮指示灯亮)。





前泊车距离警告 (PDW)

在下列条件下，前泊车距离警告(PDW)功能启动

- 在后泊车距离预警(PDW)功能启动状态，将档位从“R(倒车)”档挂入“D(前进)”档时。
- 档位在“D(前进)”档，并且泊车安全按钮(P_{WA})指示灯亮时。
- 在此功能关闭状态下，将档位挂入“D(前进)”档时
(仅在信息娱乐系统中选择“**设置 > 车辆 > 驾驶员辅助 > 泊车安全 > 自动泊车距离警告**”项时)。

i 信息

- 仅当车辆前行速度小于 10km/h 时，前泊车距离警告 (PDW) 功能启动控制。
- 如果车速超过 30 km/h，就会关闭前泊车距离警告 (PDW) 功能。此时，即使车速降至 10 km/h 以下，此功能也不会重新启动。
(仅在信息娱乐系统中没有选择“设置 > 车辆 > 驾驶员辅助 > 泊车安全 > 自动泊车距离警告”项时。)

与物体的距离	警告灯		警报声
	仪表盘	信息娱乐系统	
60-120 cm			蜂鸣器间歇发出蜂鸣声(前内侧)
30-60 cm			蜂鸣器频繁发出警报声
30 cm 范围内			蜂鸣器持续发出警报声

- 当各超声波传感器在其检测范围内检测到行人或物体时，对应的警告灯亮，向驾驶员发出碰撞危险预警。同时发出警报声。
- 同时检测到两个或以上的物体时，以最近的物体为对象向驾驶员发出碰撞危险预警。
- 实际警告灯的形状可能与图示不同。
- 档位 in “R(倒车)” 档时，仅前侧面碰撞危险预警功能启动。

侧面泊车距离警告 (PDW)

^④如有配备

在下列条件下，侧面泊车距离警告(PDW)功能启动

- 档位 in “R(倒车)” 档。
- 档位从 “R(倒车)” 档挂入 “D(前进)” 档时。
- 档位 in “D(前进)” 档，并且泊车安全按钮 (P[Ⓜ]) 指示灯亮时。
- 在此功能关闭状态下，将档位挂入 “D(前进)” 档时

(仅在信息娱乐系统中选择“设置 > 车辆 > 驾驶员辅助 > 泊车安全 > 自动泊车距离警告”项时)。

i 信息

- 仅当车辆前行速度小于 10km/h 时，侧面泊车距离警告 (PDW) 功能启动控制。
- 仅当前泊车距离警告 (PDW) 功能或后泊车距离警告 (PDW) 功能在启动状态时，侧面泊车距离警告 (PDW) 功能启动控制。

与物体的距离	警告灯		警报声
	仪表盘	信息娱乐系统	
60-120 cm			-
30-60 cm			-
30 cm 范围内			蜂鸣器持续发出警报声



- 当各超声波传感器在其检测范围内检测到行人或物体时，对应的警告灯亮，向驾驶员发出碰撞危险预警。
- 如果检测到的障碍物位于车辆路径侧面 30 cm 范围内，就会发出警报声。

- 如果检测到的障碍物位于车辆路径外，仅警告灯亮。
- 实际警告灯的形状可能与图示不同。

后泊车距离预警

在下列条件下，后泊车距离警告(PDW)功能启动

- 档位在“R(倒车)”档。

与物体的距离	警告灯		警报声
	仪表盘	信息娱乐系统	
60-120 cm			蜂鸣器间歇发出警报声
30-60 cm			蜂鸣器频繁发出警报声
30 cm 范围内			蜂鸣器持续发出警报声

- 当各超声波传感器在其检测范围内检测到行人或物体时，对应的警告灯亮，向驾驶员发出碰撞危险预警。同时发出警报声。
- 同时检测到两个或以上的物体时，以最近的物体为对象向驾驶员发出碰撞危险预警。
- 实际警告灯的形状可能与图示不同。

泊车距离警告 (PDW) 系统故障和功能限制

泊车距离警告 (PDW) 系统故障

泊车距离警告(PDW)系统或其它有关系统不能正常运行时，就会在仪表盘上显示警告信息。

您可以在仪表盘上的实用视图服务信息中查看警告信息。应请现代汽车授权经销商检查车辆。



泊车距离警告 (PDW) 功能暂停



在此状态下，就会在仪表盘上显示“超声波传感器探测受限，驾驶员辅助系统已暂停”警告信息。当清除积雪、雨水等异物时，泊车距离警告(PDW)功能将恢复至正常运行。清除积雪、雨水等异物或拆除挂车、挂架等后，如果泊车距离警告(PDW)功能仍然不能正常运行，我们建议您将此系统有关的所有检查、维修和更换工作交由现代汽车授权经销商进行。

i 信息

- 在泊车距离警告 (PDW) 功能控制时, 如果此功能不能正常运行, 或者超声波传感器被遮挡, 就会在仪表盘上对应传感器方向上显示主警告灯 (△) 亮。您可以在仪表盘上的实用视图模式中查看警告信息。

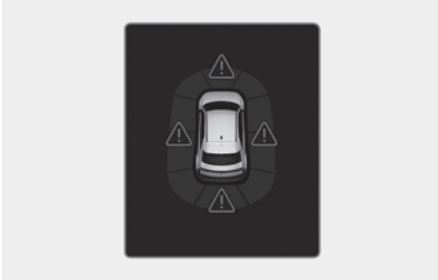

- 您可以在仪表盘上的实用视图服务信息中查看警告信息。

泊车距离警告 (PDW) 功能限制

- 在下列任何条件下, 泊车距离警告 (PDW) 功能不能正常运行:
 - 传感器受潮或结霜时。
 - 超声波传感器被积雪、雨水等异物遮挡时 (清除积雪、雨水等异物后, 泊车距离警告 (PDW) 功能会恢复至正常运行)。
 - 环境酷热或酷寒时。
 - 拆卸超声波传感器或其组件时。
 - 超声波传感器表面受力过大或被硬物撞击时。
 - 超声波传感器表面被尖锐物体划伤时。
 - 超声波传感器或其周围被高压喷水时。
- 在下列任何条件下, 泊车距离警告 (PDW) 功能暂停:
 - 暴雨天气或大量喷水时。
 - 在超声波传感器表面有水流动时。
 - 受到他车辆超声波传感器影响时。
 - 超声波传感器被积雪、结冰等遮挡时。
 - 在崎岖不平的道路、碎石路面或丛林地区行驶时。
 - 在超声波传感器附近有产生超声波的物体时。
 - 牌照的安装位置偏离原位置时。
 - 保险杠高度改变, 或者超声波传感器的安装状态改变时。
 - 在超声波传感器周围安装有附加设备或装饰件时。
- 传感器可能无法识别下列物体:
 - 锋利或细长物体, 如绳子、链条或小杆件等。
 - 狭窄物体, 如方柱的一角。
 - 容易吸收超声波的物体, 如衣服、海绵、积雪等。
 - 长度小于 100 cm、直径小于 14 cm 的物体。
 - 行人、动物或物体离超声波传感器过近。
 - 前侧面超声波传感器与后侧面超声波传感器之间的侧面区域物体, 或者接近侧面区域的物体。

警告

- 泊车距离预警 (PDW) 功能仅为驾驶辅助功能。泊车距离预警 (PDW) 功能的运行性能受许多因素 (包括环境条件) 的影响。因此, 驾驶员在泊车前和泊车过程中, 必须始终注意观察车辆前 / 后的环境条件。
- 新车保修不包括由泊车距离警告 (PDW) 系统故障而导致的事故及车辆损坏事件。
- 车辆驶近物体时要更加留意, 特别是行人, 尤其是儿童。超声波传感器可能无法检测到某些物体, 因为物体之间的距离、物体大小或材料等因素会限制传感器的检测有效性。
- 泊车距离预警 (PDW) 功能可能不会按照检测顺序向您发出碰撞危险预警。根据车速或行人、动物或物体形状的不同而会有所差异。
- 如果泊车距离警告 (PDW) 系统不能正常运行, 我们建议您将此系统有关的所有检查、维修和更换工作交由现代汽车授权经销商进行。

泊车防撞辅助 (PCA)

如有配备

泊车防撞辅助(PCA)功能设计的目的是, 驾驶车辆低速行驶时, 检测行人或物体等, 必要时向驾驶员发出碰撞危险预警, 并主动采取紧急制动辅助控制措施。

检测传感器

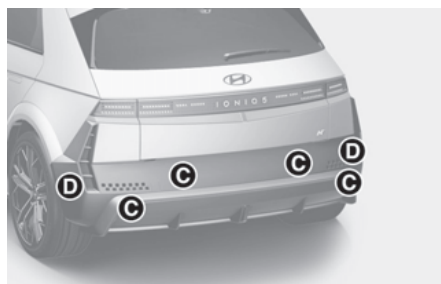
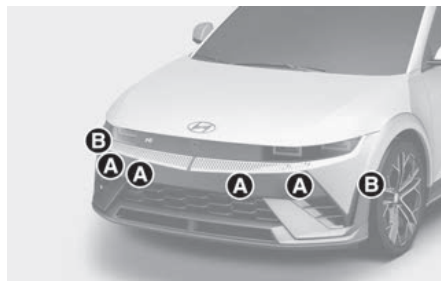

- [A] 前超声波传感器
- [B] 前侧面超声波传感器
- [C] 后侧面超声波传感器
- [D] 行李箱盖

检测传感器的具体位置请见上图。

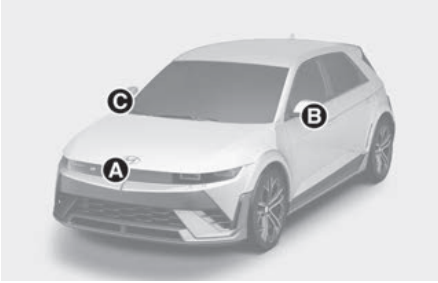

- [A] 前视广角摄像头
- [B] 侧视广角摄像头 (在外后视镜的底部)
- [C] 侧视广角摄像头 (在外后视镜的底部)
- [D] 后视广角摄像头

检测传感器的具体位置请见上图。

泊车防撞辅助 (PCA) 功能设置

警告方式



车辆电源在ON位置时，请在信息娱乐系统设置菜单中选择“设置 > 车辆 > 驾驶员辅助 > 警告方式”项。

- **警告音量：**可以调整警告音量。

i 信息

- 如果在此变更警告方式，可能其它驾驶员辅助系统的警告方式也会改变。
- 重新启动车辆时，警告方式将保持最后设置的状态。
- 根据车辆规格和功能配置的不同，可能没有配置某些功能的设置菜单。

泊车安全

车辆电源在ON位置时，在设置菜单中选择或取消选择“设置 > 车辆 > 驾驶员辅助 > 泊车安全”项，可以设置启用或停用此功能。

- 如果选择“前方/侧方安全”模式，泊车防撞辅助功能在检测到与车辆前方或侧方的行人或物体等发生碰撞的危险性时，向驾驶员发出碰撞危险预警，并主动采取紧急制动辅助控制措施。
- 如果选择“后方安全”模式，泊车防撞辅助(PCA)功能在检测到与车辆后方的行人或物体等发生碰撞的危险性时，向驾驶员发出碰撞危险预警，并主动采取紧急制动辅助控制措施。

i 信息

仅在启用“后方安全”功能时，“前方/侧方安全”功能才有效。重新启动车辆时，此功能默认启动“后方安全”功能，而“前方/侧方安全”功能保持最后设置的状态。

泊车防撞辅助 (PCA) 功能操作

泊车防撞辅助 (PCA) 功能启动 / 关闭



按住泊车安全按钮(P_{PA})约2秒钟以上，可以启动或关闭“后方主动辅助”或泊车防撞辅助(PCA)功能。

运行条件

当泊车防撞辅助(PCA)功能检测到与车辆后方的行人或物体发生碰撞的危险性时，就会在仪表盘上显示警告信息，同时发出警报声，向驾驶员发出碰撞危险预警。如果全景影像(SVM)功能在启动状态，可能通过信息娱乐系统显示屏也会发出警报。

当检测到即将发生碰撞的高危险性时，泊车防撞辅助(PCA)功能采取紧急制动辅助控制。

在信息娱乐系统中选择“泊车安全”项，然后选择“后方安全”项。满足下列所有条件时，泊车防撞辅助(PCA)功能启动

后方安全

- 后备箱门和所有车门在关闭状态。
- 电控驻车制动器 (EPB) 功能解除。
- 没有连接挂车。
- 挂入“R(倒车)”档。
- 本车辆车速为 10 km/h 以下 (行人检测)。
- 本车辆车速为 4 km/h 以下 (物体检测)。
- 泊车防撞辅助功能部件如后视图摄像头和后超声波传感器等在正常状态

前方 / 侧方安全

- 在信息娱乐系统泊车安全设置菜单中选择选择“前方 / 侧方安全”项。
- 后备箱门和所有车门在关闭状态。
- 电控驻车制动器 (EPB) 功能解除。
- 没有连接挂车。
- 将档位挂入“R(倒车)”档或“D(前进)”档时。
- 本车车速在 4 km/h 以下 (行人、物体)。
- 泊车防撞辅助功能部件如后视图摄像头和后超声波传感器等在正常状态

泊车防撞辅助功能激活时, 仪表盘内车辆图像后方会显示一条线。

- 后方安全: 车辆图像后方



- 前方 / 侧方安全: 车辆图像前方

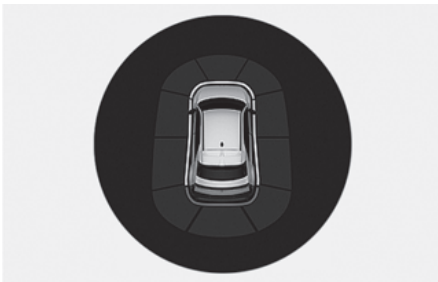

i 信息

泊车防撞辅助(PCA)功能在将档位挂入“R(倒车)”档或“D(前进)”档后仅运行1次。如要重启泊车防撞辅助(PCA)功能, 将档位从其它档位挂入“R(倒车)”档或“D(前进)”档。

关闭条件

前方 / 侧方安全

将档位挂入“D(前进)”档约2秒钟, 或者将档位挂入“R(倒车)”档约5分钟后解除制动控制。因此, 驾驶员应立即踩下制动踏板, 并仔细观察车辆周围环境。

在下列条件下也会解除制动辅助:

- 将档位挂入“P(驻车)”档或“R(倒车)”档时。
- 足力踩下制动踏板。

后方安全

5分钟后解除制动辅助。驾驶员必须立即踩下制动踏板, 并检查车辆周围环境。

在下列条件下也会解除制动辅助:

- 档位挂入“P(驻车)”档或“D(前进)”档。
- 足力踩下制动踏板。

i 信息

倒车过程中启动泊车防撞辅助功能时, 制动控制会在5分钟后解除并啮合电控驻车制动(EPB)。

泊车防撞辅助 (PCA) 系统故障和功能限制

泊车防撞辅助 (PCA) 系统故障



泊车防撞辅助(PCA)系统或其它有关系统不能正常运行时, 就会在仪表盘上显示“**请检查驾驶员辅助系统**”的警告信息, 并自动关闭泊车防撞辅助(PCA)功能。我们建议您将此系统有关的所有检查、维修和更换工作交由现代汽车授权经销商进行。

泊车防撞辅助 (PCA) 功能暂停



在下列条件下, 就会在仪表盘上显示“**摄像头视野受限, 驾驶员辅助系统已暂停**”或“**超声波传感器探测受限, 驾驶员辅助系统已暂停**”的警告信息:

- 摄像头或超声波传感器被雨水、积雪等异物遮挡时。
- 大雪或大雨等恶劣天气时。

在此状态下, 泊车防撞辅助(PCA)功能可能关闭或不能正常运行。请检查摄像头和超声波传感器是否清洁。

i 信息

- 在泊车防撞辅助 (PCA) 功能启动状态下, 如果超声波传感器发生故障或被遮挡, 在问题传感器的方位上主警告灯 (△) 亮。您可以在仪表盘上的实用信息视图模式中看到警告信息。

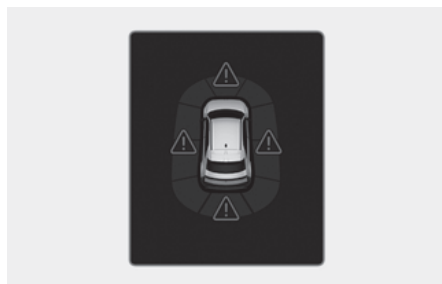

- 您可以在仪表盘上的实用视图服务信息中查看警告信息。

泊车防撞辅助 (PCA) 功能限制

在下列情况下, 即使有行人或物体, 泊车防撞辅助功能可能不实施制动辅助或警告驾驶员:

- 本车辆存在故障时。
 - 安装任何非工厂装置或附件。
 - 由于事故或其他原因, 您的车辆不稳定。
 - 汽车保险杠高度或后超声波传感器安装状态改变时。
 - 广角后视镜摄像头或超声波传感器损坏时。

- 广角后视镜摄像头或超声波传感器被积雪、灰尘等遮挡时。
- 广角后视镜摄像头被光源或大雨、大雾、大雪等恶劣天气被遮挡时。
- 因重载、轮胎气压不足等原因车辆高度变低或变高时。
- 车辆周围存在问题时。
 - 环境光线非常强或非常昏暗。
 - 室外温度非常高或非常低。
 - 强风 (超过 20 km/h), 或者风向与后保险杠垂直时。
 - 车辆附近有产生较大噪音的物体如车辆喇叭、大声音摩托车或货车气压制动等。
 - 在本车辆附近存在类似超声波传感器的频率干扰源时。
 - 路面易滑或倾斜。
 - 前视摄像头捕获的行人图像与背景难以区分时。
- 行人或物体问题
 - 行人很难被发现
 - 车辆与行人之间存在地面高度差。
 - 行人靠近车辆的后方边缘。
 - 行人站立不直。
 - 检测时行人非常矮或非常高。
 - 前方行人、骑行者的穿着与背景相似, 难以检测到时。
 - 行人身上衣物不能很好地反射超声波。
 - 物体的大小、厚度、高度或形状不能很好地反射超声波时 (如, 矮小物体、窄小物体、圆柱、小型立柱、方形立柱的角边、灌木、路缘、手推车、墙边缘等)。
 - 行人或物体移动得很快。
 - 行人或物体非常靠近车辆的尾部。
 - 在行人或物体的后面有大型物体如一堵墙。
 - 该物体不是位于您车辆的前部或后部中央。
 - 该物体与后保险杠不平行。
 - 传感器无法检测到行人和物体时。

- 行驶条件问题
 - 驾驶员挂入 “R(倒车)” 档或 “D(前进)” 档后立即驱动车辆。
 - 驾驶员加速或车辆打转。
 - 起动车辆后立即驾驶车辆。

警告

使用泊车防撞辅助(PCA)功能时, 请遵守下列安全注意事项

- 驾驶时始终保持高度谨慎。驾驶员必须始终担负正确操作制动和安全驾驶的责任。
- 驾驶车辆时, 无论是否有警告情况发生, 驾驶员应始终仔细观察路况和交通条件。
- 朝任意方向移动车辆前, 一定要注意观察车辆周围, 确定没有行人或物体。
- 在某些条件下, 泊车防撞辅助 (PCA) 功能的性能可能会有所不同。如果车速超过 4 km/h, 仅在检测到行人时, 泊车防撞辅助 (PCA) 功能才会启动防撞辅助功能。驾驶车辆时, 必须始终注意观察车辆周围环境和谨慎驾驶。
- 在一定条件下, 泊车防撞辅助 (PCA) 功能的性能会改变。如果车辆重复前进和倒车移动, 泊车防撞辅助 (PCA) 功能可能不能采取紧急制动辅助控制, 或者不能向驾驶员发出碰撞危险预警。驾驶车辆时, 必须始终注意观察车辆周围环境和谨慎驾驶。
- 后超声波传感器可能无法检测到某些物体, 因为物体之间的距离、物体大小或材料等因素会限制传感器的检测有效性。
- 如果发生这种情况, 泊车防撞辅助功能可能会不能正常运行或是进行不必要的操作。
- 禁止完全依赖泊车防撞辅助功能。这样做可能会导致车辆损坏或受伤。

⚠ 注意

- 为了避免碰撞而进行紧急制动时，可能会听到噪声。
- 如果发出其它功能警报声，如座椅安全带警报声等，可能听不到泊车防撞辅助 (PCA) 功能发出的警报声。
- 如果保险杠损坏、维修或更换，泊车防撞辅助 (PCA) 功能不能正常运行。
- 泊车防撞辅助 (PCA) 功能受到强电磁波干扰时不能正常运行。
- 大音量播放车辆音响系统会阻碍听到泊车防撞辅助 (PCA) 功能发出的警报声。
- 牵引车辆时，请关闭泊车防撞辅助 (PCA) 功能。如果牵引车辆向后倒车，会启动泊车防撞辅助 (PCA) 功能，检测挂车。
- 根据电子稳定控制 (ESC) 系统的状态，制动控制功能可能不能正常运行。
在下列任何条件下，仅发出碰撞危险预警：
 - 电子稳定控制 (ESC) 指示灯亮时。
 - 电子稳定控制 (ESC) 功能执行不同的功能时。

⚠ 注意

为了确保检测传感器的最佳性能，请遵守下列安全注意事项

- 始终保持后视镜广角摄像头和超声波传感器清洁。
- 清洁摄像头镜头时，切勿使用含酸类清洁剂或酸性洗涤剂。仅能使用温性肥皂或中性清洁剂，然后用清水彻底冲洗。
- 禁止高压水枪直接对准后视镜广角摄像头或后超声波传感器或其周围区域喷水。否则，会导致广角摄像头或超声波传感器故障。
- 不要在广角摄像头或超声波传感器附近使用保险杠贴纸或保险杠防撞块之类的外来品或在保险杠涂抹油漆。这会对泊车防撞辅助功能的性能产生不利影响。
- 不要私自拆装或维修广角摄像头或超声波传感器部件。
- 请勿对后视镜广角摄像头或超声波传感器施加外力。如果强行拆装或变更广角摄像头或超声波传感器，会导致泊车防撞辅助 (PCA) 功能不能正常运行。我们建议您将此系统有关的所有检查、维修和更换工作交由现代汽车授权经销商进行。

i 信息



在下列任何条件下，泊车防撞辅助(PCA)功能可以检测行人或物体

- 行人站在车辆后方
- 汽车等较大物体停在车辆后方中心

遥控智能泊车辅助 2(RSPA 2)

如有配备

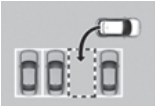
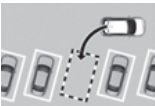
远程智能泊车辅助功使用车辆传感器，通过控制方向盘、车速和变速杆，帮助驾驶员从车外远程控制车辆在停车位泊车或出车。

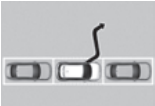
功能	说明
遥控挪车	遥控车辆前进或倒车 
智能泊车或遥控泊车	垂直倒车泊车 
	斜向倒车泊车 
	平行倒车泊车 
智能出车	平行向前驶出 

- 使用智能钥匙可以在车外操控遥控泊车和遥控挪车功能。
- 可在车内操作智能泊车和智能下车功能。
- 智能泊车和遥控泊车功能帮助驾驶员进行垂直倒车泊车、斜向倒车泊车和并行倒车泊车。
- 智能出车功能帮助驾驶员进行平行前进驶出。
- 遥控智能泊车辅助 (RSPA) 功能运行时，泊车距离警告 (PDW) 功能和全景影像 (SVM) 功能也会运行。详细信息请参考本章的“泊车距离警告 (PDW)”和“全景影像 (SVM)”部分。
- 遥控智能泊车辅助 (RSPA) 功能通过广角摄像头检测泊车位，以辅助泊车。

检测传感器

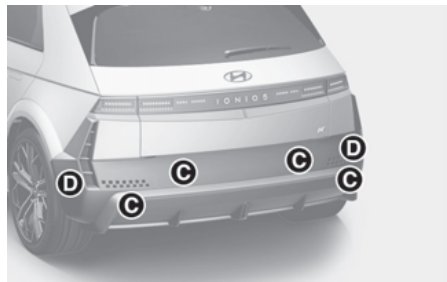
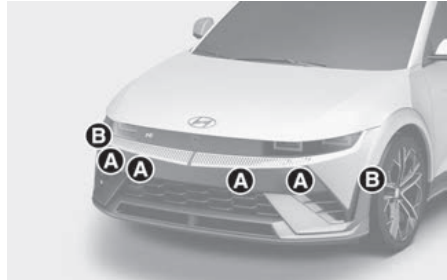

- [A] 前超声波传感器
- [B] 前侧面超声波传感器
- [C] 后面超声波传感器
- [D] 行李箱盖

检测传感器的具体位置请见上图。

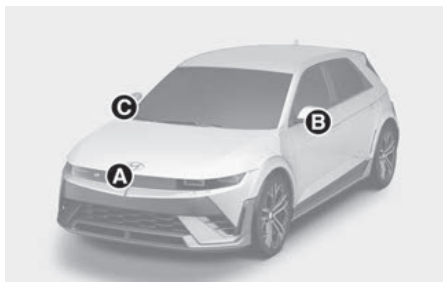

- [A] 前视广角摄像头
 [B] 侧视广角摄像头 (在外后视镜的底部)
 [C] 侧视广角摄像头 (在外后视镜的底部)
 [D] 后视广角摄像头

检测传感器的具体位置请见上图。

⚠ 注意

为了确保检测传感器的最佳性能，请遵守下列安全注意事项

- 不要拆装或分解 / 组装超声波传感器、传感器总成，或对其造成任何损坏。
- 如果汽车保险杠高度或超声波传感器安装状态改变或损坏，可能导致遥控智能泊车辅助 (RSPA) 功能失效。任何非原装的设备或附件均可能影响传感器检测性能。
- 超声波传感器冻结，或者雪、灰尘或雨水等污染时，可能严重影响其检测性能，请用软布清除污染物。
- 不要推动、刮除或敲击超声波传感器。否则，会导致传感器损坏。
- 禁止使用高压喷水枪直接朝超声波传感器或其周围区域喷水。

- 请始终保持摄像头镜头清洁。如果摄像头镜头被任何异物遮挡，会严重影响摄像头的检测性能，这会导致遥控智能泊车辅助 (RSPA) 功能不能正常运行。
- 在后视镜受到强力碰撞后，请勿手动调节后视镜或使用遥控智能泊车辅助 (RSPA) 功能。当发生碰撞或手动操作外后视镜时，遥控智能泊车辅助 (RSPA) 功能不能正常运行。

遥控智能泊车辅助 (RSPA) 功能设置

警告方式



车辆电源在ON位置时，在信息娱乐系统中选择“设置>车辆>驾驶员辅助>警告方式”项，可以如下进行设置或变更：



- **警告音量：**可以调整警告音量。





i 信息

- 如果在此变更警告方式，其它驾驶员辅助系统的警告方式也会改变。
- 重新启动车辆时，警告方式将保持最后设置的状态。
- 根据车辆规格和功能配置的不同，可能没有配置某些功能的设置菜单。

遥控智能泊车辅助 (RSPA) 功能操作

遥控智能泊车辅助 (RSPA) 按钮

泊车 / 影像模式按钮	智能钥匙
	

位置	名称	符号	说明
车内	泊车/影像模式按钮		按住泊车/影像模式按钮启动遥控智能泊车辅助(RSPA)功能。前/后泊车距离警告(PDW)功能也会自动启动。但是,根据情况,功能有所不同。各功能有关的详细信息,请查阅接下来的几页内容。在智能泊车或智能出车功能操作期间,如果按住泊车/影像模式按钮,可以操作此功能。
智能钥匙	遥控起动按钮		在车辆电源关闭和车门闭锁的状态,按下遥控起动按钮,可以遥控起动车辆。在遥控泊车或遥控挪车功能运行期间,按下遥控起动按钮时,结束这些功能操作。
	前进按钮		在遥控泊车功能运行期间,无论按下哪个方向按钮,按住按钮期间均支持泊车。在使用遥控挪车功能时,车辆在按住按钮期间向按钮的方向移动。
	倒车按钮		

遥控挪车

操作顺序

遥控操作功能按下列顺序工作

1. 准备遥控移动车辆前进或倒车
2. 移动车辆前进或倒车

1. 准备好遥控车辆前进或倒车。

有两种方式操纵遥控操作功能。



方式(1).在车辆OFF状态,使用此方式。

- 在距离车辆一定范围内,按下智能钥匙上的门锁闭锁 (🔒) 按钮,闭锁所有车门。
- 在4秒钟内,按住遥控起动 (🔑) 按钮,直至车辆起动。

车辆遥控起动有关的详细信息,请参考第6章的“遥控起动”部分。

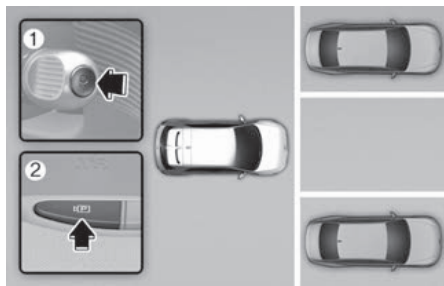

方式(2).在车辆ON状态,使用此方式。

1. 在您要使用遥控操作功能的停车位前方泊车,并将档位挂到“P(驻车)”档。

2. 按住泊车 / 影像模式按钮 (📷) 启动智能泊车辅助功能。

- 在信息娱乐系统显示屏上会显示“**遥控泊车说明**”信息。

3. 携带智能钥匙下车,关闭所有车门和后备箱门。

i 信息

- 要使用遥控挪车功能,必须在信息娱乐系统显示屏上选择“同意”,而且信息娱乐系统必须正常运行。
- 以5km/h以上的车速驾驶车辆后,可以采用方式(2)。
- 通过遥控智能泊车辅助(RSPA)功能完成泊车后,如果再次启动此功能,可采用方式(2)使用遥控挪车功能。
- 在您开始使用遥控前进/倒车功能从外部移动车辆之前,请确保车内没有智能钥匙或数字钥匙。

如果车内有额外的智能钥匙或数字钥匙,遥控前进/倒车功能将不起作用。

2. 遥控车辆前进或倒车

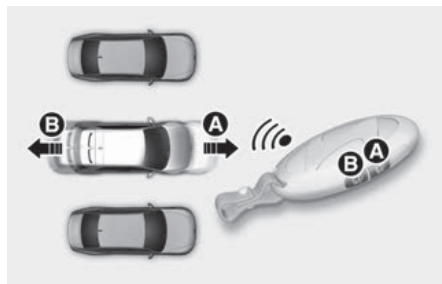

1. 按住智能钥匙上的前进 (👉) 或倒车 (👈) 按钮之一。

- 遥控智能泊车辅助(RSPA)功能自动控制方向盘、车速和档位。此时,车辆向操作按钮的方向移动。
- 遥控操作功能工作期间,如果没有按住按钮,车辆会停止并且此功能控制暂停。再次按住按钮,此功能再次开始工作。

2. 按下前进 (D) 或倒车 (R) 按钮，直到车辆到达目标位置。
3. 遥控挪车完成后，使用智能钥匙进入车内或从车外按下智能钥匙上的遥控启动 (HOLD) 按钮。
 - 会在信息娱乐系统显示屏上显示信息。车辆自动将档位挂入“P(驻车)”档，并啮合驻车制动器。
 - 按下遥控启动 (HOLD) 按钮时，车辆熄火。如果驾驶员在车内，车辆将保持启动状态。

i 信息

- 遥控操作可利用车外智能钥匙遥控控制车辆。
- 使用遥控操作功能时，检查并确定所有智能钥匙都在车外。
- 遥控挪车功能仅在智能钥匙距离车辆 4 m 以内时有效。在按住智能钥匙上的前进或倒车按钮时，如果车辆不移动，请检查与车辆之间的距离，然后重新按住按钮。
- 智能钥匙的检测范围会根据受发射塔、广播电台等无线电波影响的环境变化。
- 采用方式 (1) 遥控车辆向前移动时，视为车辆从停车位驶出的状态，车辆移动 4 米，检查车辆周围是否有停车线、行人、动物或物体。确认后，根据车辆前方条件控制方向盘。
- 采用方式 (2) 遥控车辆向前移动时，视为车辆进入停车位的状态，并立即根据前方条件控制方向盘，辅助控制进入停车位，并纠正车辆位置。但是，根据车辆周围的停车线、行人、动物、物体等的形状、位置等，功能操作性能可能会降低。
- 在遥控倒车时，方式 (1) 和方式 (2) 均先将方向盘调整至直前方向位置，然后直线移动车辆。
- 当使用远程智能泊车辅助系统泊车时，停车位内的挡板可能会降低车辆对齐性能。

⚠ 警告

- 在从车辆外部开始移动配备遥控泊车功能的车辆前，请确定所有乘员均下车。
- 在狭窄停车位内泊车时，如果车辆蓄电池亏电或遥控智能泊车辅助系统故障，遥控操作功能不工作。一定要在宽度足够您上下车的停车位内泊车。
- 请注意，根据停车位，您可能无法使用遥控操作功能从已进入的停车位内下车。
- 泊车后，由于周围车辆移动，环境会发生变化。如果发生这种情况，遥控操作功能会不工作。
- 在离开车辆前，关闭门窗和天窗，并在闭锁车门前确定车辆 OFF。

遥控挪车功能运行状态

运行状态	智能钥匙 LED 灯	危险警告灯
控制时	绿色LED灯持续闪烁	-
暂停	红色LED灯持续闪烁	闪烁
OFF	红色LED灯亮约4秒钟后熄灭	闪烁3次后熄灭
完成	绿色LED灯亮约4秒钟后熄灭	闪烁1次后熄灭

i 信息

- 根据您国家法规，通过危险警告灯提供的操作状态可能不适用。
- 如果智能钥匙不在操作范围 (距离车辆约 4 m) 内，智能钥匙 LED 灯不亮也不闪烁。请在操作范围内使用智能钥匙。

遥控挪车功能操作期间如何关闭

- 在信息娱乐系统显示屏上显示方式 (2) 的操作指南时，按下泊车 / 影像模式 (P) 按钮。
- 在信息娱乐系统显示屏上显示方式 (2) 的操作指南时，将档位从 “P (驻车)” 档挂入其它任何档位。
- 按下泊车安全按钮 (P)，或者在信息娱乐系统显示屏上选择 “取消” 键。
- 在遥控挪车功能控制车辆期间，按下智能钥匙上的遥控起动 (S) 按钮。遥控挪车功能将关闭。此时，车辆会熄火。
- 携带智能钥匙上车。遥控挪车功能将关闭。此时，车辆保持运行状态。

在下列情况下此功能暂停：

- 在车辆行驶方向有行人、动物或物体
- 车门或后备箱门打开
- 释放前进 (D) 按钮或倒车 (R) 按钮时。
- 同时按下智能钥匙上的多个按钮
- 操作智能钥匙时，智能钥匙超出距离车辆 4 m 的范围时。
- 在操作本车辆智能钥匙时，同时另外的智能钥匙也进行操作时 (除遥控起动按钮外)。
- 车辆遥控倒车移动期间，泊车防撞辅助 (PCA) 功能或后方交叉防撞辅助 (RCCA) 功能启动控制时。
- 在遥控挪车功能启动状态，按住智能钥匙按钮期间，车辆已经移动 7 m 时 (每个按钮的车辆移动最大距离限制)。
- 如果前进 / 后退控制期间，泊车防撞辅助 (FCA) 功能启动控制。

在下列条件下会取消此功能：

撤销遥控操作功能时，车辆自动停止，挂 “P (驻车)” 档并啮合 EPB (电控驻车制动器)。

- 转动方向盘。
- 驾驶车辆期间换挡。
- 车辆移动期间操作电控驻车制动器 (EPB) 时。
- 打开机舱盖。
- 在所有车门关闭状态，踩下制动踏板或加速踏板。
- 驾驶席车门处于打开状态期间，踩下制动踏板时智能钥匙在车外。
- 进行快速加速。
- 发生车辆侧滑。
- 车轮被障碍物卡住，不能移动
- 遥控挪车功能启动控制开始，时间超过约 3 分 50 秒钟时。
- 道路坡度超过操作范围
- 暂停功能超过 1 分钟
- 遥控挪车功能启动控制后，车辆总移动距离超过 14 m 时。
- 转向系统、换挡系统、制动系统和驾驶控制系统不能正常运行时。
- 智能钥匙有故障或智能钥匙电池亏电
- 湿滑路况使 ABS、TCS 或 ESC 系统工作
- 防盗警报系统的警报声响
- 充电口门在打开状态时。

智能泊车、遥控泊车

泊车功能包括使用泊车/影像(P)按钮的智能泊车和使用智能钥匙的遥控泊车功能。

操作顺序

泊车功能按下列顺序工作

1. 准备好泊车。
2. 搜寻停车位。
3. 选择泊车类型和操作模式。
4. 智能泊车操作。
5. 遥控泊车操作。

1. 准备好泊车。



1. 打开车辆电源状态，踩下制动踏板并将变速杆挂到“D(前进)”档或“N(空档)”档。
2. 按住泊车 / 影像模式 (P) 按钮，启动遥控智能泊车辅助 (RSPA) 功能。

i 信息

- 要使用泊车功能，必须在信息娱乐系统上选择“同意”，并且信息娱乐系统必须正常运行。
- 在车辆运行状态下，以 5 km/h 以上的车速行驶后，将档位挂入“N(空档)”档，可以使用泊车功能。

2. 搜寻停车位。



与已驻车辆保持约100 cm的距离缓慢前行。

通过检测停车线或停车车辆旁边或前后的空位，搜寻停车位。

完成搜寻停车位操作时，就会在信息娱乐系统上显示提示信息，同时发出警报声，告知驾驶员检查完成。

在信息娱乐系统上会显示“选择泊车类型”的提示信息，并在显示屏的全景影像(SVM)功能的顶视图上显示选择的停车位。

i 信息

- 遥控智能泊车辅助仅能在停车线可见或有车辆停放时搜寻停车位，行驶后出现的空位或尚未行驶的车辆前方的空位不能作为停车位搜寻。
- 在搜寻停车位期间，如果车速超过 20 km/h，就会在信息娱乐系统上显示提示信息告知您“请减速”。如果车速超过 30 km/h，就会关闭泊车功能。
- 停车位除外有足够车辆移动的空间时，结束停车位搜寻操作。
- 即使已经发出停车位搜索完成的警报声，但是根据周围环境条件，搜寻完成的警报声可能会立即停止。

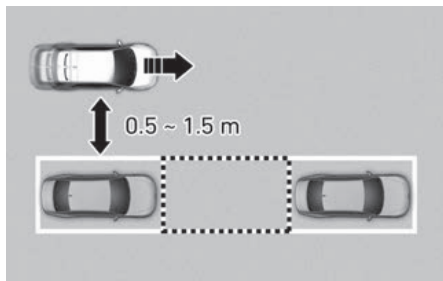
i 信息

- 如果与已驻车辆的距离小于 50 cm 或大于 150 cm，遥控智能泊车辅助 (RSPA) 功能可能不能搜寻停车位。
- 如果没有与已驻车辆保持一定的距离，搜索停车位的性能可能降低。
- 由于超声波传感器的性能异常或周围环境影响，即使有停车位，泊车辅助功能也可能搜寻不到停车位，或者搜寻到不适合泊车的停车位。
- 如果停车位为斜向或对角方向，可能显示的泊车类型与您实际应选择的泊车类型不同。在此状态下，请不要选择泊车类型，而继续驾驶车辆重新搜寻其它停车位。

3. 选择泊车类型和操作模式。

- 泊车类型 - 垂直倒车 (左 / 右)、平行倒车 (左 / 右)
踩下制动踏板停车，并在信息娱乐系统上选择理想的泊车类型。

i 信息

- 如果您在出现泊车类型选择显示屏后不停车，而是继续驾驶车辆，遥控智能泊车辅助功能会返回前一阶段并搜寻停车位。
- 在选择泊车类型之前，如果按下泊车 / 影像模式 (CPI) 按钮意外关闭了泊车功能，在继续停车状态，再次按住此按钮可以恢复至泊车类型选择步骤。

⚠ 警告

选择泊车类型前，驾驶员应查看停车位是否合适。

如果遥控智能泊车辅助功能搜寻到的停车位狭窄或不适合泊车，不要选择泊车类型，并驾驶车辆搜寻其它停车位。



- 操作模式 – 远程泊车、智能泊车
一旦选择泊车类型，就会在信息娱乐系统上显示遥控泊车功能和泊车功能操作指南。请遵循操作指南执行遥控智能泊车辅助 (RSPA) 功能。

i 信息

- 会在显示屏上显示您选择的各理想功能操作说明。
- 在泊车功能引导您的过程中，不要松开制动踏板。车辆移动时，遥控智能泊车辅助功能关闭。

i 信息



如果遥控智能泊车辅助(RSPA)功能不能启动遥控泊车功能，就会在信息娱乐系统上仅显示智能泊车操作指南。

4. 智能泊车操作。

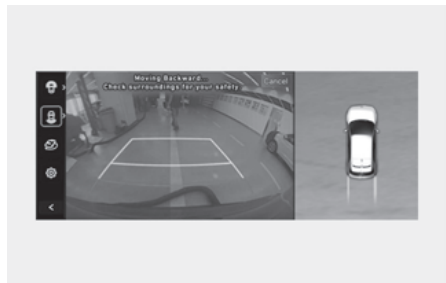
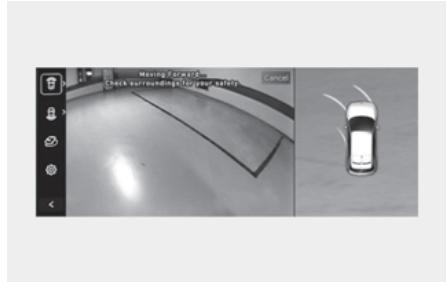

1. 车辆在踩下制动踏板保持停止的状态下，按下泊车 / 影像模式 (P) 按钮。
2. 按下泊车 / 影像 (P) 按钮时，释放制动踏板。
 - 遥控智能泊车辅助 (RSPA) 功能自动控制方向盘、车速和档位。
 - 在智能泊车功能控制期间，如果释放泊车 / 影像模式 (P) 按钮，车辆就会停车，并且暂停此功能控制。再次按住泊车 / 影像模式按钮 (P) 时，此功能恢复控制。
3. 按住泊车 / 影像模式按钮 (P) 直到泊车操作完成。
 - 车辆到达目标泊车位置时，就会在信息娱乐系统上显示提示信息，告知您泊车完成。车辆自动将档位挂入“P(驻车)”档，并啮合电控驻车制动器 (EPB)。

4. 如果需要改变车辆在停车位中的位置，请驾驶员自行调位。

i 信息

- 如果车门处于打开状态或没有佩戴好安全带，智能泊车功能不工作。
- 在全景影像显示屏上显示泊车位置指示灯，一直保持此显示直到车辆首次采用智能泊车功能进入停车位为止。
- 智能泊车功能工作期间，可踩下制动踏板调整车速。但即使踩下加速踏板时，车辆也不加速。
- 根据泊车的环境条件，如果车辆遇到障碍物而停车，可能结束泊车。

5. 远程泊车说明。



1. 踩下制动踏板，将档位挂入“P(驻车)”档。
2. 下车(带好智能钥匙)，关闭所有车门。
3. 长按智能钥匙上面的向前(⏪)或向后(⏩)按钮。

- 按下按钮时，遥控智能泊车辅助(RSPA)功能自动控制方向盘、车速和档位。
- 在遥控泊车功能控制期间，如果释放按钮，车辆就会停车，并且暂停此功能控制。再次按住按钮时，此功能恢复控制。

4. 按住前进(⏪)或倒车(⏩)按钮直至泊车操作完成。

- 车辆到达目标泊车位置时，就会在信息娱乐系统上显示提示信息，告知您泊车完成。车辆自动将档位挂入“P(驻车)”档，并啮合电控驻车制动器(EPB)，然后车辆熄火。

5. 如果需要改变车辆在停车位中的位置，请驾驶员自行调位。

i 信息

- 操作遥控泊车功能时，确定所有智能钥匙都在车外。
- 遥控泊车功能仅在智能钥匙距离车辆4m以内时有效。在按住智能钥匙上的遥控前进或遥控倒车按钮时，如果车辆不移动，请检查与车辆之间的距离，然后重新按住按钮。
- 智能钥匙的检测范围会根据受发射塔、广播电台等无线电波影响的环境变化。
- 在全景影像显示屏上显示泊车位置指示灯，一直保持此显示直到车辆首次采用遥控泊车功能进入停车位为止。
- 根据泊车的环境条件，如果车辆遇到障碍物而停车，可能结束泊车。
- 在您开始使用遥控前进/倒车功能从外部移动车辆之前，请确保车内没有智能钥匙或数字钥匙。

如果车内有额外的智能钥匙或数字钥匙，遥控前进/倒车功能将不起作用。

⚠ 警告

- 使用遥控泊车功能时，确定所有乘员都下车。
- 结束或关闭遥控泊车功能后，在离开车辆前，关闭门窗和天窗，并在闭锁车门前确定车辆OFF。

泊车功能操作状态

- 智能泊车功能

运行状态	转向信号
控制时	泊车方向的转向信号灯闪烁，直至第一次倒车结束。

- 遥控泊车功能

运行状态	智能钥匙 LED 灯	危险警告灯	转向信号
控制时	绿色LED灯持续闪烁	-	泊车方向的转向信号灯闪烁，直至第一次倒车结束。
暂停	红色LED灯持续闪烁	闪烁	-
OFF	红色LED灯亮约4秒钟后熄灭	闪烁3次后熄灭	-
完成	绿色LED灯亮约4秒钟后熄灭	闪烁1次后熄灭	-

i 信息

- 根据国家法规，可能不能利用危险警告灯和转向信号灯显示操作状态。
- 如果智能钥匙不在车辆的操作范围内（约 4m），智能钥匙 LED 不会亮或闪烁。请在操作范围内使用智能钥匙。

泊车功能操作期间如何关闭

- 在下列阶段，按下泊车 / 影像模式 (P) 按钮：
 - 搜寻停车位。
 - 选择泊车类型。
- 在下列阶段，将档位挂入 “R(倒车)” 档：
 - 搜寻停车位。
 - 选择泊车类型。
 - 选择操作模式。
- 按下泊车安全按钮 (P)，或者在信息娱乐系统上选择 “取消” 键关闭泊车功能。
- 智能泊车功能控制期间：
 - 如果踩下制动踏板停车，并进行换挡操作，泊车功能就会关闭。此时，电控驻车制动器 (EPB) 不会啮合。
- 遥控泊车功能控制期间：
 - 按下智能钥匙上的遥控起动 (HOLD) 按钮。泊车功能关闭。

i 信息

携带智能钥匙上车。泊车功能关闭。此时，车辆保持运行状态。

在下列情况下此功能暂停：

- 智能泊车操作。
 - 在车辆行驶方向有行人、动物或物体
 - 车门或后备箱门打开
 - 没有佩戴驾驶员座椅安全带。
 - 车辆倒车移动期间，泊车防撞辅助 (PCA) 功能或后方交叉防撞辅助 (RCCA) 功能启动控制时。
 - 释放泊车 / 影像模式 (P) 按钮时。
 - 通过踩下制动踏板停车
 - 如果前进 / 后退控制期间，泊车防撞辅助 (FCA) 功能启动控制。

- 遥控泊车操作。
 - 在车辆行驶方向有行人、动物或物体
 - 车门或后备箱门打开
 - 释放前进 (D) 按钮或倒车 (R) 按钮时。
 - 同时按下智能钥匙上的多个按钮
 - 操作智能钥匙时，智能钥匙超出距离车辆 4 m 的范围时。
 - 除操作智能钥匙外，还按下了另一个智能钥匙的按钮
 - 泊车防撞辅助 (PCA) 功能或后方交叉防撞辅助 (RCCA) 功能启动控制时。
 - 如果前进 / 后退控制期间，泊车防撞辅助 (FCA) 功能启动控制。

当泊车功能暂停时，车辆会自动停车。如果此功能暂停的条件消失，此功能会重新启动控制。

在下列条件下会取消此功能：

- 智能泊车操作。
 - 转动方向盘。
 - 驾驶车辆期间换挡。
 - 车辆移动期间操作电控驻车制动器 (EPB) 时。
 - 打开机舱盖。
 - 驾驶员没有佩戴安全带并打开车门。
 - 进行快速加速。
 - 发生车辆侧滑。
 - 车轮被障碍物卡住，不能移动
 - 检测到车辆前 / 后有行人、动物或物体。
 - 智能泊车功能启动控制开始，时间超过约 3 分 50 秒钟时。
 - 道路坡度超过操作范围
 - 暂停功能超过 1 分钟
 - 转向系统、换挡系统、制动系统和驾驶控制系统不能正常运行时。
 - 湿滑路况使 ABS、TCS 或 ESC 系统工作
 - 充电口门在打开状态时。

智能泊车功能关闭时，车辆自动停车，并将档位挂入“P(驻车)”档，并且啮合电控驻车制动器(EPB)。

- 遥控泊车操作。
 - 转动方向盘。
 - 换档时。
 - 车辆移动期间操作电控驻车制动器(EPB)时。
 - 打开机舱盖。
 - 在所有车门关闭状态，踩下制动踏板或加速踏板。
 - 驾驶席车门处于打开状态期间，踩下制动踏板时智能钥匙在车外。
 - 进行快速加速。
 - 发生车辆侧滑。
 - 车轮被障碍物卡住，不能移动
 - 检测到车辆前/后有行人、动物或物体。
 - 遥控泊车功能启动控制开始，时间超过约3分50秒钟时。
 - 道路坡度超过操作范围
 - 暂停功能超过1分钟
 - 转向系统、换档系统、制动系统和驾驶控制系统不能正常运行时。
 - 智能钥匙有故障或智能钥匙电池亏电
 - 湿滑路况使ABS、TCS或ESC系统工作
 - 防盗警报系统的警报声响
 - 充电口门在打开状态时。

遥控泊车功能关闭时，车辆自动停车，并将档位挂入“P(驻车)”档，并且啮合电控驻车制动器(EPB)。

智能出车

操作顺序

智能出车功能按下列顺序工作

1. 准备好出车。
2. 检查出车空间。
3. 选择出车方向。
4. 智能出车指南

1. 准备好出车。



1. 在车辆 [ON] 状态，踩下制动踏板，并将档位挂入“P(驻车)”档或“N(空档)”档。
2. 按住泊车/影像模式 (RSPA) 按钮，启动遥控智能泊车辅助 (RSPA) 功能。

i 信息

- 要使用智能出车功能，必须在信息娱乐系统上选择“同意”，并且信息娱乐系统必须正常运行。
- 在车辆运行状态下，车速在5 km/h以下和档位在“N(空档)”档或“P(驻车)”档时，可以使用智能出车功能。
- 通过遥控智能泊车辅助 (RSPA) 功能完成平行泊车后，如果再次启动此功能，可以使用智能出车功能。

2. 检查出车空间。



踩下制动踏板停车时，传感器检测与相邻物体的距离，以检查出车空间是否适当。

完成出车空间的检查时，就会在信息娱乐系统上显示提示信息，同时发出警报声，告知驾驶员检查完成。

警告

- 在检查出车空间期间，如果检测到车辆出车方向有行人、动物或物体等，存在发生碰撞的危险性时，为了确保行车安全，智能出车功能会关闭。
- 检查出车空间的传感器检测不到在驾驶员视野盲区内存在的物体。因此，驾驶员必须始终仔细观察车辆周围环境，在确保安全的条件下使用此功能。

信息

由于超声波传感器的性能异常或周围环境影响，即使有停车位，泊车辅助功能也可能搜寻不到停车位，或者搜寻到不适合泊车的停车位。

详细信息请参考本章的“遥控智能泊车辅助2(RSPA 2)”部分。

3. 选择出车方向。



踩下制动踏板停车，并在信息娱乐系统上选择理想的出车方向。

警告

驾驶员在选择出车方向之前，必须仔细观察出车操作空间是否适于车辆出车。

如果遥控智能泊车辅助(RSPA)功能检测到的出车操作空间狭窄或不适合车辆出车(周围车辆垂直泊车等)，不要使用智能出车功能。

4. 智能出车指南



- 车辆在踩下制动踏板保持停止的状态下，按下泊车 / 影像模式 (P) 按钮。
- 按下泊车 / 影像模式 (P) 按钮时，根据说明释放制动踏板。
 - 遥控智能泊车辅助 (RSPA) 功能自动控制方向盘、车速和档位。

- 在智能出车功能控制期间，如果释放泊车 / 影像模式 (ⓁⓅ) 按钮，车辆就会停车，并且暂停此功能控制。再次按住泊车 / 影像模式按钮 (ⓁⓅ) 时，此功能恢复控制。
3. 按住泊车 / 影像模式按钮 (ⓁⓅ) 直到出车操作完成。
- 车辆到达目标出车位置时，在信息娱乐系统显示屏上显示提示信息，告知您智能出车完成。

i 信息

- 如果车门在打开状态或没有佩戴安全带，智能出车功能不会启动。
- 在智能出车功能控制期间，可以踩踏制动踏板调整车速，但即使踩下加速踏板时，车辆也不加速。
- 如果在踩下制动踏板期间完成出车操作，就会关闭智能出车功能，而档位保持在“D(前进)”档。
- 如果在踩下加速踏板期间完成出车操作，必须释放加速踏板一次，才能使加速踏板进入工作状态。
- 出车操作结束后，如果在 4 秒钟内没有踩踏制动踏板、加速踏板等，车辆自动将档位挂入“P(驻车)”档，并啮合电控驻车制动器 (EPB)。
- 出车操作结束后，在驾车起步前，必须仔细观察车辆周围环境。

智能出车操作状态

运行状态	转向信号
控制时	出车方向的转向信号灯闪烁，直至出车操作结束或智能出车功能关闭。

智能出车功能操作期间如何关闭

- 在下列阶段，按下泊车 / 影像模式 (ⓁⓅ) 按钮：
 - 检查出车空间。
 - 选择出车方向。
- 在下列阶段，将档位挂入“R(倒车)”档：
 - 检查出车空间。
 - 选择出车方向。
- 按下泊车安全按钮 (P^{VA})，或者在信息娱乐系统上选择“取消”键关闭出车功能。
- 在智能出车功能控制期间，如果踩下制动踏板停车，并进行换档操作，出车功能会关闭。此时，电控驻车制动器 (EPB) 不会啮合。

在下列情况下此功能暂停：

- 在车辆行驶方向有行人、动物或物体
- 车门或后备箱门打开
- 没有佩戴驾驶位座椅安全带。
- 车辆倒车移动期间，泊车防撞辅助 (PCA) 功能或后方交叉防撞辅助 (RCCA) 功能启动控制时。
- 释放泊车 / 影像模式 (ⓁⓅ) 按钮时。
- 通过踩下制动踏板停车
- 如果前进 / 后退控制期间，泊车防撞辅助 (FCA) 功能启动控制。

智能出车功能暂停时，车辆会停车。如果此功能暂停的条件消失，此功能会重新启动控制。

在下列条件下会取消此功能:

- 智能出车
 - 转动方向盘。
 - 驾驶车辆期间换挡。
 - 车辆移动期间操作电控驻车制动器 (EPB) 时。
 - 打开机舱盖。
 - 驾驶员没有佩戴安全带并打开车门。
 - 进行快速加速。
 - 发生车辆侧滑。
 - 车轮被障碍物卡住，不能移动
 - 检测到车辆前 / 后有行人、动物或物体。
 - 智能出车功能启动控制开始，时间超过约 3 分 50 秒钟时。
 - 道路坡度超过操作范围
 - 暂停功能超过 1 分钟
 - 转向系统、换挡系统、制动系统和驾驶控制系统不能正常运行时。
 - 湿滑路况使 ABS、TCS 或 ESC 系统工作
 - 充电口门在打开状态时。

当智能出车功能关闭时，车辆自动停车，并将档位挂入“P(驻车)”档，并且啮合电控驻车制动器(EPB)。

遥控智能泊车辅助 (RSPA) 系统故障和功能限制

遥控智能泊车辅助 (RSPA) 系统故障

请检查遥控智能泊车辅助 (RSPA) 系统



遥控智能泊车辅助(RSPA)系统不能正常运行时，就会在信息娱乐系统显示屏上显示“**查看倒车辅助**”的警告信息。如果显示此警告信息，停止使用遥控智能泊车辅助(RSPA)功能。我们建议您将此系统有关的所有检查、维修和更换工作交由现代汽车授权经销商进行。

遥控智能泊车辅助 (RSPA) 功能解除



遥控泊车辅助功能工作时，可撤销此功能。无论泊车顺序如何，都会出现“**泊车辅助已取消**”警告信息。根据特定条件，可能会显示其它警告信息。使用遥控泊车辅助功能泊车期间，请遵循在信息娱乐系统上提供的操作指南。在使用遥控智能泊车辅助(RSPA)功能期间，必须始终注意观察车辆周围环境。

遥控智能泊车辅助功能准备就绪



在下列情况下，会显示“未满足泊车辅助条件”的警告信息：

- 遥控智能泊车辅助 (RSPA) 功能在待机状态，按住泊车 / 影像模式按钮 (P) 时，会显示“未满足泊车辅助条件”的警告信息。稍后，再次按住泊车 / 影像模式按钮 (P)，检查遥控智能泊车辅助 (RSPA) 功能是否正常启动。
- 当智能钥匙电池的电量不足时。请检查智能钥匙电池的电量。

遥控智能泊车辅助 (RSPA) 功能限制

在下列任何条件下，存在发生碰撞的危险性，遥控智能泊车辅助 (RSPA) 功能的泊车功能或出车功能可能会受到限制，或者遥控智能泊车辅助 (RSPA) 功能关闭。必要时，请驾驶员手动操作泊车或出车。

- 在方向盘上附着物体。
- 在车辆上安装雪地防滑链、备胎或不同尺寸车轮。
- 轮胎压力低于或高于标准胎压。
- 您车辆上装载的货物比车辆长或宽，或在您车辆上连接拖车。
- 车轮定位存在故障。
- 您车辆严重向一侧倾斜。
- 您车辆装有挂车连接器。
- 牌照安装位置与原位置不一致。
- 启用遥控智能泊车辅助功能时，在超声波传感器上方或下方有人、动物或物体。
- 停车位是弯曲的或呈对角线。

- 停车位附近有人、动物或物体（垃圾桶、自行车、摩托车、购物车、窄柱等）时。
- 停车位附近有圆柱或窄柱时，或者杆柱的周围有灭火器等物体时。
- 路面颠簸不平（路边石、减速带等）。
- 道路光滑
- 停车位应靠近离地间隙较高或较大的车辆，如卡车等。
- 停车位倾斜
- 划线停车位的路面因下雪、水坑而潮湿或停车位内有路标
- 划线停车位的路面因裂缝而凹凸不平
- 停车线太细或太粗。
- 停车线不完整或模糊。
- 停车线被人、动物或雪、箱子等物体遮挡。
- 有大风
- 在不平路面、碎石路、灌木丛等处操作遥控智能泊车辅助功能。
- 超声波传感器的性能受极热或极冷天气影响
- 超声波传感器覆盖积雪或有水
- 附近有能产生超声波的物体
- 一种具有传输功能的无线设备在超声波传感器附近工作
- 您车辆受另一台车辆的泊车距离预警功能影响
- 由于保险杠受到冲击，传感器安装或定位不正确
- 音外后视镜损坏，摄像头安装不正确或不在位置
- 超声波传感器不能检测下列物体：
 - 锋利或细长物体，如绳子、链条或小杆等。
 - 长度小于 100 cm、直径小于 14 cm 的物体。
 - 容易吸收传感器频率的物体，如衣服、海绵材料或雪
 - 狭窄物体，如方柱的一角。
 - 超声波传感器附近的行人、动物或物体。

- 在下列任何条件下，摄像头可能无法正确识别或无法识别停车位和物体：

- 周围有小型物体（路肩等）、尖锐物体或细物体（绳子等）时。
- 行人、动物或物体距离车辆过近或过远时。
- 物体在较高的位置时，如皮卡车。
- 摄像头被污泥、潮气等遮挡时。
- 摄像头暴露在强光环境中时。
- 环境亮度过暗时。
- 表面反射光线时。

在下列条件下，遥控智能泊车辅助(RSPA)功能不能正常运行

- 在斜坡上泊车时



车辆在斜坡上手动出车或泊车时

- 在不平道路上泊车时



因鹅卵石、碎石等路况条件而车辆打滑或无法移动时，遥控智能泊车辅助(RSPA)功能可能自动关闭。

- 在大型车辆后方泊车时



在公共汽车、卡车等离地间隙较高的车辆周围泊车时，禁止使用遥控智能泊车辅助(RSPA)功能。否则，可能会引发意外事故。

- 在立柱附近泊车时



当停车位附近有狭窄的物体、圆形立柱、方形立柱或被灭火器等物体包围的立柱时，遥控智能泊车辅助(RSPA)功能的性能可能会降低，或者与障碍物发生碰撞。此时，驾驶员必须手动操作泊车。

- 在斜向驻车的车辆旁泊车时

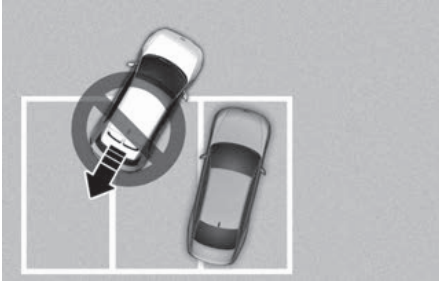

如果使用遥控智能泊车辅助 (RSPA) 功能，在斜向驻车的车辆旁停车位上泊车，您的车辆可能不会并排停放。

但是，如果有停车位，并且被正确检测到，您的车辆将与停车位并排停放。

- 在靠墙的停车位或狭窄的停车位上泊车时

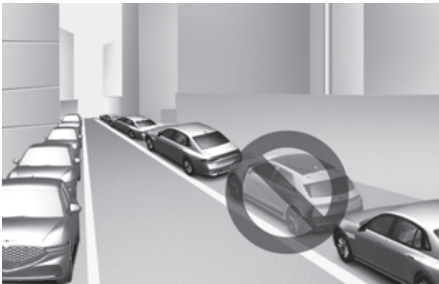

- 停车位狭窄或靠墙时，遥控智能泊车辅助功能会不正常工作。离开时一定要检查行人、动物和物体。

- 为了您的安全，在比停车所需最小空间更窄的狭窄停车位区域，遥控智能泊车辅助功能不会搜索停车位。

在下列条件下，遥控智能泊车辅助 (RSPA) 功能不能正常运行：泊车时，应始终仔细检查行人、动物和物体。

- 在雪地上泊车时



雪可能会干扰超声波传感器和广角摄像头操作，或者如果泊车期间路面很滑，遥控智能泊车辅助功能可能取消。

- 停车位异常

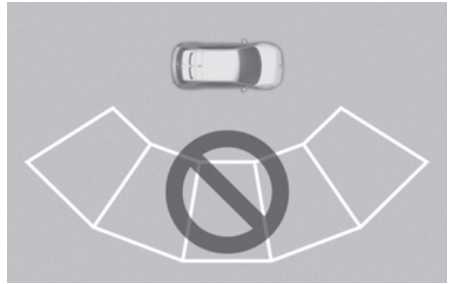

如果停车位线不平行，遥控智能泊车辅助 (RSPA) 功能不能正常运行。即使传感器识别出停车位，也不要在此泊车。

- 停车位路面倾斜



在斜坡或弯曲的地面上，即使存在停车位标线，遥控智能泊车辅助 (RSPA) 功能不能正常运行。即使传感器识别出停车位，也不要在此泊车。

- 在斜向停车位上泊车时



遥控泊车功能在斜向停车位上可能不能正常运行。

警告

使用遥控智能泊车辅助(RSPA)功能时,请遵守下列安全注意事项

- 使用遥控智能泊车辅助(RSPA)功能时,驾驶员应承担安全泊车和出车的责任。
- 使用遥控智能泊车辅助(RSPA)功能时,禁止站在车辆移动路径上,以确保安全。
- 使用遥控智能泊车辅助(RSPA)功能时,应仔细观察车辆周围环境。如果行人、动物或物体非常靠近传感器或处在传感器检测不到的盲区,可能会引发碰撞事故。
- 遥控智能泊车辅助(RSPA)功能控制期间,如果行人、动物或物体突然出现,可能会引发碰撞事故。
- 禁止酒驾,也禁止饮酒的人员使用遥控智能泊车辅助(RSPA)功能。
- 禁止儿童或他人操作智能钥匙。
- 如果长时间持续使用遥控智能泊车辅助(RSPA)功能,会对其性能产生不利影响。
- 如果车辆跑偏等车轮定位不良,遥控智能泊车辅助(RSPA)功能不能正常运行。我们建议您将此系统有关的所有检查、维修和更换工作交由现代汽车授权经销商进行。

- 遥控智能泊车辅助(RSPA)功能进行制动控制,或者驾驶员踩下制动踏板制动时,可能会听到制动噪声。
- 遥控智能泊车辅助(RSPA)功能可能会采取紧急制动控制,以免与行人、动物或物体发生碰撞。
- 仅在大到足够车辆安全移动的停车位内使用远程智能泊车辅助功能。
- 如果遥控智能泊车辅助(RSPA)系统不能正常运行,我们建议您将此系统有关的所有检查、维修和更换工作交由现代汽车授权经销商进行。

参考

- 在遥控智能泊车辅助(RSPA)功能控制期间,如果前/后泊车距离预警(PDW)功能启动三级预警(持续发出嘟嘟声),表示检测到有物体接近本车辆。此时,遥控智能泊车辅助(RSPA)功能会暂停。请仔细观察车辆周围有没有行人、动物或物体接近。
- 车辆移动时,根据制动控制状态,制动灯可能亮。
- 如果车辆在寒冷环境下长时间泊车后遥控启动,根据车辆的运行状态,遥控泊车辅助功能可能延迟启动或不会启动。

符合标准声明

前雷达传感器

无线电频率发射设备符合标准

- 中国

车辆驾驶辅助雷达系统型号：MRP-35
执行标准：汽车雷达无线电管理暂行规定 2021 181号文
频率范围：76-77 GHz
发射功率：等效全向辐射功率(EIRP) ≤50dBm
天线类型：印刷阵列天线
用户控制：不可
使用温度：-40° C ~ +85° C
电压：DC 12.0V
CMIIT ID：2023LJ1178

不得擅自更改发射频率、加发射功率（包括额外加装射频功率放大器），不得擅自外接天线或改用其它发射天线

使用时不得对各种合法的无线电通信业务产生有害干扰；一旦发现有害干扰现象时，应立即停止使用，并采取措施消除干扰后方可继续使用

使用低功耗非无线电设备，必须耐受各种无线电业务的干扰或工业、科学及医疗应用设备的辐射干扰

机场等的电磁环境保护区域内使用微功率设备，应当遵守电磁环境保护及相关行业主管部门的规定

前侧面雷达传感器 / 后侧面雷达传感器

如有配备

无线电频率发射设备符合标准

- 中国

车辆驾驶辅助雷达系统型号：2H5TR
执行标准：汽车雷达无线电管理暂行规定 2021 181号文
频率范围：76-77 GHz
发射功率：等效全向辐射功率(EIRP) 30dBm
天线类型：印刷阵列天线
用户控制：不可
使用温度：-40° C ~ +85° C
电压：DC 12.0V
CMIIT ID：2022LJ18795

不得擅自更改发射频率、加发射功率（包括额外加装射频功率放大器），不得擅自外接天线或改用其它发射天线

使用时不得对各种合法的无线电通信业务产生有害干扰；一旦发现有害干扰现象时，应立即停止使用，并采取措施消除干扰后方可继续使用

使用低功耗非无线电设备，必须耐受各种无线电业务的干扰或工业、科学及医疗应用设备的辐射干扰

机场等的电磁环境保护区域内使用微功率设备，应当遵守电磁环境保护及相关行业主管部门的规定

危险警告灯

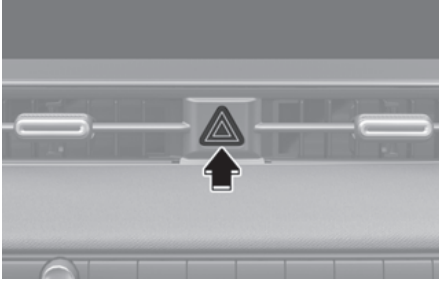

危险警告灯的功能在于向靠近或超越您车辆的其他车辆驾驶员发出警告信息，以提高驾驶注意力。

当需要车辆临时停在路边时，必须打开危险警告灯。

无论启动/停止按钮在什么位置，按下危险警告灯按钮时，危险警告灯就会闪烁。危险警告灯控制按钮在中央仪表板上。危险警告灯工作时，所有转向信号灯同时闪烁。

- 不论您的车辆是否处于运行 (READY 指示灯 ON) 状态，危险警告灯皆能工作。
- 危险警告灯工作时，转向信号功能不工作。

行驶时出现紧急情况

行驶时车辆熄火

- 保持车辆直线行驶，并逐渐减速。小心驾驶车辆至安全地方停车。
- 打开危险警告灯。
- 尝试再次起动车辆。如果车辆无法启动，我们建议您联系附近的现代汽车授权经销商或其它道路救援机构请求帮助。

在交叉路口或十字路口车辆熄火

如果在交叉路口或十字路口车辆熄火，将档位挂入“N(空档)”档，并将车辆推到安全地方。

要在车辆熄火状态将档位保持在“N(空档)”档，请参考第6章的“车辆熄火，档位保持“N(空档)”档”部分。

行驶时轮胎泄气

如果在车辆行驶时轮胎泄气：

- 保持车辆直线行驶，松开加速踏板逐渐减速。切勿立即踩下制动踏板或试图离开行车道，这可能会造成车辆失控，而引发意外事故。当车辆减速至能安全使用制动器时，轻踩制动踏板减速，并驶离公路至安全地方停车。尽量将车辆驾驶至远离公路的地方，并停在坚固、平坦的地面上。如果车辆在分岔道路上行驶，切勿将车辆停在两条行车道的中间位置。
- 车辆停车时，打开危险警告灯，将档位挂入“P(驻车)”档，牢固啮合驻车制动器，并按下启动/停止按钮转至 OFF 位置。
- 所有乘员远离交通和车辆。确保所有乘员离开至远离行车道的一侧。
- 按照本章稍后提供的轮圈 & 轮胎总成更换说明，更换泄气的轮圈 & 轮胎总成。

车辆不能起动

确认充电表上的电动汽车电池电量不低

- 确保将档位挂入“P(驻车)”档。车辆仅在档位在“P(驻车)”档时起动。
- 检查 12V 蓄电池的连接状态，确定极柱清洁且连接牢固。
- 接通内顶灯。如果起动车辆时灯光微暗或熄灭，说明 12V 辅助蓄电池亏电。

禁止以推动或拉动车辆的方式起动发动机。否则，会导致车辆损坏。

跨接起动 (12V 蓄电池)

跨接起动不当非常危险。为了避免人身伤害和车辆损坏的危险性，请务必遵守本章的跨接起动程序。如果您不了解正确的跨接起动方法，务必请专业技术人员或拖车服务中心跨接起动车辆。

警告

为了避免您或他人严重或致命人身伤害的危险性，在蓄电池周围工作或操作蓄电池时，请遵守下列安全注意事项

执行蓄电池相关的操作时，请仔细阅读和遵守下列安全注意事项。



戴上护目镜，以防酸性电解液飞溅入眼睛里。



确保在蓄电池周围安全距离范围内不存在任何火焰、火花、烟火等。



在蓄电池内始终存在着氢气。氢气是高度易燃气体，如果点火会爆炸。



严禁儿童接触电池。



蓄电池含有硫酸，硫酸是高腐蚀性物质。千万不要让蓄电池酸性电解液溅在皮肤、眼睛等部位上，也不要溅在衣服上。

如果酸性电解液喷溅进入眼睛里，用清水冲洗眼睛至少15分钟，并尽快就医。如果酸性电解液喷溅在皮肤上，用清水彻底清洗喷溅到的皮肤。如果感觉到疼痛或有烧灼感，应立即就医。



- 当抬起塑料外壳蓄电池时，如果在外壳上施加的压力过大，会造成蓄电池电解液漏出。因此，用蓄电池搬运器或托住蓄电池两侧底部抬起。
- 如果您车辆蓄电池冻结，不要试图跨越启动您的车辆。
- 在车辆蓄电池电缆连接在蓄电池的状态，严禁使用外部充电器给蓄电池充电。
- 电控点火系统会产生高电压。
在车辆运转时，或者启动 / 停止按钮在 ON 位置时，严禁接触点火系统的部件。
- 电控点火系统会产生高电压。车辆在 READY 指示灯 ON 的状态，或者启动 / 停止按钮在 ON 位置时，禁止碰触这些部件。
- 禁止正极 (+) 和负极 (-) 跨接线相互接触。否则，会产生火花。
- 如果使用低电量或冰冻的蓄电池执行跨接启动操作，蓄电池可能会破裂或爆炸。
- 不要将负极导线 (-) 直接连接到跨接线上。将负极导线 (-) 连接到远离车辆跨接线的金属部件上。直接将负极导线 (-) 连接到跨接线可能导致爆炸。
- 确保仅使用 12V 蓄电池进行跨接启动。使用其他电压的蓄电池进行跨接启动会损坏蓄电池，甚至引发爆炸。

跨接起动程序

i 信息

当跨接起动您的车辆时，请使用在动力电部件舱内配备的跨接端子。

1. 将两辆车置于跨接线长度足够的位置，但不允许两辆车的车身部件相互接触。
2. 即使车辆电源在 OFF 位置，始终要避免开动力电部件舱内的冷却风扇或任何移动部件。
3. 关闭所有电子/电气装置，如音响、灯光、暖风 & 空调等。将档位挂入“P(驻车)”档，并牢固啮合驻车制动器。将两辆车的电源转至 OFF 位置。
4. 打开机舱盖。
5. 拆卸动力电部件舱保险丝盒盖。

⚠ 注意

连接跨接线之前，一定要正确识别正极(+)端子和负极(-)端子，以免极性接反。

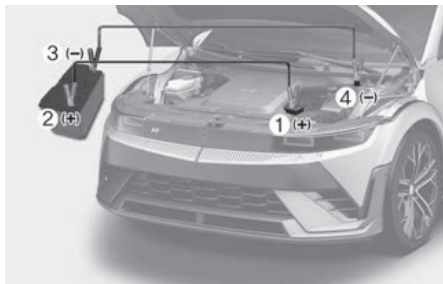

6. 按照如图所示的正确顺序连接跨接线。首先，将第一个跨接线的一端连接到本车辆的蓄电池或跨接端子的红色正极(+)端子(1)上。
7. 此跨接线的另一端连接到辅助车辆的蓄电池或跨接端子的红色正极(+)端子(2)上。

8. 将第二个跨接线的一端连接到辅助车辆的蓄电池或跨接端子的黑色负极(-)端子(3)上。
9. 此跨接线的另一端连接到本车辆车身搭铁的黑色负极(-)端子(4)上。

除了正确连接蓄电池或跨接端子或搭铁端子外，切勿让跨接线端子接触到其它物体。在连接跨接线的状态，切勿伏在蓄电池上。

⚠ 警告

禁止将跨接线直接连接在亏电蓄电池的负极(-)端子上。否则，会产生电火花，这可能会引发蓄电池爆炸，从而导致严重或致命人身伤害或车辆损坏。

10. 起动辅助车辆，并运转几分钟。起动您的车辆。
11. 车辆起动后，保持怠速运转或车辆行驶至少 30 分钟，确保您车辆的蓄电池充电量足够，以便在关闭车辆电源后能够正常起动。如果蓄电池完全放电，要充满蓄电池，可能需要车辆运转 60 分钟以上时间。如果车辆运行时间不足，可能车辆无法自身重新起动。

跨接起动尝试几次之后，如果车辆仍然无法起动，可能需要进行维修。此时，请寻求救援机构的帮助。如果造成蓄电池亏电的原因不明确，我们建议您将此系统有关的所有检查、维修和更换工作交由现代汽车授权经销商进行。

以连接相反的顺序正确分离跨接线。

1. 从本车辆车身搭铁的黑色负极(-)端子(4)上分离跨接线的一端。
2. 从辅助车辆蓄电池的负极(-)端子或车身搭铁(3)上分离此跨接线的另一端。
3. 从辅助车辆的蓄电池或跨接端子的红色正极(+)端子(2)上分离另一个跨接线的一端。

4. 从本车辆跨接端子的红色正极 (+) 端子 (1) 上分离此跨接线的另一端。

i 信息



如果蓄电池报废不当，会污染环境和危害人类健康。因此，必须按照您所在地方法规和规章处理蓄电池。

参考

为了避免车辆损坏

- 仅能使用 12V 电源系统 (蓄电池或跨接系统) 跨接起动您的车辆。
- 不要试图采用推车的方法起动您的车辆。
- 完成跨接起动后，一定要确保蓄电池盖和电缆牢固。否则可能导致相关部件损坏、噪音故障或进入异物。

警告

跨接起动您的车辆期间，避免蓄电池正极 (+) 和负极 (-) 电缆相互接触。否则，可能会产生电火花，导致人身伤害。

轮胎气压监测系统 (TPMS)

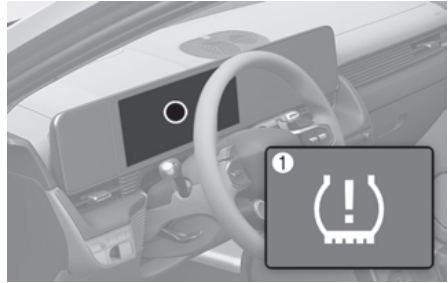

- (1) 轮胎气压低警告灯 / 轮胎气压监测系统 (TPMS) 故障警告灯
- (2) 低压轮胎位置指示灯和轮胎气压低警告灯 (如仪表盘显示屏所示)

检查轮胎气压



- 您可以在仪表盘上的实用视图模式中看到轮胎气压。
详细信息请参考第 4 章的“仪表盘显示器控制”部分。
- 车辆必须行驶几分钟，才能显示轮胎气压。在车辆停车状态下，如果没有显示轮胎气压，将会显示“**行驶显示 (Drive to display)**”的提示信息。
- 显示的轮胎气压值可能与使用胎压表测得的轮胎气压值有所差异。
- 您在信息娱乐系统设置菜单中可以变更轮胎气压显示单位。
 - 选择“**设置 > 一般 > 单位 > 轮胎气压显示单位 > psi/kPa/bar**”

i 信息

信息娱乐系统软件更新后，信息娱乐系统的内容可能会有变化。详细信息请参考信息娱乐系统提供的用户使用手册和快速参考指南。

轮胎气压监测系统 (TPMS)

⚠ 警告

如果轮胎气压过大或不足，会降低轮胎的使用寿命，而且对车辆的操控性产生不利影响，还可能轮胎突发故障，这会造成车辆失控，而引发意外事故。

在轮胎冷态，应每个月对包括备胎在内的每个轮胎检查一次气压，并根据车辆标牌或轮胎气压标签上的车辆制造商推荐的气压标准给轮胎充气。(如果有与车辆标牌或轮胎气压标签上规定轮胎尺寸不同的轮胎，您应确定这些轮胎的标准轮胎气压。)

作为附加安全功能，在您的车辆上配备了轮胎气压监测系统(TPMS)。当车辆的1个或多个轮胎气压明显不足时，轮胎气压低警告灯亮。因此，轮胎气压低警告灯亮时，尽快停车并检查轮胎状态，然后给轮胎充气至标准轮胎气压。在轮胎气压明显不足的情况下，如果继续驾驶车辆，会导致轮胎过热，并引起轮胎突发故障。

轮胎气压低也会降低电能效率和胎面寿命，影响车辆的操控性和制动能力。

请注意，轮胎气压监测系统(TPMS)不能替代正常的轮胎保养，即使轮胎气压状态没有达到轮胎气压低警告灯亮的状态，驾驶员有责任日常检查和保持标准轮胎气压。

本车辆配备了指示轮胎气压监测系统(TPMS)不能正常运行的轮胎气压监测系统(TPMS)故障警告灯。轮胎气压监测系统(TPMS)故障警告灯和轮胎气压低警告灯组合在一起。当系统检测到故障时，轮胎气压低警告灯闪烁约1分钟，然后保持亮。只要系统存在故障，此序列将在后续车辆启动时继续保持。

故障警告灯亮时，轮胎气压监测系统(TPMS)可能不能正常检测轮胎气压，也不能发送轮胎气压有关的信号。轮胎气压监测系统(TPMS)发生故障的原因很多，包括安装非胎压检测型轮毂&轮胎总成，或者进行车轮换位操作等，均能阻碍轮胎气压监测系统(TPMS)的正常运行。

更换轮胎&轮毂总成，或者进行车轮换位操作后，一定要检查轮胎气压监测系统(TPMS)故障警告灯的状态，确保轮胎气压监测系统(TPMS)正常运行。

参考

如果出现下列任何现象，我们建议您将此系统有关的所有检查、维修和更换工作交由现代汽车授权经销商进行。

- 将起动 / 停止按钮转至 ON 位置或起动车辆时，轮胎气压低警告灯 / 轮胎气压监测系统 (TPMS) 故障警告灯没有亮约 3 秒钟。
- 轮胎气压监测系统 (TPMS) 故障警告灯闪烁约 1 分钟后保持亮。
- 低压轮胎位置指示灯持续亮。

轮胎气压低警告灯

轮胎气压低警告灯

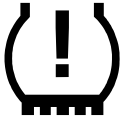

低压轮胎位置指示灯和轮胎气压低警告灯



当仪表盘上的轮胎气压监测系统 (TPMS) 警告灯 (L) 亮，并且显示警告信息时，可能您车辆的一个或多个轮胎气压不足。低压轮胎位置指示灯通过点亮对应的指示灯，指示气压明显不足的低压轮胎的位置。

如果 2 个警告灯之一亮，立即降低车速，禁止急转弯操作，并要预判制动距离会增大。应尽快在安全地方停车，并检查轮胎的状态。请按车辆标牌或驾驶位侧中央立柱上的轮胎气压标签所示标准气压给轮胎充气。

如果您坚持不到维修站，或者轮胎不能保持新充的气压，请用备胎替下故障轮胎。

安装备胎后，轮胎气压低警告灯亮，同时轮胎气压监测系统 (TPMS) 故障警告灯闪烁约 1 分钟后保持亮，直至将原装轮胎进行维修并替下备胎。

⚠ 注意

如果在温暖环境将轮胎充气至标准气压，一旦进入冬季或寒冷环境，轮胎气压低警告灯可能亮。这不是轮胎气压监测系统 (TPMS) 故障，而是降温导致轮胎气压成比例降低所致。

当从温暖地区驱车到寒冷地区或从寒冷地区驱车到温暖地区时，或者环境温度明显升高或降低时，应检查轮胎气压并调整至标准气压。

警告**低压损坏**

如果轮胎气压明显低，就会造成车辆操控性不良和行驶稳定性差，而且制动距离会增大。

如果在轮胎气压低的状态继续驾驶车辆，会导致轮胎过热和突发故障。

轮胎气压监测系统 (TPMS) 故障警告灯

轮胎气压监测系统(TPMS)故障警告灯(⚠)在轮胎气压监测系统(TPMS)存在故障时闪烁约1分钟后保持亮。

我们建议您尽快将此系统有关的所有检查、维修或更换工作交由现代汽车授权经销商进行。

参考

如果轮胎气压监测系统(TPMS)存在故障，在仪表盘上不能显示个别轮胎的气压。我们建议您尽快将此系统有关的所有检查、维修和更换工作交由现代汽车授权经销商进行。

参考

如果车辆在高压电网电缆或无线电发射机附近，如在警察局、政府和公共办公室、广播站、军事设施、飞机场或发射塔等附近行驶，轮胎气压监测系统(TPMS)故障警告灯可能闪烁约1分钟后保持亮。

此外，如果车辆装配轮胎防滑链，或者附近有手提电脑、充电器、遥控起动机、导航系统等电子/电气设备，轮胎气压监测系统(TPMS)故障警告灯可能亮。因为这些设备会干扰轮胎气压监测系统(TPMS)的正常运行。

更换胎压监测型轮胎

如果车辆有泄气的轮胎，轮胎气压低警告灯和低压轮胎位置指示灯亮。我们建议您尽快请现代汽车授权经销商维修泄气的轮胎。

参考

禁止使用非现代汽车授权的自封式维修密封胶或等效品维修低压轮胎和/或给低压轮胎充气。非现代汽车授权的轮胎密封胶或等效品可能会损坏轮胎气压传感器。

您通过直观检查可能无法正确判断轮胎气压是否正常。一定要使用优质胎压表测量轮胎气压。请注意，轮胎热态时(较长时间行驶的)轮胎气压测量值比轮胎冷态时的轮胎气压测量值高。

冷态轮胎是指，车辆已停放3小时以上，或者在3小时内行驶距离不超过1.6 km。

测量轮胎气压之前，要充分冷却轮胎。将轮胎充气至标准气压之前，一定要确定轮胎已充分冷却。

警告

- 轮胎气压监测系统 (TPMS) 不能向您提供由钉子或路面碎片等外部因素导致的严重轮胎损坏和突发轮胎损坏警告。
- 如果您感觉车辆行驶不稳定，立即将脚从加速踏板上移开，稍微施力逐渐踩下制动踏板，将车辆缓慢驾驶到脱离公路的安全地方停车。

警告

如果篡改、改装或停用轮胎气压监测系统 (TPMS) 的部件，系统不能向驾驶员发出轮胎气压低警告、轮胎气压监测系统 (TPMS) 故障警告，从而导致的故障也不在新车有限保修范围内。

警告

- 禁止改装车辆。否则，会干扰轮胎气压监测系统 (TPMS) 的运行。
- 在零配件市场上销售的车轮没有配备轮胎气压监测系统 (TPMS) 传感器。为了确保行车安全，我们建议您使用由现代汽车授权经销商提供的纯正品部件进行更换。
- 如果您要使用在零配件市场上购买的车轮，我们建议您使用现代汽车授权的纯正轮胎气压监测系统 (TPMS) 传感器。如果您的车辆未配备轮胎气压监测系统 (TPMS) 传感器或轮胎气压监测系统 (TPMS) 不能正常运行，可能无法通过您在您的国家执行的定期车辆检查。

轮胎泄气 (配备便利式轮胎修护组件)

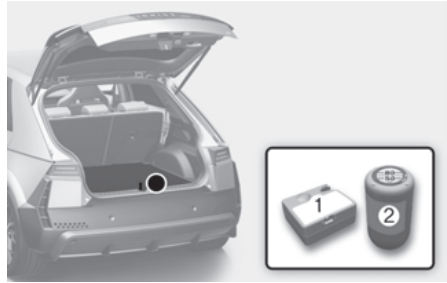

为了确保安全操作，使用便利式轮胎修护组件前，请仔细阅读使用说明书，并遵照执行。

- (1) 压缩机
- (2) 密封胶瓶

使用便利式轮胎修护组件仅能临时修复轮胎。我们建议您尽快请现代汽车授权经销商或经批准的等效服务商检查轮胎。

注意

2个或以上的轮胎泄气时，禁止使用便利式轮胎修护组件。因为便利式轮胎修护组件提供的一份密封胶仅用于1个轮胎的临时修复。

警告

禁止使用便利式轮胎修护组件维修轮胎壁上的穿孔。否则，会由于轮胎突发故障而引发意外事故。

警告

请尽快维修轮胎。轮胎在使用便利式轮胎修护组件进行临时维修并充气后，可能随时流失气压。

介绍

因为配备便利式轮胎修护组件，即使在发生轮胎刺穿后，车辆仍能保持机动性。

配备压缩机和封口胶的便利式轮胎修护组件能有效地密封轿车的大多数由钉子或类似物品导致的轮胎穿孔，并能给轮胎充气。

确定轮胎适当密封后，以80km/h(50 mph)以下的车速小心驾驶(最大行驶里程200km)至轮胎服务站，维修或更换轮胎。

某些轮胎故障不能完全密封，如轮胎大穿孔、侧壁穿孔等。

轮胎内的气压流失会对轮胎性能产生不利影响。

因此，应避免急转向或采用其它不良驾驶方式，尤其是车辆负重载或拖动挂车时。

便利式轮胎修护组件不能用作永久性轮胎维修用途，并且只能用于1个轮胎的维修。

在本《车主手册(使用说明书)》中分步骤向您介绍如何简便、可靠地临时密封轮胎上的穿孔。

请参考“便利式轮胎修护组件使用安全注意事项”部分。

警告

如果轮胎是因为在漏气或气压不足的状态下持续驾驶车辆而导致严重损坏时，禁止使用便利式轮胎修护组件进行修复。

使用便利式轮胎修护组件仅能密封轮胎胎面区域的小型穿孔部位。

便利式轮胎修护组件使用安全注意事项

- 将车辆停在远离交通车流的安全的地方，以便使用便利式轮胎修护组件进行轮胎修复。
- 即使在平坦的地面上，请牢固啮合驻车制动器，以防车辆移动。

- 使用便利式轮胎修护组件仅能修复轿车轮胎的小型穿孔并给轮胎充气。使用便利式轮胎修护组件仅能密封轮胎胎面区域的小型穿孔部位。
- 便利式轮胎修护组件不能用于摩托车、自行车或其它类型轮胎的维修。
- 如果轮胎和轮毂均损坏，禁止使用便利式轮胎修护组件进行维修。
- 如果轮胎穿孔范围超过约4 mm，禁止使用便利式轮胎修护组件进行修复。
- 如果轮胎的损坏程度无法借助便利式轮胎修护组件将轮胎维修到适于道路行驶的状态，我们建议您向现代汽车授权经销商寻求帮助。
- 如果轮胎是因为在漏气或气压不足的状态下持续驾驶车辆而导致严重损坏时，禁止使用便利式轮胎修护组件进行修复。
- 维修轮胎时，禁止拔出穿透轮胎的钉子、螺钉等。
- 如果车辆驻车在开放的环境下，请保持车辆运转(READY指示灯ON)。否则，因为压缩机的操作需要使用车辆蓄电池电源，这可能会导致蓄电池过度放电。
- 在便利式轮胎修护组件的压缩机运转期间，确保有人管理。
- 压缩机运转1次的时间不要超过10分钟，否则会导致压缩机过热。
- 如果车外温度低于-30°C(-22°F)，不要使用便利式轮胎修护组件。
- 如果皮肤接触到密封胶，请用大量清水彻底冲洗皮肤。如果仍感觉到刺痛，请立即就医。
- 如果眼睛接触到密封胶，用清水冲洗眼部15分钟以上。如果仍感觉到刺痛，请立即就医。
- 如果误吞咽密封胶，请立即漱口，并饮用大量清水。但是，如果人已失去意识，严禁喂食任何食物，而必须立刻就医。
- 如果长期接触密封胶，会对身体有害，如肾脏等。

便利式轮胎修护组件构成部件

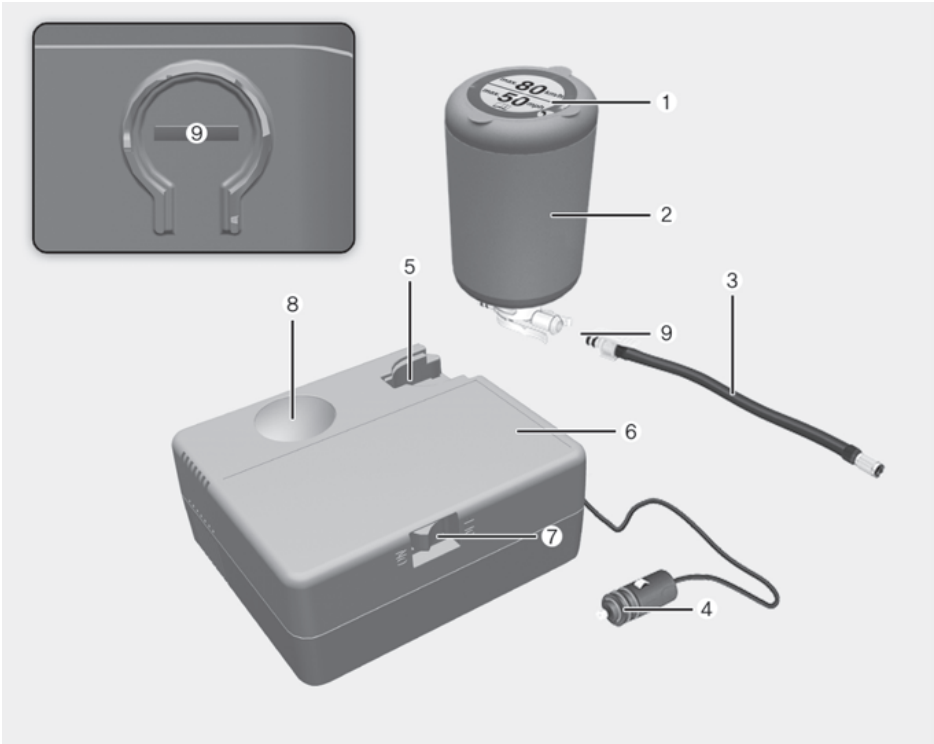

- (1) 限速标签
- (2) 附着限速标签的密封胶瓶
- (3) 填充软管
- (4) 电源插座直连插头和电缆
- (5) 密封胶瓶装配槽
- (6) 压缩机
- (7) ON/OFF开关
- (8) 显示轮胎气压的轮胎气压表
- (9) 用于要降低气压的通气阀

连接器、电缆和连接软管存放在压缩机壳内。
严格遵循规定程序，否则密封胶会在高压下溢出。

 **警告****过期密封胶**

禁止使用过期的轮胎密封胶(超过密封胶瓶上的截止日期时)。否则,会增大轮胎突发故障的危险性。

 **警告****密封胶**

- 严禁儿童接触。
 - 避免进入眼睛里。
 - 严禁吞咽。
-

使用便利式轮胎修护组件的泄气轮胎维修操作

⚠ 注意



从密封胶瓶(2)上撕下限速标签(1)，并将限速标签粘贴在车辆内方向盘等显而易见的位置，以便时时提醒驾驶员遵循限速要求。

⚠ 注意

如果需要仅调整轮胎气压，请参考本章的“如何调整轮胎气压”部分。

使用便利式轮胎修护组件前，请仔细阅读密封胶瓶上的使用说明，并遵照执行。

1. 晃动密封胶瓶 (2)。



2. 拆下密封胶瓶 (2) 盖，密封胶瓶座盖 (5)，并将密封胶瓶口拧到密封胶瓶座上。

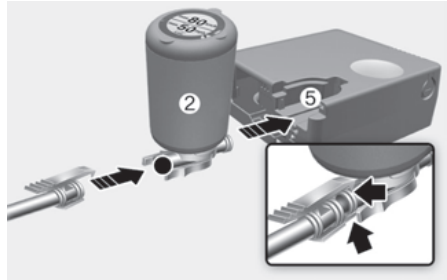

3. 确保填充软管上的压缩机阀在关闭状态。

4. 拧下充气阀杆盖，并将填充软管 (3) 连接在轮胎充气阀杆上。



⚠ 注意

将密封胶填充软管牢固连接在充气阀杆上。否则，密封胶可能会回流，造成填充软管堵塞。

5. 确保压缩机在关闭状态，将压缩机电源插头 (4) 牢固插入在车辆电源插座内。



6. 车辆电源 ON(READY 指示灯 ON) 状态，接通压缩机电源，运转压缩机约 5-7 分钟，以便填充密封胶，直至达到规定气压(参考第 2 章的“轮胎和车轮”部分)。填充密封胶后，轮胎气压可能会不正确，稍后重新检查和调整。

注意，轮胎充气不要过度，充气时要远离轮胎。

⚠ 注意

轮胎气压

如果轮胎气压低于 200kpa(29 psi)，禁止驾驶车辆。否则，会由于轮胎突发故障而引发意外事故。

7. 关闭压缩机。
8. 从密封胶瓶和轮胎充气阀杆上分离填充软管。
将便利式轮胎修护组件放回到车内的存放位置。

9. 立即驾驶车辆行驶约 7-10km(或约 10 分钟)，以便密封胶在轮胎内均匀分布。

车速不要超过 80km/h(50 mph)。在确保行车安全的条件下，车速也不要低于 20km/h(12 mph)。

驾驶车辆期间，如果感觉到异常振动、驾乘干扰或噪声，小心驾驶并降低车速，直至驾驶车辆至安全地方停车。

必要时，请联系道路救援服务中心或拖车服务中心请求救援。

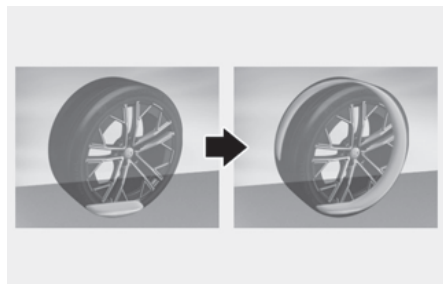

10. 驾驶车辆行驶约 7-10km(或约 10 分钟) 后，在安全地方停车。

11. 将填充软管 (3) 连接在轮胎充气阀杆上。



12. 将压缩机电源插头牢固插入在车辆电源插座内。

13. 将轮胎气压调整至规定气压。

车辆电源 ON (READY 指示灯 ON) 状态，按以下步骤操作。

- 要增大气压：打开压缩机。要检查当前轮胎气压，请短暂关闭压缩机。
- 要降低气压，旋转填充软管 (3) 上的通气阀 (9)。

参考

每一次压缩机运转时间不要超过10分钟。否则，可能会导致压缩机因过热而损坏。

i 信息

当压缩机运转时，轮胎气压表指示的轮胎气压读数可能会比实际气压高。要获得精确的轮胎气压读数，请关闭压缩机。

⚠ 注意

如果轮胎不能维持充入的气压，请参考第9步骤，重新驾驶车辆行驶。

然后重复第10-13步骤。

如果轮胎穿孔范围超过4mm，禁止使用便利式轮胎修护组件进行修复。

如果轮胎的损坏程度无法借助便利式轮胎修护组件将轮胎维修到适于道路行驶的状态，我们建议您向现代汽车授权经销商寻求帮助。

⚠ 警告

轮胎气压必须在220kPa(32 psi)以上。否则，不要继续驾驶车辆。

必要时，请联系道路救援服务中心或拖车服务中心请求救援。

⚠ 注意

轮胎压力传感器(如有配备轮胎气压监测系统(TPMS))

更换新轮胎或检查轮胎气压传感器时，应除去黏在轮胎气压传感器和车轮上的密封胶。我们建议您将此系统有关的所有检查、维修或更换工作交由现代汽车授权经销商进行。

i 信息

维修轮胎并在车辆上装配轮胎&轮毂总成时，按照规定扭矩18-20 kgf·m (130-145 lbf·ft, 176-196 N·m)拧紧车轮螺母。

如何调整轮胎气压

1. 将车辆停在安全地点。
2. 将填充软管 (3) 连接在轮胎充气阀杆上。



3. 将压缩机电源插头牢固插入在车辆电源插座内。
4. 将轮胎气压调整至规定气压。

车辆电源 ON (READY 指示灯 ON) 状态, 按以下步骤操作。

- 要增大气压: 打开压缩机。要检查当前轮胎气压, 请短暂关闭压缩机。
- 要降低气压, 旋转填充软管 (3) 上的通气阀 (9)。

参考

每一次压缩机运转时间不要超过10分钟。否则, 可能会导致压缩机因过热而损坏。

i 信息

- 当压缩机运转时, 轮胎气压表指示的轮胎气压读数可能会比实际气压高。要获得精确的轮胎气压读数, 请关闭压缩机。
- 维修轮胎并在车辆上装配轮胎 & 轮毂总成时, 按照规定扭矩 18-20 kgf·m (130-145 lbf·ft, 176-196 N·m) 拧紧车轮螺母。

⚠ 注意

当仅需要调整轮胎气压时, 不要使用轮胎密封胶。

⚠ 警告

轮胎气压必须在220kPa(32 psi)以上。否则, 不要继续驾驶车辆。

必要时, 请联系道路救援服务中心或拖车服务中心请求救援。

拖吊

拖吊服务

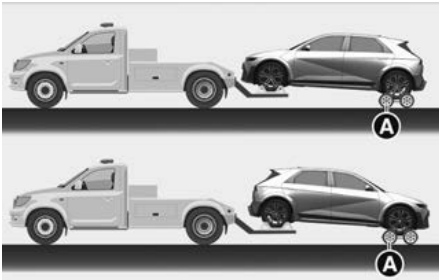

[A] 移动台车

需要紧急拖车时，我们建议您将此项工作交由现代汽车授权经销商或拖吊救援服务中心来进行。

一定要采取正确的车辆托举和拖吊程序，以免损坏车辆。推荐您使用移动台车或平板拖车进行拖车或装运。

配备全轮驱动(AWD)系统的车辆，建议使用托举拖车、移动台车使全部车轮离地的状态拖车，或者使用平板拖车装运。

拖车前短距离移动安全注意事项

在将车辆装载到平板车上时，或者必须调整车辆位置时，仅能以5 km/h或以下的车速移动车辆10米以下的短距离。

此时，档位必须在“N(空档)”档，并且释放驻车制动器。如果无法操纵减速器或驻车制动器，在抬起后车轮的状态移动车辆。

参考

禁止采用捆绑车身、底盘吊起车辆的方式。否则，会导致车辆损坏。

⚠ 注意

- 禁止使用吊链式吊车设备拖吊车辆。仅使用托举拖车或平板拖车。

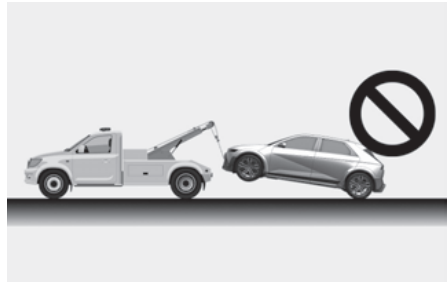

- 禁止采用通过牵引挂钩、捆绑车身、底盘等部位吊起车辆的方式。

拆卸式牵引挂钩

前

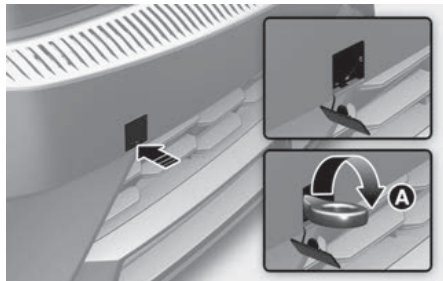

后

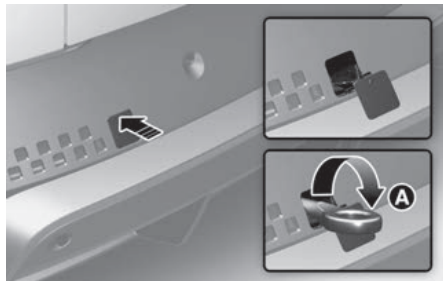

[A] 安装

1. 打开后备箱门，并从工具箱中拿出牵引挂钩。
2. 拆卸保险杠上的孔盖。
 - 前面：按下保险杠孔盖的下部。
 - 后面：按下保险杠孔盖的上部。
3. 将牵引挂钩插入到孔中，并顺时针转动 [A]，直至牵引挂钩完全固定不动。
4. 使用完后，拆卸牵引挂钩，并安装牵引挂钩孔盖。

参考

如果牵引挂钩紧固不当，可能会导致车辆和相关部件损坏或变形。

⚠ 注意

一定要确认牵引挂钩紧固正常。否则，在拖车期间，牵引挂钩可能从车辆上脱开，而引发意外事故，导致严重或致命人身伤害。

紧急物品

⊕ 如有配备

驾驶机动车时，请在车内准备适当的应急用品，这可在您遇到紧急情况时帮助您解决问题。

灭火器

参考

本车配备粉末式灭火器，专门用于因车内电气引起的火灾。使用水或其他不适当的灭火器可能会导致触电和附带伤害。如果车内配备的灭火器无法控制火灾，请避免接近火灾并致电消防站。请务必告知火灾是由电动汽车引起的。

如果发生小火灾，而且您熟悉灭火器的使用方法，请小心按照下述操作

1. 拉出灭火器顶部的安全销。不要突然按压手柄。
2. 将灭火器的喷嘴瞄准起火点。
3. 站在距离火花约 2.5m 的地方挤压手柄，喷射灭火剂。如果释放手柄，就会停止喷射灭火剂。
4. 将灭火器的喷嘴朝向火苗来回扫射。火苗熄灭后，仔细进行观察，以防复燃。

急救箱

在急救箱内配备剪刀、绷带和胶布等物品，能在第一时间对伤员进行急救。

三角警示板

在发生紧急情况，如车辆由于故障而停在路边等时，将三角警示板竖立在车辆后方，并穿上反光衣，以向接近的车辆驾驶员发出警告。

胎压表

 如有配备

通常，轮胎在日复一日的使用中会流失一些气压。您可能必须定期充入若干气压，通常这种现象不表示轮胎漏气，只说明轮胎正常磨损。请在轮胎冷态时检查轮胎气压，因为轮胎气压会随着温度的上升而增大。

要检查轮胎气压，按照下述操作

1. 拧下轮胎充气阀盖。
2. 将胎压表按进轮胎充气阀杆孔内，并稍加施力按住。开始时会有少量空气逸出，如果您没有施力按住胎压表，可能造成更多空气泄漏。
3. 施力稳固按压，无空气泄漏时，才能启动胎压表。
4. 读取胎压表上的轮胎气压读数，判定轮胎气压是否过高或过低。
5. 按规定气压标准调整轮胎气压。详细信息请参考第 2 章的“轮胎和车轮”部分。
6. 牢固安装充气阀盖。

警告

- 发生交通事故时，尽可能将车辆停在安全的地方。为了避免高电压漏电，请关闭车辆电源，并拔出高电压蓄电池切断开关上的黄色标签，以此切断高电压蓄电池电源供给电路。此外，分离辅助蓄电池 (12V) 端子连接电缆。必须全部分离正极 (+) 和负极 (-) 电缆。
- 请勿触摸裸露的电缆。请勿触摸高电压电缆 (橙色)、连接器和其它电气部件。
- 当发生事故时，如果高电压蓄电池损坏，会泄漏有毒气体和液体。此时，注意不要接触这些泄露的气体 and 液体。当易燃、有毒气体泄漏在车内时，必须打开门窗，并且人员疏散到安全地方。如果泄漏的液体接触到眼睛，请立即用清水冲洗眼睛，并立即就医。当液体接触到皮肤时，用盐水清洗。之后立即就医。
- 当车辆浸水时，立即关闭车辆电源，并且人员疏散到安全的地方。为了确保安全，我们建议您立即致电消防站或联络现代汽车授权经销商寻求帮助。
- 如果火势蔓延到高电压蓄电池，可能会引发次生火灾。在此状态下，拖车时必须要有消防车跟随。

9. 保养

动力电部件舱.....	9-3
保养服务.....	9-4
车主的责任.....	9-4
车主保养安全注意事项.....	9-4
车主保养.....	9-4
车主保养程序.....	9-5
定期保养服务.....	9-6
定期保养时间表.....	9-7
定期保养时间表.....	9-8
恶劣行驶条件和低里程条件下保养时间表.....	9-10
定期保养项目说明.....	9-11
冷却系统.....	9-11
冷却液.....	9-11
减速器油.....	9-11
制动软管和管路.....	9-11
制动油.....	9-11
制动盘、制动块、制动钳和制动器转子.....	9-11
悬架固定螺栓.....	9-11
转向器、链杆系 & 防尘套 / 下臂球节.....	9-11
驱动轴和防尘套.....	9-11
空调制冷剂.....	9-11
冷却液.....	9-12
冷却液更换.....	9-13
制动油.....	9-14
制动油量检查.....	9-14
减速器油.....	9-15
挡风玻璃清洗液.....	9-15
挡风玻璃清洗液量检查.....	9-15
空调滤清器.....	9-16
滤清器检查.....	9-16
滤清器芯更换.....	9-16
雨刮器片.....	9-17
雨刮器片检查.....	9-17
雨刮器片更换.....	9-17
蓄电池 (12 V).....	9-19

最佳蓄电池保养方法.....	9-20
蓄电池容量标签.....	9-20
蓄电池充电.....	9-21
重新设置项目.....	9-21
轮胎和车轮.....	9-22
轮胎保护.....	9-22
冷态下规定轮胎气压.....	9-22
轮胎气压检查.....	9-23
轮胎换位.....	9-23
车轮定位和轮胎动平衡.....	9-23
轮胎更换.....	9-24
车轮更换.....	9-24
轮胎牵引力.....	9-24
轮胎保养.....	9-24
轮胎侧壁标签.....	9-25
低扁平比轮胎.....	9-27
保险丝.....	9-27
车内保险丝更换.....	9-28
动力电部件舱保险丝更换.....	9-29
保险丝 / 继电器盒说明.....	9-30
灯泡.....	9-40
大灯、驻车灯、转向信号灯、日间行车灯 (DRL) 更换.....	9-41
侧面转向灯灯泡更换.....	9-41
后组合灯灯泡更换.....	9-41
高位制动灯灯泡更换.....	9-42
牌照灯灯泡更换.....	9-42
车内灯更换.....	9-42
外观保养.....	9-44
外饰的保养.....	9-44
内饰的保养.....	9-47

动力电部件舱

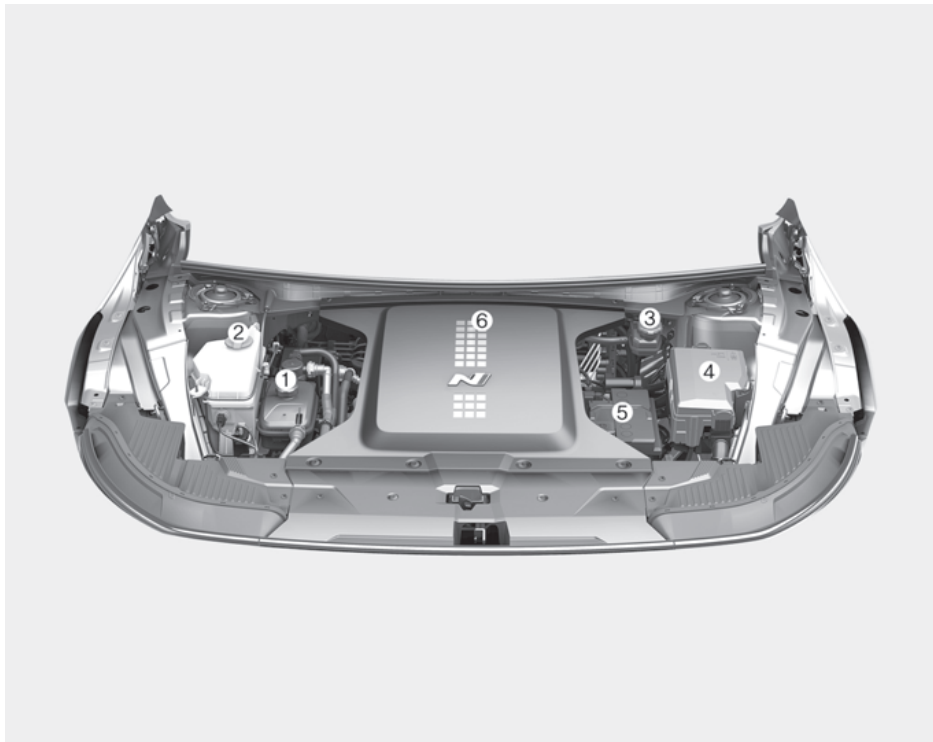

车辆内的实际动力电部件舱可能与图示有差别。

- (1) 冷却液箱
- (2) 挡风玻璃清洗液箱
- (3) 制动油储油箱
- (4) 保险丝盒
- (5) 蓄电池 (12 V)
- (6) 空调滤清器

保养服务

对车辆进行任何保养或检查程序时，必须谨慎进行操作，遵守各项安全注意事项，以避免严重人身伤害或车辆损坏。

我们建议您将您车辆的所有维护保养工作和检查、更换、调整等维修工作交由现代汽车授权经销商进行。现代汽车授权经销商符合现代汽车公司高服务质量标准，并能向现代汽车公司寻求技术支持，从而能向您提供较高水平的服务满意度。

车主的责任

保养服务和记录的保存是车主的责任。

您应保存您的车辆保养记录，以证明您的车辆按照下述定期保养时间表进行了正确的维护保养。您需要此保养记录证明您遵守了车辆保修条款中的维护和保养要求。

详细的保修信息请参考质量保证书。

由于保养不正确或缺乏保养导致的维修、调整请求不在保修范围内。

车主保养安全注意事项

对车辆的不正确、不完全或不适当的保养和维修，会造成车辆系统故障，从而引发意外事故，导致严重或致命人身伤害或车辆损坏。在本章节内仅对容易进行保养的项目提供说明。

您的车辆禁止进行任何形式的改装。对车辆的任意改装会对车辆的安全性、耐久性和性能产生严重影响，而且还会违反车辆的有限保修条款。

参考

车辆保修期内，车主的不正确保养会影响保修条款。详细信息请参考随车提供的质量保证书。如果您不熟悉车辆维护和保养程序，我们建议您将车辆的所有保养、检查、维修和更换工作交由现代汽车授权经销商进行。

车主保养

警告

车辆的保养操作具有一定的危险性。如果不熟悉车辆保养操作，缺乏充足的知识 and 经验或没有合适的工具和设备，我们建议您将车辆维护保养有关的所有工作交由现代汽车授权经销商进行。执行维护和保养程序时，请遵守下列安全注意事项

- 将车辆停放在平坦地面上。挂入“P(驻车)”档，啮合驻车制动器，并将启动/停止按钮置于 OFF 位置。
- 在轮胎的前/后挡上轮挡，以免车辆移动。
- 除去能卷入运转部件的宽松衣物、所有饰品。
- 确保在蓄电池周围安全距离范围内不存在任何火焰、火花或烟火。

警告

在对车辆进行维护工作之前，请务必将启动/停止按钮调至“OFF”位置关闭车辆电源。

下述内容是由车主或现代汽车授权经销商按照指定频率进行的车辆检查和检验程序，这些有助于确保您的车辆安全、可靠地运行。

如果发现任何异常现象，需尽快让现代汽车授权经销商予以关注并处理。

这些维护保养操作通常不在新车有限保修范围内，车主应支付保养工时、使用部件和油液的费用。

车辆中的电气控制系统可能对人工心脏和人工内脏器官造成故障或其他负面影响。请一定要向医疗产品公司咨询电子控制系统对人工脏器的影响。

车主保养程序

停车充电时:

- 检查冷却液箱内的冷却液量。
- 检查挡风玻璃清洗液量。
- 检查轮胎气压是否符合规定。

警告

如果动力电部件处于热态，检查冷却液量时要小心。高温冷却液可能会在压力作用下喷出，这可能会导致严重人身烫伤。

车辆行驶时:

- 检查方向盘是否振动。注意方向盘的转向操纵力是否增大、方向盘是否松动、方向盘的直前位置是否有变化。
- 车辆行驶在畅通平坦的道路上时，注意是否有轻微转向或“跑偏”现象。
- 制动时，倾听并检查是否有异常声音、跑偏、制动踏板行程增大或制动踏板“踩踏困难”等现象。
- 如果在换档操作中出现打滑或工作状态有变化，应检查减速器油量。
- 检查变速器“P(驻车)”档功能。
- 检查驻车制动器。
- 检查车辆底部是否有漏液现象(制冷系统运行时或运行后少量滴水是正常现象)。

至少每月一次:

- 检查冷却液箱内的冷却液量。
- 检查所有车外灯光的工作状态，包括制动灯、转向信号灯和危险警告灯。
- 检查包括备胎的所有轮胎的气压，以及轮胎磨损、不均匀磨损、损坏等情况。
- 检查车轮螺母是否松动。

至少每年二次(如每年的春季和秋季):

- 检查散热器、暖风系统加热器和空调软管是否泄漏或损坏。
- 检查挡风玻璃喷水器的喷水状态和雨刮器的运转状态。用干净的布沾上挡风玻璃清洗液清洁雨刮器片。
- 检查大灯光束照射点校准状态。
- 检查安全带的佩戴合适度和及其功能是否正常。

至少每年一次:

- 清洁车身、车门排气孔。
- 润滑车门铰链、机舱盖铰链。
- 润滑车门碰锁、机舱盖碰锁。
- 检查暖风 & 空调系统。
- 检查并润滑减速器的链杆系和控制系。
- 清洁蓄电池(12 V)和端子。
- 检查制动油量。

定期保养服务

如果车辆在正常行驶条件下行驶而无下列条件，按照定期保养时间表中的保养周期进行保养。如果出现下列任何条件，按照恶劣行驶条件下保养时间表中的保养周期进行保养。

- 在正常温度环境下，经常短距离驾驶不到 8 km，或在寒冷环境下，经常短距离驾驶不到 16 km。
- 经常在颠簸、多尘、泥泞、未铺砌、砾石或遍布盐的公路上行驶。
- 经常在有盐粉或其它腐蚀性物质的地区或寒冷地区行驶。
- 经常在多尘地区行驶。
- 经常在环境温度超过 32°C 的交通拥堵区域电能消耗量超过 50% 行驶。
- 经常在上坡、下坡或山区道路上行驶。
- 经常牵引挂车、露营车行驶，或者在车顶行李架上装载重货行驶。
- 将车辆当巡逻车、出租车、商用车或拖车来使用。
- 经常高速行驶、急加速 / 急减速驾驶。
- 经常停 - 走行驶。

如果车辆行驶条件满足上述任何条件，应早于定期保养时间表中的保养周期进行检查、更换或加注操作。在表中显示的保养时间或里程后，再恢复至定期保养时间表中的保养周期。

定期保养时间表

必须执行下列保养服务，以确保良好的车辆性能。

保留所有车辆维护有关的凭据，以确保能正常获得质量担保。在显示里程和时间的地方，以里程和时间两者中先到者为准确定保养服务周期。

I: 检查，如有必要进行调整、修正、清洁或更换。

R: 更换或变换

保养周期	月数或行驶里程，以先到者为准									
	月数	12	24	36	48	60	72	84	96	
	Km × 1,000	15	30	45	60	75	90	105	120	
保养项目										
冷却系统		初次, 60,000km或48个月检查 此后, 每30,000km或24个月检查								
冷却液 ^{*1}	标准	初次, 200,000 km或10年更换; 此后, 每40,000 km或24个月更换。								
减速器					I				I	
12V辅助蓄电池状态		I	I	I	I	I	I	I	I	
所有电气系统			I		I		I		I	
制动管路、制动软管和连接部位		I	I	I	I	I	I	I	I	
制动踏板			I		I		I		I	
驻车制动器			I		I		I		I	
制动油		I	I	R	I	I	R	I	I	
制动盘和制动块		I	I	I	I	I	I	I	I	

*1 当更换或加注冷却液时，我们建议您将此系统有关的所有检查、维修和更换工作交由现代汽车授权经销商进行。

定期保养时间表

I: 检查, 如有必要进行调整、修正、清洁或更换。

R: 更换或变换

保养周期	月数或行驶里程, 以先到者为准									
	月数	12	24	36	48	60	72	84	96	
	Km × 1,000	15	30	45	60	75	90	105	120	
保养项目										
转向齿条、链杆系和防尘套		I	I	I	I	I	I	I	I	
驱动轴和防尘套			I		I		I		I	
轮胎(气压&胎面磨损)		I	I	I	I	I	I	I	I	
前悬架球节		I	I	I	I	I	I	I	I	
车身和底盘螺栓、螺母		I	I	I	I	I	I	I	I	
空调制冷剂		I	I	I	I	I	I	I	I	
空调压缩机		I	I	I	I	I	I	I	I	
空调滤清器		R	R	R	R	R	R	R	R	
电子限滑差速器(e-LSD)油		不需要检查, 不需要维护								

电动汽车特殊保养

I 检查, 如有必要进行调整、修正、清洁或更换。

R 更换或变换。

保养周期	月数或行驶里程, 以先到者为准								
	月数	12	24	36	48	60	72	84	96
	Km×1,000	15	30	45	60	75	90	105	120
保养项目									
高电压蓄电池	绝缘电阻检查		I	I	I	I	I	I	I
	电压误差检查		I	I	I	I	I	I	I
冷却系统	气冷式	冷却液量检查	I	I	I	I	I	I	I
		冷却液量检查	I	I	I	I	I	I	I
	液冷式	电动水泵运行状态检查	I	I	I	I	I	I	I
		3向阀操作检查	I	I	I	I	I	I	I
DTC	故障代码检查(全部故障代码扫描)		I	I	I	I	I	I	
下部	蓄电池下部损坏检查		I	I	I	I	I	I	
	高电压线损坏检查		I	I	I	I	I	I	

恶劣行驶条件和低里程条件下保养时间表

车辆经常在恶劣或低里程行驶条件下行驶时，必须更频繁维护保养下列项目。可参考下表提供的保养周期。

R: 更换

I: 检查，如有必要进行调整、修正、清洁或更换

保养项目	保养操作	保养周期	行驶条件
减速器油	R	每120,000公里	B、D、G、H
转向齿条、链杆系和防尘套	I	根据行驶条件早于定期保养周期检查	B、C、D、E、F
前悬架球节	I	根据行驶条件早于定期保养周期检查	B、C、D、E、F
制动盘、制动块、制动钳和制动器转子	I	根据行驶条件早于定期保养周期检查	B、C、D、E、F、G、H、I、J
驱动轴和防尘套	I	根据行驶条件早于定期保养周期检查	B、C、D、E、F、G、H、I
空调滤清器	R	根据行驶条件早于定期保养周期更换	B、D

恶劣行驶条件

A.在正常温度环境下，经常短距离驾驶不到8km，或在寒冷环境下，经常短距离驾驶不到16km。

B.经常在颠簸、多尘、泥泞、未铺砌、砾石或遍布盐的公路上行驶。

C.经常在有盐粉或其它腐蚀性物质的地区或寒冷地区行驶。

D.经常在多尘地区行驶。

E.经常在环境温度超过32°C的交通拥堵区域电能消耗量超过50%行驶。

F.经常在上坡、下坡或山区道路上行驶。

G.经常牵引挂车、露营车行驶，或者在车顶行李架上装载重货行驶。

H.将车辆当巡逻车、出租车、商用车或拖车来使用。

I.经常高速行驶、急加速/急减速驾驶。

J.经常停-走行驶。

定期保养项目说明

冷却系统

检查冷却系统的各部件，如散热器、冷却液箱、冷却液软管和各连接部位是否漏水或损坏。请更换任何损坏的部件。

冷却液

按照定期保养时间表中的保养周期更换冷却液。

减速器油

按照保养时间表中的定期保养间隔更换减速齿轮油。

制动软管和管路

目视检查安装是否正确，是否存在磨损、破裂、变质或任何漏油现象。请立即更换任何变质或损坏的部件。

制动油

检查制动油储油罐中的制动油量。制动油量应在储油罐侧面的"上限(MAX)"与"下限(MIN)"标记之间。仅能使用符合DOT4规格的液压制动油。

制动盘、制动块、制动钳和制动器转子

检查制动块、制动盘和转子是否过度磨损。检查制动钳是否存在任何漏油现象。

有关检查衬垫或衬里磨损限制的更多信息，请访问

<http://service.hyundai-motor.com>

悬架固定螺栓

检查悬架连接部位是否松动或损坏。重新按规定扭矩拧紧固定螺栓和螺母。

转向器、链杆系 & 防尘套 / 下臂球节

在车辆停车和熄火状态下，检查方向盘自由间隙是否符合标准。检查转向链杆系是否弯曲或损坏。检查转向器防尘套和球节是否退化、龟裂或损坏。

请更换任何损坏的部件。

驱动轴和防尘套

检查驱动轴、防尘套和卡箍是否退化、龟裂或损坏。请更换任何损坏的部件，必要时补充润滑脂。

空调制冷剂

检查空调管路和连接部位是否泄漏或损坏。

冷却液

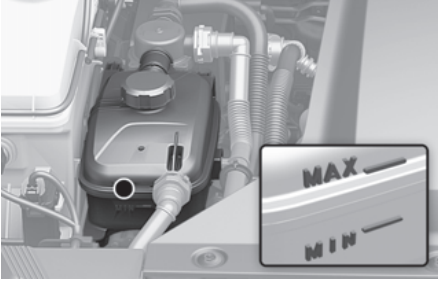

检查所有冷却系统软管和暖风系统加热器软管的连接部位和状态。更换膨胀或退化的软管。

在动力电部件舱内的部件冷态时，加注冷却液至冷却液箱侧面的“上限(MAX)”与“下限(MIN)”标记之间。

如果冷却液量不足，补充充足的蒸馏水(去离子水)和防冻剂的混合液至冷却液箱侧面的“上限(MAX)”标记位置。如果需要经常补充冷却液，我们建议您将此系统有关的所有检查、维修和更换工作交由现代汽车授权经销商进行。

电动汽车只能使用指定的冷却水，填充其他类型的液体如水或防冻液可能会损坏车辆。

警告

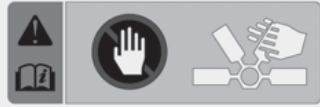

保持手、衣物和工具等远离运转的冷却风扇叶片。冷却风扇电机有时即使在车辆不运行时也工作。在冷却风扇叶片附近作业时保持高度谨慎，避免转动的风扇叶片伤害您。

冷却风扇电机根据冷却液温度、制冷剂压力和车速进行控制。随着车辆冷却液温度的下降，电机会自动停止，这是正常现象。

警告



- 当动力电部件舱冷却时，检查冷却液位。冷却液液位受温度的影响，如果在冷却液温度高时取下冷却液箱盖，滚烫冷却水和蒸气会在压力作用下喷出，导致严重伤害。
- 加注冷却液后，确保牢固安装散热器盖、冷却液箱盖。否则，行驶期间会导致电机过热。

警告

加注冷却液后，确保牢固安装散热器盖、冷却液箱盖。否则，行驶期间会导致电机过热。

1. 检查并确认冷却液箱盖标签朝向直前方向。

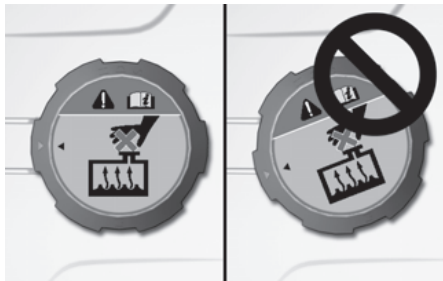

2. 确定冷却液箱盖内的微小凸起稳固互锁。



推荐的冷却液

- 加注冷却液时，仅能使用去离子水、蒸馏水或软水，禁止在出厂时加注的冷却液中混合硬水。
- 冷却液混合物不当会导致电机严重故障或损坏。
- 禁止使用含有乙醇或甲醇的冷却液或将其与规定冷却液混合使用。
- 不要使用浓度超过 60% 或低于 35% 的防冻冷却液。否则，会降低防冻冷却液的保护和防冻效果。

有关混合比例，请参考下表

环境温度	混合百分比（体积）	
	防冻剂	水
-15 °C	35	65
-25 °C	40	60
-35 °C	50	50
-45 °C	60	40

i 信息

混合比例为 50% 水和 50% 防冻剂的冷却液，由于两者体积相同是最容易混合的方法。

冷却液更换

我们建议您请现代汽车授权经销商按照定期保养时间表中的保养周期更换冷却液。

⚠ 警告

不可将冷却液或防冻剂加入挡风玻璃清洗液储液箱中。

如果将冷却液喷射在挡风玻璃上，会严重影响驾驶员的前方视野，从而可能造成车辆失控，而引发意外事故。

冷却液可能会损坏车辆漆面和装饰。

参考

为了避免损坏电机部件，加注冷却液时，将厚擦布围在冷却液箱加注口的周围，以免溢出的冷却液流入电机部件内。

制动油

制动油量检查

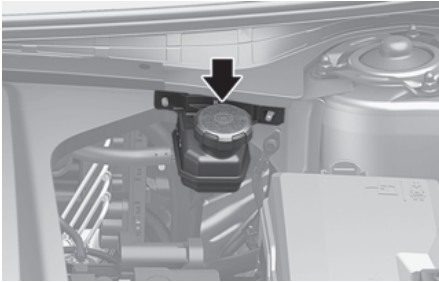

定期检查储油罐内的制动油量。制动油量应在储油罐侧面的“上限(MAX)”与“下限(MIN)”标记之间。

加注制动油时，在拆卸储油罐盖前，彻底清洁储油罐盖周围，以免杂质进入而造成制动油污染。

如果制动油量不足，补充规定规格制动油至“上限(MAX)”标记位置。随着车辆行驶里程的增加，制动油量会下降。这是与摩擦片的磨损量有关的正常现象。如果制动油严重不足，或者需要经常补充，我们建议您将此系统有关的所有检查、维修和更换工作交由现代汽车授权经销商进行。

警告

如果制动系统需要频繁补充制动油，表明制动系统可能存在泄漏。我们建议您将此系统有关的所有检查、维修和更换工作交由现代汽车授权经销商进行。

警告

注意，不要使制动油喷溅进入眼睛里。如果制动油喷溅进入眼睛里，用清水冲洗眼睛至少15分钟，并尽快就医。

参考

- 避免制动油接触车身漆面。否则，会导致车身漆面损坏。
- 长期暴露在空气中的制动油会变质，因此不能使用。这种油液应妥善进行处理。
- 不要使用错误类型制动油。即使在制动系统中进入少量矿物油，也会导致制动系统部件损坏。

i 信息

仅能使用规定规格制动油(请参考第2章的“推荐油液型号和容量”部分)。

减速器油

按照保养时间表中的定期保养间隔更换减速齿轮油。

挡风玻璃清洗液

挡风玻璃清洗液量检查

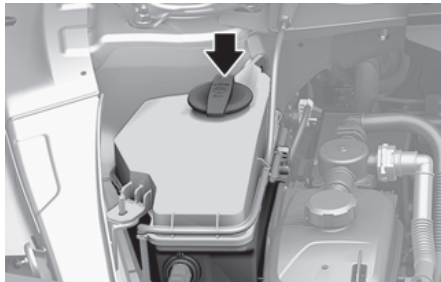

检查挡风玻璃清洗液箱内的清洗液量，按需要进行补充。如果没有标准的挡风玻璃清洗液，亦可使用普通水。但是，在寒冷季节，必须使用有防冻性能的挡风玻璃清洗液，以防清洗液冻结。

警告

使用挡风玻璃清洗液时，为了避免严重或致命人身伤害的危险性，请遵守下列安全注意事项

- 不可将冷却液或防冻剂加入挡风玻璃清洗液储液箱中。如果将冷却液喷射在挡风玻璃上，会严重影响驾驶员的前方视野，从而可能造成车辆失控，而引发意外事故，而且会损坏车辆漆面和装饰。
- 任何火花或火苗必须远离挡风玻璃清洗液或清洗液箱。挡风玻璃清洗液含有乙醇，是易燃性液体。
- 不要误食挡风玻璃清洗液，也不要皮肤接触。挡风玻璃清洗液对人及动物而言有毒。
- 严禁让儿童及动物接触挡风玻璃清洗液。

空调滤清器

滤清器检查

请按照定期保养时间表中的保养周期更换车内空调滤清器芯。如果经常在空气污染严重的城市或多尘的崎岖道路上行驶，应早于定期保养时间表中的保养周期检查和更换空调滤清器芯。更换空调滤清器芯时，请按照下述操作。注意不要损坏其它部件。

滤清器芯更换

1. 在打开机舱盖状态，拆卸位于右侧的外部扬声器连接器 (1)。拧下螺栓 (2)，拆卸动力电部件舱盖。

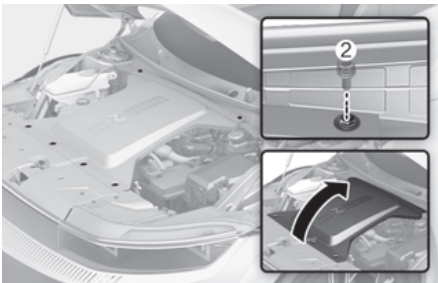
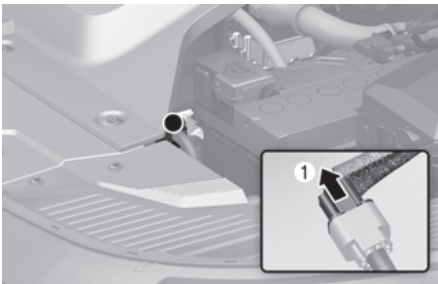

2. 按住空调滤清器盖左侧的锁片。

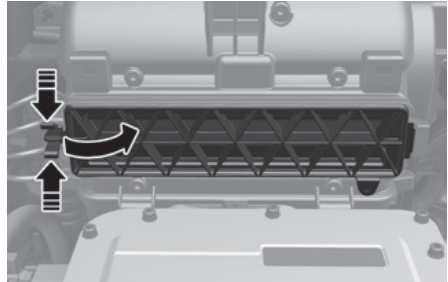

3. 拉出盖。

4. 更换空调滤清器芯。

5. 按分解的相反顺序进行组装。

参考

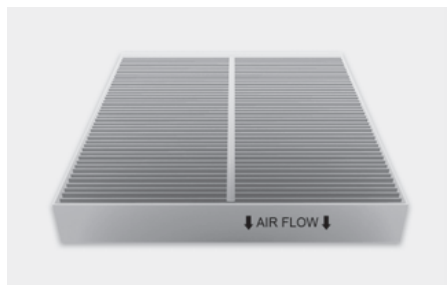

- 装配新品空调滤清器芯时，箭头符号 (↓) 必须朝下。否则，会降低空气过滤效果，而且可能会产生噪声。
- 更换舱内空气过滤器后，请务必确保前后备箱盖已牢固关闭。

否则可能会导致动力电部件舱内部损坏、噪音问题或异物进入。

雨刮器片

雨刮器片检查

挡风玻璃或雨刮器片之一被异物污染，均会降低挡风玻璃雨刮器的刮擦效果。

通常污染源为昆虫、树汁及某些商业洗车机用的热蜡处理。如果雨刮器片刮擦不良，应使用优质清洁剂或温和洗涤剂清洗挡风玻璃和雨刮器片，再用干净的清水完全刷洗干净。根据需要更换刀片。

参考

为了避免雨刮器片、雨刮器臂及其部件损坏

- 禁止使用汽油、石油、涂料稀释剂或类似溶剂清洁雨刮器片，也避免接触这些溶剂。
- 禁止手动移动雨刮器臂。

雨刮器片更换

当雨刮器无法充分清洁挡风玻璃时，说明雨刮器片可能已磨损或龟裂。请更换新品雨刮器片。

参考

为了避免损坏

- 不要使用非规定规格雨刮器片。
- 请在雨刮器在顶部刮擦位置时抬起雨刮器臂。
- 驾车前检查雨刮器臂是否返回至原位。

前挡风玻璃雨刮器片更换

本车辆前雨刮器为“隐藏”式雨刮器臂设计，当雨刮器停在挡风玻璃底部的原位时，不能抬起雨刮器臂。

1. 在车辆熄火后 20 秒钟内，将雨刮器 & 喷水器控制杆向下拉下至“除雾 (MIST(或 1x))”位置并保持约 2 秒钟，直至雨刮器臂移动至维修用竖起位置。



2. 将雨刮器臂从挡风玻璃上抬起。
3. 抬起雨刮器片固定夹 (1)。然后，向下拉下雨刮器片 (2)。从雨刮器臂上拔出雨刮器片。

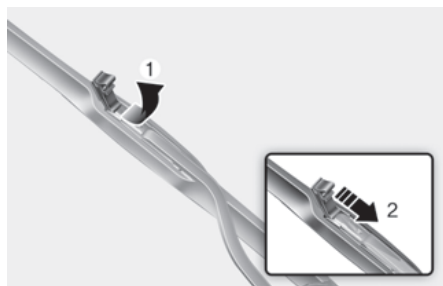

- 按拆卸的相反顺序安装新品雨刮器片总成。



- 放下雨刮器臂时，手抓住雨刮器臂轻轻地放回至挡风玻璃上。
- 将起动 / 停止按钮转至 ON 位置，并操作雨刮器 & 喷水器控制杆至任何工作位置，将雨刮器臂返回至底部停止位置。

参考

- 拆卸雨刮器片时，应避免雨刮器臂接触挡风玻璃，以免损坏挡风玻璃。
- 如果在无挡风玻璃清洗液或雨刮器片冻结时操作雨刮器，雨刮器可能停止运转约 10 秒钟，以免损坏电机。

后窗雨刮器片更换

- 向上抬起雨刮器臂，并转动雨刮器片总成 (1)。
- 拔出雨刮器片总成 (2)。

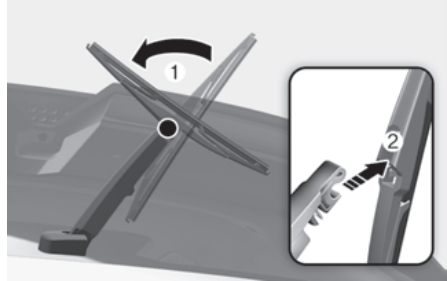

- 将新品雨刮器片中央部分插入雨刮器臂的槽内 (3)，直至听到“咔嗒”声定位。

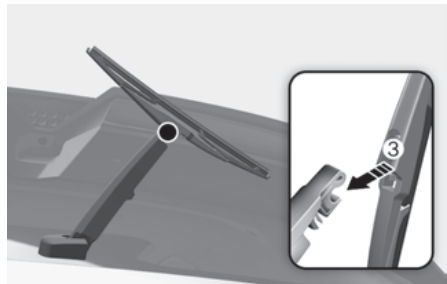

- 将雨刮器臂轻轻地放回至后窗玻璃上。然后，将车辆电源转至 ON 位置，并操作雨刮器检查雨刮器片安装是否正确。

蓄电池 (12 V)

警告

为了避免您或他人严重或致命人身伤害的危险性，在蓄电池周围工作或操作蓄电池时，请遵守下列安全注意事项

执行蓄电池相关的操作时，请仔细阅读和遵守下列安全注意事项。



戴上护目镜，以防酸性电解液飞溅入眼睛里。



确保在蓄电池周围安全距离范围内不存在任何火焰、火花、烟火等。



在蓄电池内始终存在着氢气。氢气是高度易燃气体，如果点火会爆炸。



严禁儿童接触电池。



蓄电池含有硫酸，硫酸是高腐蚀性物质。千万不要让蓄电池酸性电解液溅在皮肤、眼睛等部位上，也不要溅在衣服上。

如果酸性电解液喷溅进入眼睛里，用清水冲洗眼睛至少15分钟，并尽快就医。如果酸性电解液喷溅在皮肤上，用清水彻底清洗喷溅到的皮肤。如果感觉到疼痛或有烧灼感，应立即就医。



- 当抬起塑料外壳蓄电池时，如果在外壳上施加的压力过大，会造成蓄电池电解液漏出。因此，用蓄电池搬运器或托住蓄电池两侧底部抬起。
- 如果您车辆蓄电池冻结，不要试图跨接启动您的车辆。
- 在车辆蓄电池电缆连接在蓄电池的状态，严禁使用外部充电器给蓄电池充电。
- 电控点火系统会产生高电压。车辆在“准备就绪”指示灯 (READY) 亮的状态，或者车辆启动 / 停止按钮在 ON 位置时，禁止碰触这些部件。

参考

处理车辆蓄电池时，为了避免蓄电池损坏，请遵守下列安全注意事项

- 在低温地区长时间不使用车辆时，将蓄电池拆下并存放在室内。
- 在寒冷地区，一定要给蓄电池充满电，以免蓄电池损坏。
- 避免任何液体弄湿蓄电池极柱。否则，会降低蓄电池性能，并可能造成人身伤害。在行李箱内装载液体时要小心。
- 不要倾斜蓄电池。
- 如果加装非授权电子 / 电气设备，可能会导致蓄电池过度放电。因此，不要加装非授权电子 / 电气设备。

最佳蓄电池保养方法

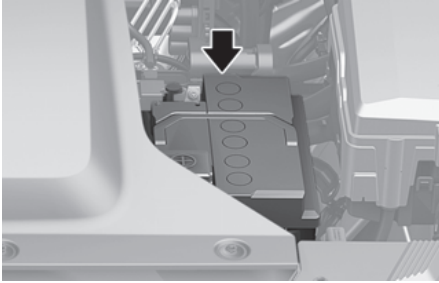

- 保持蓄电池固定牢固。
- 保持蓄电池顶部清洁和干燥。
- 保持蓄电池极柱和连接部位清洁、牢固，在极柱上涂上凡士林或专用润滑脂。
- 如果蓄电池电解液溢出，立即用清水和苏打水清洁蓄电池。
- 如果较长时间不使用车辆，请分离蓄电池电缆。

蓄电池容量标签



i 信息

实际车辆的蓄电池标签可能与图示不同。

1. CMF60L-DIN : 现代汽车蓄电池型号名称
2. 12V: 额定电压
3. 60Ah (20HR) : 额定容量 (安培小时)
4. RC 92min : 额定储备容量 (分钟)
5. CCA 550A (SAE/EN) : 以安培为单位的冷测试电流

i 信息

请注意，对于配备电动后备箱门系统的车辆，更换蓄电池后，必须执行电动后备箱门系统初始化程序。详细信息请参考第5章的“电动后备箱门”部分。

蓄电池充电

使用蓄电池充电器

本车辆配备免维护钙基蓄电池。

- 如果蓄电池因高电气负荷（如在车辆熄火状态下，大灯、车顶灯等保持亮）而短时间内快速放电时，慢速充电（小电流）约 10 小时。
- 如果蓄电池因在车辆行驶时的高电气负荷而缓慢放电时，以 20-30A 的大电流充电约 2 小时。

警告

蓄电池充电时，为了避免因蓄电池爆炸或酸烧伤而导致严重或致命人身伤害的危险性，请遵守下列安全注意事项

- 在保养蓄电池或进行蓄电池充电准备时，应关闭所有电子 / 电气设备和关闭车辆电源。
- 确保在蓄电池周围安全距离范围内不存在任何火焰、火花、烟火等。
- 请在户外开放区域或通风良好的场地上进行。
- 在充电期间，如要检查蓄电池，应戴上护目镜。
- 必须从车辆上拆下蓄电池，并放置在通风良好的地方。
- 蓄电池充电时，必须注意观察。如果蓄电池单电池有猛烈的窜气（沸腾）现象，应停止充电或降低充电速率。
- 当分离 / 连接蓄电池电缆时，蓄电池负极 (-) 端子电缆必须最先分离而最后连接。请按照下述程序分离蓄电池充电器：
 1. 关闭蓄电池充电器主开关。
 2. 拆卸蓄电池负极 (-) 端子电缆固定卡箍。
 3. 拆卸蓄电池正极 (+) 端子电缆固定卡箍。
- 请使用现代汽车授权经销商提供的纯正蓄电池进行更换。

跨接起动

利用良好的辅助蓄电池跨接起动后，在车辆熄火前，车辆行驶至少 20~30 分钟。如果在蓄电池充分充电之前车辆熄火，可能无法重新起动车辆。跨接起动有关的详细信息，请参考第 8 章的“跨接起动(12V 蓄电池)”部分。

i 信息



如果蓄电池报废不当，会污染环境和危害人类健康。因此，必须按照您所在地法律和规章处理蓄电池。

重新设置项目

亏电蓄电池充电后，或者拆装蓄电池后，需要重新设置下列项目。

- 驾驶信息 / 再充电后 / 累积信息（请参考第 4 章）
- 电动门窗系统（请参考第 5 章）
- 暖风 & 空调控制系统（请参考第 5 章）
- 电动后备箱门（请参考第 5 章）
- 时钟（请参考信息娱乐系统使用手册）
- 信息娱乐系统（请参考信息娱乐系统使用手册）

轮胎和车轮

警告

轮胎故障可能会造成车辆失控，而引发意外事故。为了避免严重或致命人身伤害的危险性，请遵守下列安全注意事项

- 每月检查一次轮胎气压是否正常，并检查轮胎的磨损和损坏情况。
- 可以在《车主手册(使用说明书)》内和驾驶位侧中央立柱上的轮胎标签上找到规定的冷态轮胎气压标准。一定要使用胎压表测量轮胎气压。如果轮胎气压过大或不足，会造成轮胎不均匀磨损，这会严重影响车辆操控性。
- 每次检查轮胎气压时，备胎气压也要检查。
- 要及时更换破损、不均匀磨损或损坏的轮胎。轮胎磨损会降低制动效率、转向控制性能和牵引力。
- 应始终使用与原装轮胎相同型号、规格、结构和胎面花纹的轮胎。如果使用非规定规格轮圈 & 轮胎总成，可能会造成车辆操控性异常，或者防抱死制动系统(ABS)控制不良，这会引发意外事故。

轮胎保护

为了确保车辆安全性和最佳能耗，应保持规定轮胎气压，车辆的载重保持在载荷限制范围内，并遵守规定的重量分布。

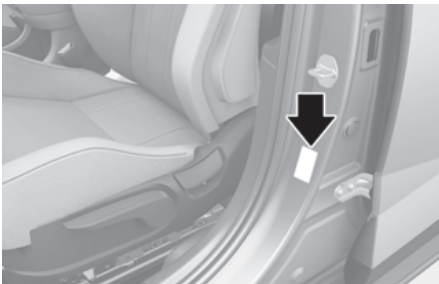

在驾驶位侧中央立柱上的轮胎标签上可以查到轮胎所有规格(轮胎尺寸、气压等)。

冷态下规定轮胎气压

应在轮胎冷态时检查所有轮胎(含备胎)的气压。“冷态轮胎”是指，车辆已停放3小时以上，或者在3小时内行驶距离不超过1.6 km。

通常，“热态”轮胎的气压比“冷态”轮胎的气压高出28-41 kPa(4-6 psi)。因此，轮胎温度高时，不要放气。否则，会导致轮胎气压不足。规定轮胎气压有关的详细信息，请参考第2章的“轮胎和车轮”部分。

警告

遵守轮胎气压标准，可以确保获得最佳乘坐舒适性、最高车辆操控性和最小轮胎磨损度。

如果轮胎气压过大或不足，会降低轮胎的使用寿命，而且对车辆的操控性产生不利影响，还可能轮胎突发故障，这会造成车辆失控，而引发意外事故。

轮胎气压严重不足会使轮胎温度迅速升高，这会造成轮胎胎面脱壳及出现其它轮胎故障，从而造成车辆失控，而引发意外事故。尤其在炎热天气和长时间高速驾驶时，出现上述情况的可能性更大。

注意

- 轮胎气压不足会造成轮胎过度磨损、车辆操控性不良和燃油经济性降低，而且还会导致车轮变形。因此，应始终保持标准轮胎气压。如果轮胎需要频繁充气，我们建议您将轮胎有关的所有保养、检查、维修和更换工作交由现代汽车授权经销商进行。
- 如果轮胎气压过大，将导致乘坐不适、轮胎胎纹中央过度磨损，且增大危险路面上的轮胎损坏可能性。

轮胎气压检查

至少每月检查一次轮胎气压，包括备胎。

如何检查

使用优质胎压表检查轮胎气压。您仅通过目视观察无法正确判断轮胎气压是否符合标准。对于子午线轮胎，即使气压不足，也可能通过目视观察得出轮胎气压正常的结论。

从轮胎充气阀杆上拆卸充气阀盖。将胎压表牢固按到充气阀上，测量轮胎气压。如果冷态轮胎气压符合轮胎和载荷信息标签上的标准气压，不需要进一步调整。如果气压不足，给轮胎充气，直至达到标准轮胎气压。一定要将充气阀盖安装回充气阀杆上。如果不安装充气阀盖，会导致轮胎漏气。充气阀盖丢失时，尽快购买新品。

如果气压过大，通过按压轮胎充气阀中央放气杆放气。用胎压表重新检查轮胎气压。一定要将充气阀盖安装回充气阀杆上。如果不安装充气阀盖，会导致轮胎漏气。充气阀盖丢失时，尽快购买新品。

轮胎换位

为了胎面均匀磨损，现代汽车建议每行驶12,000 km进行轮胎换位。如果轮胎磨损不均，请提前进行轮胎换位。

进行轮胎换位时，检查轮胎动平衡是否正确。

轮胎换位时，应检查轮胎不均匀磨损及损坏情况。轮胎异常磨损通常是由轮胎气压不正确、车轮定位不良、轮胎动平衡不良、经常紧急制动或急转弯操作等所致。检查轮胎胎面或轮胎侧面是否突起或隆起。如果发现任何症状，应更换轮胎。如果看见织物或绳线，也应更换轮胎。进行轮胎换位后，应确认前/后轮胎气压是否符合标准，检查车轮螺母拧紧度(规定扭矩18-20 kgf·m [130-145 lbf·ft])是否正确。

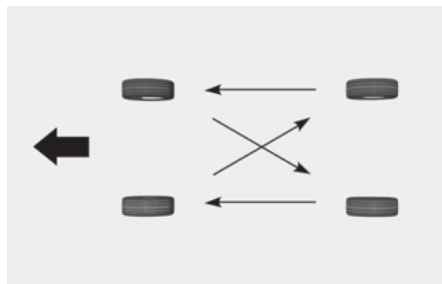

每次进行轮胎换位时，均应检查盘式制动器制动块的磨损情况。

i 信息

应识别非对称轮胎的外侧和内侧。在安装非对称轮胎时，确保将标记“外侧”的一面朝外安装。如果将标记“内侧”的一面朝外安装，将影响车辆行驶性能。

⚠ 警告

- 禁止使用小型备胎进行轮胎换位。
- 在任何环境下，都不要混用斜交帘布层轮胎和子午线帘布层轮胎。否则，会严重影响车辆操控性，可能造成车辆失控，而引发意外事故。

车轮定位和轮胎动平衡

车辆出厂时已准确地进行了车轮定位和轮胎动平衡，以便将轮胎寿命最佳化和车辆整体性能最佳化。

通常不需要进行车轮定位。但是，如果发现轮胎异常磨损、车辆跑偏或有其它异常现象，必须进行车轮定位。

如果发现车辆在平坦路面上行驶时振动，应重新进行轮胎动平衡。

参考

如果车轮配重错误，会损伤车辆的铝制车轮。因此，仅能使用规定规格车轮配重。

轮胎更换



[A] 胎面磨损指示器

如果轮胎磨损均匀，胎面磨损指示器将作为横过胎面的硬带出现。这表示胎面剩余厚度不足1.6 mm。此时应更换轮胎。

不要等到整圈胎面都出现硬带时再更换轮胎。

警告

为了避免严重或致命人身伤害的危险性，请遵守下列安全注意事项

- 要及时更换破损、不均匀磨损或损坏的轮胎。轮胎磨损会降低制动效率、转向控制性能和牵引力。
- 车辆的所有轮胎始终使用与原装轮胎的规格和尺寸相同的新轮胎进行更换。如果使用非规定规格轮圈 & 轮胎总成，可能会造成车辆操控性异常，或者防抱死制动系统 (ABS) 控制不良，这会引发意外事故。
- 更换轮胎（或车轮）时，建议将两个前轮胎（或车轮）或两个后轮胎（或车轮）同时进行更换。如果仅更换 1 个轮胎，会严重影响车辆操控性。
- 轮胎即使没有使用，也会随着时间的推移而老化。现代汽车公司建议您，无论剩余胎面状态如何，轮胎从生产日期开始已到 6 年时更换。
- 由于炎热气候或频繁高负荷状态运行而造成的热量积聚，均会加快老化过程。如果不遵守这些安全注意事项，可能轮胎突发故障，从而造成车辆失控，而引发意外事故。

警告

请尽快维修损坏的原装轮胎或使用新品轮胎替下小型备胎，以免备胎突发故障，而造成车辆失控，引发意外事故。小型备胎设计为仅能在紧急情况下使用。车辆安装小型备胎后，车速不能超过80 km/h。

车轮更换

更换金属车轮时，确保新车轮的直径、轮辋宽度、偏心度均与原装车轮相同。

轮胎牵引力

如果车辆轮胎磨损、气压不符合标准，或者在光滑路面上行驶，轮胎牵引力均会降低。如果轮胎的胎面磨损指示器显现，应立即更换新轮胎。雨水、积雪、结冰等道路上需减速慢行，以防车辆失控。

轮胎保养

为了降低轮胎磨损量，请保持标准轮胎气压，并正确车轮定位。如果您发现某个轮胎磨损不均匀，我们建议您请服务商检查车轮定位。

安装新轮胎时，正确进行轮胎动平衡，以便提高乘坐舒适性和延长轮胎寿命。如果轮胎从轮毂上拆卸后重装，必须进行轮胎动平衡。

轮胎侧壁标签

这些信息描述轮胎识别有关的轮胎基本特性，并提供安全标准认证有关的轮胎识别码(TIN)。轮胎识别码(TIN)还用于轮胎召回时的识别。

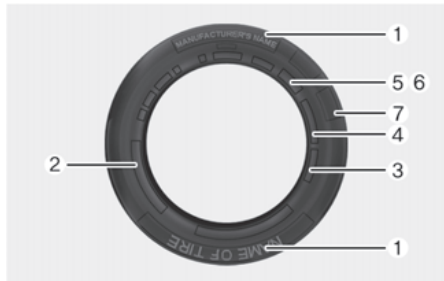

1. 制造商或商标名称

显示制造商或商标名称。

2. 轮胎规格标识

轮胎侧壁上标记了轮胎规格标识。当选择需要更换的轮胎时，必须参照这些信息。轮胎规格常用数字和字母组合表示。轮胎规格的数字和字母含义如下。

轮胎规格示例

(这些数字、字母仅作为参考；根据车辆款式不同，您车辆的轮胎尺寸标识可能会不同。)

275/35ZR21 103Y

275:轮胎断面宽度。单位为毫米。

35:轮胎扁平比。即轮胎横断面高度与轮胎横断面最大宽度之比百分数。

ZR:轮胎结构代码(子午线)。

21:轮辋直径。单位为英寸。

103:载重指数。在规定使用条件下，所能承受最大荷载的数字代号。

Y:速度等级代码。在规定条件下，承载规定载荷的最高速度，请参考速度等级表信息。

车轮规格标识

在车轮上也标记了车轮规格标识。更换车轮时，必须参照这些信息。车轮规格常用数字和字母组合表示。车轮规格的数字和字母含义如下。

车轮规格示例

9.5J×21

9.5:轮辋宽度。单位为英寸。

J:轮辋外形标志。

21:轮辋直径。单位为英寸。

轮胎速度等级

下表列出了当前多用于乘用车山的轮胎不同速度等级。速度等级是轮胎侧壁上标记的轮胎规格的一部分。速度等级代码对应的轮胎设计最高安全速度，请见下表。

速度等级代码	最高速度
S	180 km/h
T	190 km/h
H	210 km/h
V	240 km/h
W	270 km/h
Y	300 km/h

3. 轮胎寿命 (TIN: 轮胎识别码)

轮胎寿命为自生产日期起算6年。无论轮胎使用时间多少,只要寿命已到6年必须更换(包括备胎)。在轮胎侧壁上(也可能在轮胎内侧)可以找到轮胎生产日期DOT代码。DOT代码由一系列数字和英文字母组成。DOT代码的最后4位数字(或字母)表示轮胎生产日期。

DOT:XXX XXXXXX 0000

DOT代码前部分表示制造商代码、轮胎规格和胎面花纹,而最后4位数字(或字母)的前2位表示生产星期,后2位表示生产年份。

举例

DOT XXX XXXXXX 5024代表轮胎是2024年第50个星期生产。

4. 轮胎帘布层成分和材料

轮胎结构为若干帘布层或橡胶涂层织物。轮胎制造商必须标记轮胎材料,包括金属、尼龙、聚酯或其它物质。字母“R”表示子午线帘布层结构;字母“D”表示斜纹或斜交帘布层结构;字母“B”表示带式斜交帘布层结构。

5. 最大气压标准

此数字表示轮胎能承受的最大气压标准。轮胎气压禁止超过最大气压标准。

6. 最大荷载

此数字表示轮胎能承受的最大荷载标准(通常单位为公斤或磅)。当更换新品轮胎时,始终使用与原装轮胎的额定荷载相同的轮胎。

7. 统一轮胎品质分级

在轮胎的胎肩与横断面最大宽度之间侧壁上找到各项品质等级。

举例

轮胎耐磨指数(TREADWEAR) 200

轮胎牵引力指数(TRACTION) AA

轮胎生热指数(TEMPERATURE) A

轮胎耐磨指数

轮胎耐磨等级是以专门管理机构经过分析验证的轮胎耐磨率为基数(标准),经过规定条件下实验测得的磨损率与基数之比的百分数。例如,轮胎耐磨指数为150,这表示本轮胎磨损率为专门管理机构标准磨损率100轮胎的1.5(1½)倍。

轮胎相对性能取决于实际使用条件。根据驾驶习惯、轮胎保养、行驶路况、使用环境气候等因素的不同,轮胎性能有很大的差异。

轮胎品质等级压印在轮胎侧壁上。根据您的车辆等级,可供选择标配轮胎和选配轮胎。

轮胎牵引力指数 - AA、A、B & C

轮胎牵引力等级由高到低为AA、A、B和C。牵引力等级表示,在专门管理机构维护的混凝土沥青试车场内规定条件下测得的,轮胎在潮湿直线路面上的停车性能。C级轮胎的牵引性能最低。

警告

轮胎牵引力等级以在潮湿的直线路面上制动牵引力测试为基准,不包括加速、转弯、滑水效应、峰值牵引特性等。

轮胎生热指数 - A、B & C

轮胎生热等级高到低为A(最高)、B和C。生热等级表示,在指定的室内实验室的实验车轮上,受控条件下进行的测试中,轮胎表现出的耐热性和散热能力。

持续高温会加快轮胎的老化,从而缩短轮胎的使用寿命;温度过高,可能会导致轮胎爆胎。A级和B级在实验室实验车轮上测试的结果高于法律规定最低标准。

警告

轮胎生热等级是以轮胎气压符合标准和没有超载为基准。超速、气压不足、气压过大或超载等,无论是单独出现还是合并出现,均能使轮胎热量积聚,从而导致轮胎突然失效。这可能造成车辆失控,而引发意外事故。

低扁平比轮胎

如有配备

提供小于50的低扁平比轮胎。

低扁平比轮胎因为优化车辆的操控性和制动性能，因此与标准轮胎相比其侧壁的硬度更加硬化。此外，低扁平比轮胎的宽度更宽，因此具有较大的路面接触面积。但是，低扁平比轮胎的滚动噪声比标准轮胎大。

⚠ 注意

低扁平比轮胎的侧壁比一般轮胎窄。因此，低扁平比轮胎的轮毂&轮胎总成更容易损坏。请遵守下列安全注意事项。

- 在粗糙路面、野外驾驶时，应减速慢行，以免轮毂 & 轮胎损坏。请随时检查轮圈 & 轮胎的状态。
- 驾驶经过深坑、减速带、检查井、路肩石等时，请减速慢行，以免轮毂 & 轮胎损坏。
- 一旦轮胎受到猛烈撞击，立即检查轮胎的状态。我们建议您将此系统有关的所有检查、维修和更换工作交由现代汽车授权经销商进行。
- 建议，每行驶 3,000 km 检查一次轮胎状态和气压，确保轮胎处于良好状态。
- 目视难以识别轮胎的损坏。因此，即使感觉到细微的轮胎不良迹象，仔细检查轮胎状态，必要时更换新品，以防由于轮胎故障而导致车轮、车辆损坏。
- 因粗糙路面、野外驾驶，或驾驶经过深坑、减速带、检查井、路肩石等而导致的轮胎损坏不在新车有限保修范围内。
- 在轮胎侧壁上可以找到轮胎信息。

保险丝

叶片式保险丝



方形保险丝



组合保险丝

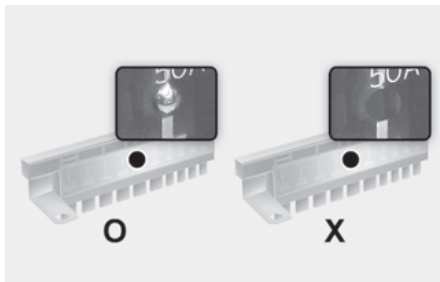

使用保险丝保护车辆的电子/电气系统，避免电子/电气系统过载而损坏。

在本车辆上配备了2个(或3个)保险丝盒，1个位于驾驶位前下仪表板内，其余的位于动力电部件舱内。

如果车辆的灯光、电气附件或控制系统不工作，请检查其所属电路的保险丝。如果保险丝熔断，则表示保险丝内元件已熔化。

如果电子/电气系统不工作，应首先检查车内保险丝盒。更换熔断的保险丝前，关闭车辆电源，并关闭所有开关，然后分离蓄电池负极(-)端子电缆。更换熔断的保险丝时，务必使用相同电流值的保险丝。

如果更换的保险丝再次熔断，表示电路存在故障。禁止使用可能存在故障的系统。我们建议您立即将此系统有关的所有检查、维修和更换工作交由现代汽车授权经销商进行。

警告

严禁使用与原配保险丝规格不同的保险丝。

- 如果使用超过额定电流值的保险丝，可能会损坏电子/电气系统，甚至可能会引发火灾。
- 严禁使用任何导线或铝箔代替正确的保险丝。否则，会导致电路线束严重烧损，而且会引发火灾。

参考

拆卸保险丝时，禁止使用螺丝刀等工具。否则，会造成电路短路，从而导致电子/电气系统损坏，并且可能会引发火灾。

车内保险丝更换

1. 关闭车辆电源。
2. 关闭所有电子/电气设备开关。
3. 打开车内保险丝盒盖。

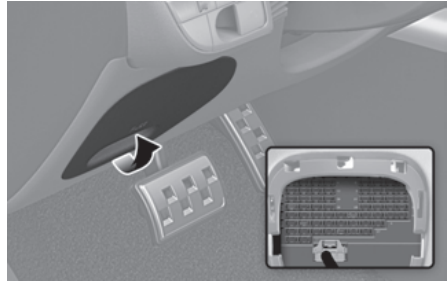

4. 参考接线盒盖内侧的保险丝标签，找出可疑的保险丝。
5. 直接拔出可疑保险丝。使用动力电部件舱保险丝盒内提供的保险丝拔具。

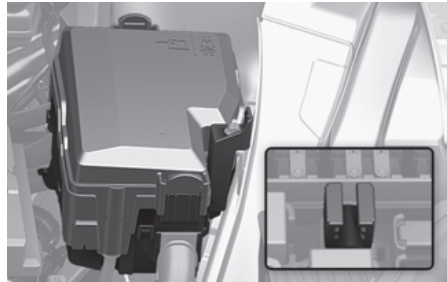

6. 检查拔出的保险丝，如果保险丝熔断，请更换新品。在车内保险丝盒内(或动力电部件舱保险丝盒内)提供有备用保险丝。
7. 安装相同电流值的新品保险丝，确认保险丝牢固夹在固定夹内。如果不牢固，我们建议您将此系统有关的所有检查、维修和更换工作交由现代汽车授权经销商进行。

紧急情况下，如果没有找到可更换的保险丝，临时使用与车辆运行无关电路的相同电流值保险丝。

如果大灯等电子/电气系统不工作，车内保险丝检查结果为良好时，应检查动力电部件舱保险丝。

动力电部件舱保险丝更换

叶片式保险丝 / 方形保险丝

叶片式保险丝

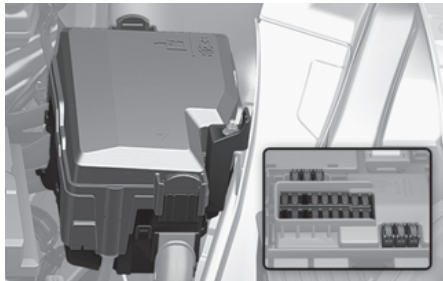

方形保险丝

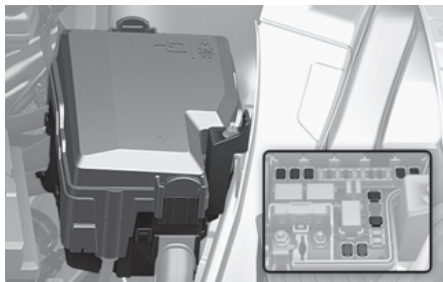

1. 关闭车辆电源。
2. 关闭所有电子 / 电气设备开关。
3. 按压锁片，向上拉起拆卸保险丝盒盖。
4. 参考接线盒盖内侧的保险丝标签，找出可疑的保险丝。
5. 直接拔出可疑保险丝。使用动力电部件舱保险丝盒内提供的保险丝拔具。
6. 检查拔出的保险丝，如果保险丝熔断，请更换新品。要拆卸或插入保险丝，可使用在动力电部件舱保险丝盒盖内提供的保险丝拔具。
7. 安装相同电流值的新品保险丝，确认保险丝牢固夹在固定夹内。我们建议您将此系统有关的所有检查、维修和更换工作交由现代汽车授权经销商进行。

参考

始终牢固安装保险丝盒盖。如果保险丝接触水等任何液体，会导致车辆电子/电气系统故障。

组合保险丝

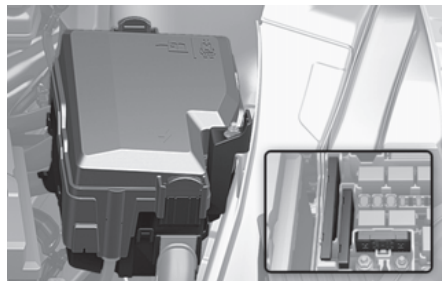

如果组合保险丝或螺栓固定型保险丝熔断，我们建议您将此系统有关的所有检查、维修和更换工作交由现代汽车授权经销商进行。

保险丝 / 继电器盒说明

车内保险丝盒

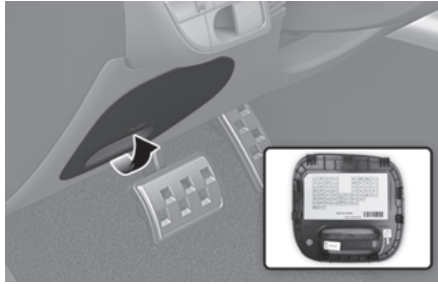

您可以在保险丝盒盖内侧找到说明保险丝名称和容量的标签。

i 信息

在本《车主手册(使用说明书)》中的保险丝盒说明，并不完全适用于您的车辆。当检查车辆保险丝盒时，请参考在保险丝盒盖内侧提供的保险丝标签。

ECS	ADP SPEAKER FRT	1 A/C	2 BRAKE SWITCH	MEMORY	NO	3 E-SPEER	9 EGB
7 MODLE	7 SPAFE	3 SPAFE	COU	8 SPAFE	2 EDC	2 MODLE	8 EGB
WIBBS COU	3 SPAFE	3 SPAFE	LOCK	ALMIDA	4 MODLE	CLUSTER	7 EGB
SEMI DRV	SEMI PAS	6 MODLE	UNLOCK	VEON ROOF	8 MODLE	2 SPAFE	1 MODLE
3 SPAFE	RF	9 MODLE	1 EDC	3 SPAFE	0 SPAFE	1	LEB CHARGER
ADP SPEAKER REAR	RH	5 MODLE	BATTERY UNLOCK	REAR	AMP	9 SPAFE	3 MODLE
4 SPAFE	LH	2	LOCK	REAR	AF	1 SPAFE	
E-LED	2 EFOU						

USE THE DESIGNATED FUSE ONLY
USE SOLO LOS FUSIBLES ESPECIFICADOS.

请使用指定的保险丝
استخدم الفيوز ذو القياس المناسب



P/N: 91990-N1124

车内保险丝盒

保险丝名称	符号	保险丝容量	电路保护
ECS	ECS	15 A	电控悬架(ECS)控制模块
ADP扬声器_前	ADP SPEAKER REAR	15 A	前ADP扬声器
空调1	¹ A/C	7.5 A	暖风&空调控制模块
制动开关	BRAKE SWITCH	7.5 A	车身域控制模块(BDC)、制动灯开关
记忆	MEMORY	10 A	平视显示器、氛围灯、暖风&空调控制模块、信息娱乐系统接口总成(电源)、智能手机无线充电器控制模块、仪表盘控制模块、ADAS控制模块(泊车)、ADP控制模块、后侧面雷达传感器(左/右)、后车门氛围灯(左/右)、驾驶位/副驾驶车门扬声器氛围灯、驾驶位/副驾驶车门扶手氛围灯
气囊警告灯	IND 	7.5 A	车顶控制台
电子换挡3	³ E-SHIFTER	10 A	电子换挡变速杆
IG3 9	⁹ IG3	10 A	蓄电池系统总成(BMU)、后逆变器(系统)
模块7	⁷ MODULE	10 A	驾驶位/副驾驶车门外侧手柄、驾驶位车门模块
CCU	CCU	10 A	CCU
BDC 2	² BDC	7.5 A	BDC
模块2	² MODULE	10 A	中央通信控制模块(CCU)、车身域控制模块(BDC)、制动灯开关

保险丝名称	符号	保险丝容量	电路保护
IG3 8	⁸ IG3	10 A	ICCU(信号)、输电(V2L)控制模块(信号)、SCU、VCMS、CCU、后电控油泵
无线DCU	wireless DCU	10 A	DCU
儿童安全锁		15 A	儿童安全锁开锁/闭锁继电器
多媒体	MULTIMEDIA	25 A	CCNC控制器
模块4	⁴ MODULE	10 A	大灯(左/右)、CCNC控制器、仪表盘、诊断连接器、智能手机无线充电器、电感应后视镜、ADP控制模块、放大器
仪表盘	CLUSTER	7.5 A	仪表板模块、平视显示器
IG3 7	⁷ IG3	10 A	CCN控制器、DCU、空调PTC加热器(信号)、暖风&空调控制模块、颗粒物传感器、车内温度传感器
SBCM(驾驶位)	SBCM DRV	20 A	驾驶位SBCM
SBCM(副驾驶)	SBCM PASS	20 A	副驾驶SBCM
模块6	⁶ MODULE	7.5 A	未使用
后备箱门		10 A	未使用
全景天窗	VISION ROOF	20 A	天窗控制模块
模块8	⁸ MODULE	10 A	组合开关、驾驶位车门控制模块

保险丝名称	符号	保险丝容量	电路保护
模块1	1 MODULE	10 A	后ADP扬声器、ADP控制模块、放大器、CCNS控制器、ADAS模块(泊车)、CCNC键盘、BDC、前ADP扬声器、室内接线盒(继电器11)、CCNC控制器、CCU、DCU
前座椅加热器	FRT 	25 A	前通风座椅控制模块、前座椅加热控制模块
喷水器		15 A	组合开关
模块9	9 MODULE	10 A	UIP报警器、UIP传感器、PTG模块、危险警告灯开关、组合开关、驾驶员车门模块、诊断连接器、雨量传感器
BDC 1	1 BDC	10 A	UWB传感器(前左/前右)、UWB传感器(后左/后右)、蓝牙模块#1(主)/#2(副)、BDC
气囊1	1 	10 A	乘员检测传感器(PODS)、辅助保护系统控制模块、
USB充电接口	USB CHARGER	15 A	信息娱乐系统接口总成(开关)、前USB充电器、后控制台USB充电器连接器#1/#2
后ADP扬声器	ADP SPEAKER REAR	15 A	后ADP扬声器
门窗(右)	RH 	25 A	后电动门窗开关(右)、副驾驶安全电动门窗模块、
模块5	5 MODULE	7.5 A	BDC
BMS	BATTERY MANAGEMENT	10 A	蓄电池系统总成(BMU)
后右座椅加热	REAR RH 	25 A	后座椅加热控制模块
放大器	AMP	25 A	放大器

保险丝名称	符号	保险丝容量	电路保护
模块3	³ MODULE	10 A	前侧面雷达传感器(左/右)、ELSD控制模块、前/后逆变器(系统)、智能巡航控制雷达、后侧面雷达传感器(左/右)、ECS控制模块、仪表板开关、ADAS控制模块(行驶/泊车)、前视摄像头(ADAS)
门窗(左)	LH 	25 A	后电动门窗开关(左)、驾驶位安全电动门窗模块、
气囊2	² 	10 A	辅助保护系统控制模块
车门锁		20 A	门锁闭锁/开锁继电器、两转开锁继电器、死锁继电器
后左座椅加热	REAR LH 	25 A	未使用
AAF	AAF	10 A	AAF模块(UPR/左/右)
e-LSD	E-LSD	20 A	ELSD控制模块
EPCU 2	² EPCU	10 A	后逆变器(系统)

动力电部件舱保险丝盒 (动力电部件舱接线盒)

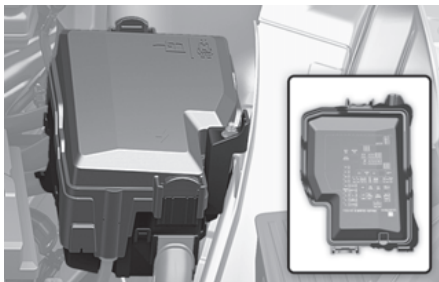

您可以在保险丝盒盖内侧找到说明保险丝名称和容量的标签。



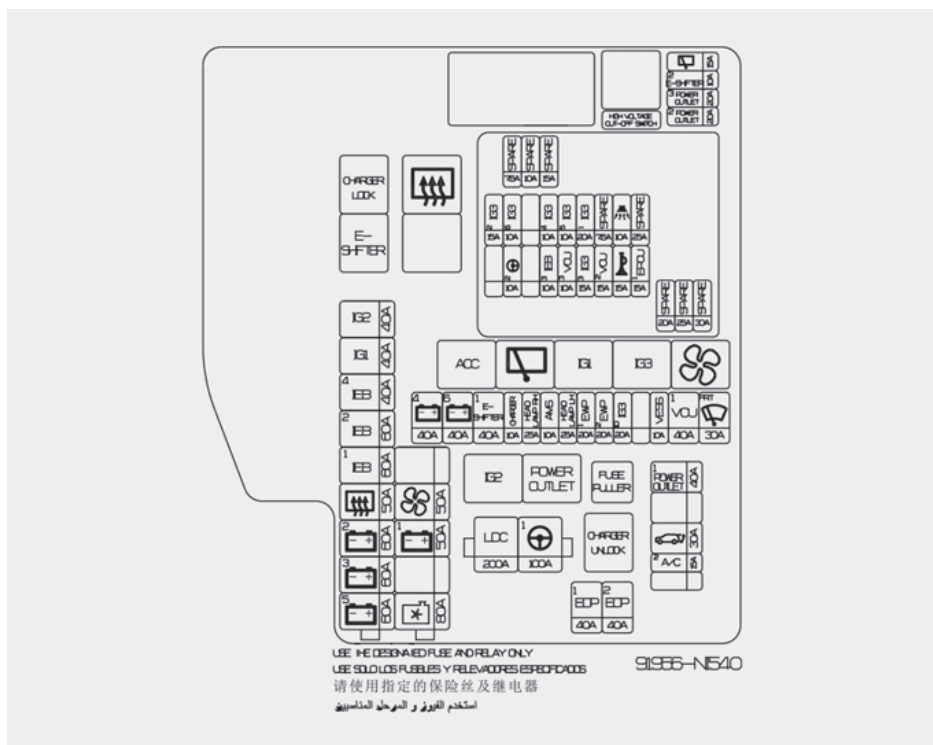

i 信息

在本《车主手册(使用说明书)》中的保险丝盒说明,并不完全适用于您的车辆。当检查车辆保险丝盒时,请参考在保险丝盒盖内侧提供的保险丝标签。



动力电部件舱保险丝盒 (动力电部件舱接线盒)

类型	保险丝名称	符号	保险丝容量	电路保护
组合保险丝-1	LDC	LDC	200 A	室内接线盒(保险丝: F15、F17、F18、F20、F21),ICCU(LDC)
	MDPS 1	¹ 	100 A	电机驱动动力转向(MDPS)控制模块
组合保险丝-3	IG2	IG2	40 A	室内接线盒(继电器10)
	IG1	IG1	40 A	室内接线盒(继电器5、继电器7)
	IEB4	⁴ IEB	40 A	多功能检查连接器
	IEB2	² IEB	60 A	IEB控制模块
	IEB1	¹ IEB	60 A	IEB控制模块
	后除霜器		50 A	室内接线盒(继电器3)
	B+2	² 	60 A	PDC (IPS13、长期负荷切断继电器、保险丝 :F4、F12、F20、F37、F47、F54、F55)
	B+3	³ 	60 A	PDC (保险丝:F1、F2、F9、F17、F18、F25、F26、F34、F43、F44、F52、F58、F59)
	B+5	⁵ 	60 A	PCB接线块(IG3主继电器、保险丝: F2、F3、F4、F6)

类型	保险丝名称	符号	保险丝容量	电路保护
组合保险丝-2	鼓风机		50 A	室内接线盒(继电器9)
	B+1	¹ 	50 A	PDC (保险丝:F29、F36、F46、F48、F53、F56)
	冷却风扇		80 A	冷却风扇电机
保险丝	后雨刮器		15 A	室内接线盒(继电器6)、后雨刮器电机
	E-SHIFTER2	² E-SHIFTER	10 A	SCU、电子换档变速杆
	电源插座3	³ POWER OUTLET	20 A	后电源插座
	电源插座2	² POWER OUTLET	20 A	前电源插座
	B+4	⁴ 	40 A	PDC (IPS9、IPS11、IPS12)
	B+6	⁶ 	40 A	PDC (IPS2、IPS3、IPS4、IPS5、IPS6、IPS7)
	E-SHIFTER1	¹ E-SHIFTER	40 A	室内接线盒(继电器2、保险丝: F23)
	充电器	CHARGER	10 A	室内接线盒(继电器1、继电器12)、 ICCU、VCMS
	AMS	AMS	10 A	12V蓄电池传感器

类型	保险丝名称	符号	保险丝容量	电路保护
保险丝	EWP1	¹ EWP	20 A	电动水泵#1(高电压蓄电池)
	EWP2	² EWP	20 A	电动水泵#2(高电压蓄电池)
	IG3 10	¹⁰ IG3	20 A	室内接线盒(继电器8)
	VESS	VESS	10 A	VESS模块
	VCU1	¹ VCU	40 A	VCU
	前雨刮器	^{FRT} 	30 A	前雨刮器电机
	电源插座1	¹ POWER OUTLET	40 A	室内接线盒(继电器11)
	后备箱门		30 A	电动后备箱门模块
	空调2	² A/C	15 A	暖风&空调控制模块
	LDC	LDC	10 A	诊断连接器
	EOP1	¹ EOP	40 A	后电动油泵
	EOP2	² EOP	40 A	前电动油泵

动力部件舱保险丝盒 (PCB 接线盒)

保险丝名称	符号	保险丝容量	电路保护
IG3 2	² IG3	15 A	VCU
IG3 6	⁶ IG3	10 A	冷却风扇电机、前电动油泵
IG3 4	⁴ IG3	10 A	空调冷却液阀、前逆变器(系统)、电动水泵#1/#2(高压蓄电池)、电控空调压缩机
IG3 5	⁵ IG3	10 A	蓄电池管理系统(BMS)冷却液三向阀
IG3 1	¹ IG3	20 A	PDC (保险丝:F8、F16、F24)、室内接线盒(继电器8)
防盗警报		10 A	PCB接线块(警报喇叭继电器)
MDPS 2	² 	10 A	电机驱动动力转向(MDPS)控制模块
IEB 3	³ IEB	10 A	多功能检查连接器、IEB控制模块
VCU 3	³ VCU	10 A	VCU
IG3 3	³ IG3	15 A	电动水泵(后PE)
VCU 2	² VCU	15 A	VCU
喇叭		15 A	PCB接线块(喇叭继电器)
EPCU 1	¹ EPCU	15 A	前逆变器(系统)

灯泡

我们建议您将车辆上多数灯光系统灯泡有关的所有检查、维修和更换工作交由现代汽车授权经销商进行。车辆上大多数灯光系统的灯泡，如要拆装需要拆装许多车辆部件，因此更换车辆灯光系统灯泡的操作并非易事。尤其是拆装大灯灯泡更加不易。

拆装大灯总成时，如果不注意会导致车辆损坏。

警告

- 执行灯泡更换操作之前，为了避免车辆意外突然移动和烧伤手指或引发电击事故，请踩下制动踏板，将档位挂入“P(驻车)”档，牢固啮合驻车制动器，并按下起动/停止按钮转至 OFF 位置。下车时，请携带好车辆钥匙。
- 注意，灯光系统的灯泡温度可能很高，可能会烧伤手。

参考

更换灯泡时，必须使用相同瓦特数的新灯泡，以防保险丝熔断或损坏电气系统线束。

参考

禁止使用化学溶剂或强力清洁剂清洁大灯透镜，以防损坏。

信息

本车辆在大灯总成内部配备了干燥剂，以防大灯总成内部因湿气而产生雾气。此干燥剂是消耗品，其性能会随着经年累月的使用或环境条件而会变化。如果大灯总成内部长期因潮湿而结雾，我们建议您将此系统有关的所有检查、维修和更换工作交由现代汽车授权经销商进行。

信息

如果车辆在行驶后洗车，或者在雨天驾驶车辆，大灯总成、尾灯总成的内部可能会产生雾气。这是由于灯光总成的内部温度较高，而外部温度较低所致的。打开灯光，并驾驶车辆一定时间时，就能消除灯光总成内部的雾气。但是，如果还不能消除灯光总成内部的湿气，我们建议您将此系统有关的所有检查、维修和更换工作交由现代汽车授权经销商进行。

信息

- 车辆上正常工作的灯光有时可能会短暂闪烁，以稳定车辆的电气控制系统。如果灯光在短暂闪烁后熄灭，或者持续闪烁，我们建议您将灯光系统有关的所有检查、维修和更换工作交由现代汽车授权经销商进行。
- 将灯光开关置于“驻车灯/尾灯”位置时，驻车灯/尾灯可能不亮，而将灯光开关置于“大灯”位置时，驻车灯/尾灯和大灯都亮。这种现象可能是由于车辆网络系统存在问题或车辆电气控制系统存在故障所导致的。在此状态下，我们建议您将此系统有关的所有检查、维修和更换工作交由现代汽车授权经销商进行。

i 信息

车辆发生交通事故或更换大灯时，请执行大灯光照点校准程序。

i 信息**交通改变**

近光灯光束的分布并不对称。如果您驾车到交通方向相反的国家，近光灯不对称部分可能会导致迎面驶来车辆驾驶员目眩。为了避免出现这样的现象，ECE法规要求多种技术解决方案(如自动变换系统、遮光板、光束下调等)。这些大灯设计的目的是，避免迎面驶来车辆驾驶员目眩。如此，即使驾车到交通方向相反的国家，也不需要更换大灯。

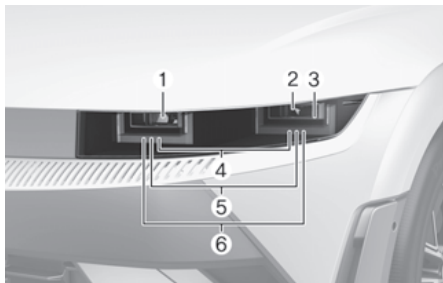
大灯、驻车灯、转向信号灯、日间行车灯 (DRL) 更换

- (1) 大灯 (近光灯)
- (2) 大灯 (辅助近光灯)
- (3) 大灯 (远光灯)
- (4) 日间行车灯 (DRL)
- (5) 驻车灯 / 尾灯
- (6) 转向信号灯

如果LED类型灯光存在问题，我们建议您将此系统有关的所有检查、维修和更换工作交由现代汽车授权经销商进行。

LED类型灯光无法仅更换单个模块。LED类型灯光的检查、维修等操作必须由专业技术人员执行。否则，可能会损坏车辆部件。

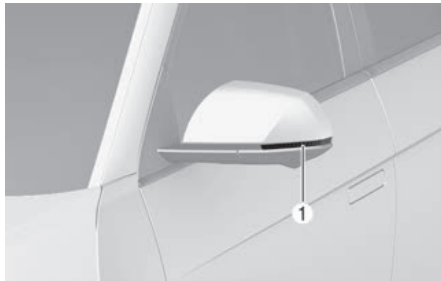
侧面转向灯灯泡更换

如果LED类型灯光(1)存在问题，我们建议您将此系统有关的所有检查、维修和更换工作交由现代汽车授权经销商进行。

LED类型灯光无法仅更换单个模块。LED类型灯光的检查、维修等操作必须由专业技术人员执行。否则，可能会损坏车辆部件。

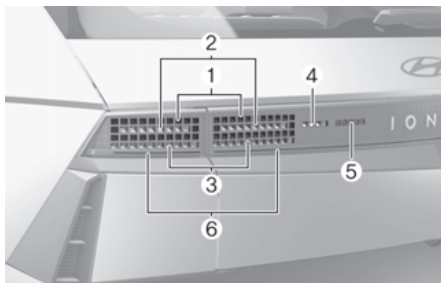
后组合灯灯泡更换

- (1) 尾灯 / 制动灯
- (2) 制动灯
- (3) 转向信号灯
- (4) 倒车灯
- (5) 后雾灯
- (6) 装饰尾部

如果LED类型灯光存在问题，我们建议您将此系统有关的所有检查、维修和更换工作交由现代汽车授权经销商进行。

LED类型灯光无法仅更换单个模块。LED类型灯光的检查、维修等操作必须由专业技术人员执行。否则，可能会损坏车辆部件。

高位制动灯灯泡更换



如果LED类型灯光(1)存在问题,我们建议您将此系统有关的所有检查、维修和更换工作交由现代汽车授权经销商进行。

LED类型灯光无法仅更换单个模块。LED类型灯光的检查、维修等操作必须由专业技术人员执行。否则,可能会损坏车辆部件。

牌照灯灯泡更换

牌照灯

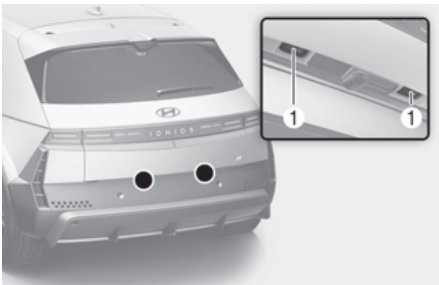

如果LED类型灯光(1)存在问题,我们建议您将此系统有关的所有检查、维修和更换工作交由现代汽车授权经销商进行。

LED类型灯光是集成模块,无法仅更换单个模块。因此,需要时必须更换LED灯光总成。

[LED]类型灯光的检查或维修等操作必须由合格的维修人员执行。否则,可能会损坏车辆的相关部件。

车内灯更换

阅读灯、内顶灯、私人灯、梳妆镜灯、手套箱灯、氛围灯和行李箱灯

阅读灯



内顶灯



私人灯



梳妆镜灯



手套箱灯

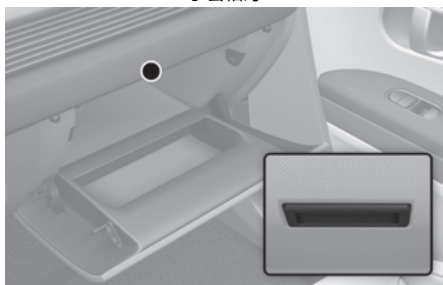

氛围灯



行李箱灯

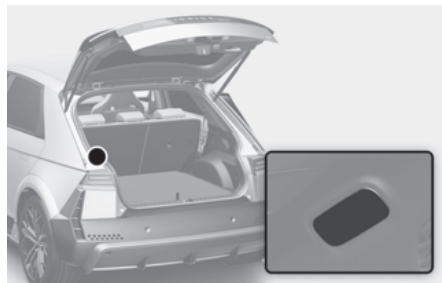

如果LED类型灯光存在问题,我们建议您将此系统有关的所有检查、维修和更换工作交由现代汽车授权经销商进行。

LED类型灯光无法仅更换单个模块。LED类型灯光的检查、维修等操作必须由专业技术人员执行。否则,可能会损坏车辆部件。

外观保养

外饰的保养

参考

如果将车辆驻车在靠近不锈钢广告牌、玻璃墙体建筑物等地方，因不锈钢广告牌、玻璃墙体反射的强烈阳光，会导致车辆保险杠、扰流板、装饰、灯光、外后视镜等塑料制品损坏或褪色。为了防止车辆外观塑料制品损坏或褪色，应避免将车辆停放在可能阳光反射的地方，或者在车身上覆盖车身罩。（您的车辆所配备的车辆外观塑料制品可能有所不同。）

外饰基本注意事项

要使用任何化学清洁剂或亮光剂时，务必遵循标签上的规定，这非常重要。请先阅读标签上的所有警告和注意事项。

漆面保养

清洗

为了帮助保护车辆漆面，防止生锈和变质，应经常彻底清洗车辆，至少每月用温水或凉水彻底清洗车辆一次。

如果野外驾驶，应在每次野外驾驶后立即清洗车辆。尤其应注意彻底清除所有盐分、污物、泥土和其它杂质的累积物。确定车门、门槛脚踏板下方边缘的排水孔保持干净。

如果不立刻去除昆虫、焦油、树汁、鸟粪、工业污染物及类似的沉淀物，会损坏车辆漆面。

某些附着在漆面上的污染物，即使立刻用清水清洗，可能无法完全清除干净。此时，可用不伤害漆面的温性肥皂等进行清洁。

用肥皂水进行清洁后，必须用温水、凉水再次彻底冲洗干净，以防肥皂残留物在漆面上留下污渍。

高压清洗

- 使用高压水清洗机时，高压水枪必须与车辆保持足够的安全距离。

如果高压水枪与车辆之间的间隔不足，或者水压过大，会损坏车辆外饰件，而且还会破坏车辆的密封性，而导致车辆渗水。

- 禁止高压水枪直接对准摄像头、传感器和及其周围区域喷水。否则，高压水的冲击力会损坏这些部件，而导致系统故障。
- 禁止高压水枪直接对准防尘套（橡胶、塑料盖）、连接器等。否则，高压水冲击力会损坏这些部件。

警告

清洗车辆后，在上路行驶之前，应慢速行驶测试制动性能，观察是否受到水的影响。如果制动性能受到影响，应慢速前行，并轻踩制动踏板干燥制动器。

参考

- 不要使用强力肥皂、化学清洁剂或热水，也不要阳光直射下或车身热态时清洗车辆。
- 清洗车辆侧面门窗时要注意。
- 特别是使用高压水清洗时，水会通过门窗渗入，而弄湿内饰。
- 为了避免损坏塑料部件，禁止使用化学溶剂或强力清洁剂清洁塑料部件。



- 如果用高压水等水洗动力部件舱，会导致动力部件舱内的电路故障。
- 禁止水等任何液体接触车内的电气 / 电子部件，因为水或其他液体可能会通过前后备箱流入动力电部件舱并损坏电气 / 电子部件。

参考

漆面亚光处理车辆(如有配备)

禁止使用旋转刷式自动洗车系统。否则，会损坏车辆漆面。如果使用高温蒸汽清洗机清洗车辆漆面，可能会导致油附着，留下难以清除的污渍。

使用软布(如超细纤维毛巾或海绵)清洗车辆，并用超细纤维毛巾擦干。当人工清洗车辆时，禁止使用含蜡清洁剂。如果车辆表面太脏(沙子、污垢、灰尘、污染物等)，首先用清水冲刷车辆表面，然后清洗车辆。

打蜡

完好的蜡层是漆面与污染物之间的屏障。保持车辆漆面的蜡层完好，有助于保护车辆漆面。

打蜡时，注意在漆面上不能存在水滴。

水洗车辆并等待，直至车辆完全干燥，才能开始打蜡。必须使用优质液状或糊状蜡，并遵守制造商的使用说明。所有金属饰条均应打蜡保护，而且保持其亮度。

如果使用除斑剂进行机油、焦油和类似污染物的除斑作业，可能会破坏漆面的蜡层。即使车辆大部分漆面不需要打蜡，在这些区域必须重新打蜡保护。

参考

- 如果使用干布擦拭漆面上的灰尘、污物等，会损伤漆面。
- 禁止使用钢丝绒、擦洗剂或含有高碱或腐蚀剂的强力清洁剂等清洁镀铬、阳极电镀铝部件等。否则，会破坏漆面保护层，从而导致漆面褪色或变质。

参考

漆面亚光处理车辆(如有配备)

禁止使用任何抛光保护剂，如清洁剂、研磨剂、抛光剂等。如果已打蜡，立即使用硅去除剂去除蜡，如果表面有焦油或焦油污染物，使用焦油去除剂清洗。但是，要注意在漆面上不要施加大力。

漆面损伤的修理

必须立刻修理较深的刮伤或跳石撞伤漆面。因为暴露出来的金属部分会很快生锈，从而增加车辆维修费用。

参考

如果车辆因损坏而需要修理或更换任何金属件，必须在车身维修站给修理或更换的金属件提供防锈保护。

参考

漆面亚光处理车辆(如有配备)

对于漆面亚光处理的车辆，无法仅对受损区域进行修理，而需要修理整体。如果车辆损坏，并需要喷漆修理，我们建议您将车身修理有关的所有检查、维修和更换工作交由现代汽车授权经销商进行。要注意，已经修理结束的车辆，无法重新还原先前的品质。

亮面金属的保养

- 使用焦油去除剂清除道路焦油、昆虫等的污染，禁止使用刮刀等任何尖锐物。
- 涂上一层蜡或镀铬层保护剂并擦亮，保护亮面金属的表面，避免腐蚀。
- 在冬季或海岸地区，应在亮面金属件上涂上较厚的蜡或保护剂。如有必要，也可涂上无腐蚀性凡士林或其它保护剂。

车底的保养

在道路上应用的除冰剂、除雪剂、除尘剂等腐蚀性物质会附着在车辆底盘的底部。如果不及时清除这些腐蚀性物质，即使已做过防锈处理，仍会加快车架、底板等车底部件的生锈。

至少每月一次，尤其是在越野驾驶后和每个冬季结束时，用温水或冷水彻底冲洗车底和车轮的开口部位。要特别注意这些区域，因为很难看到这些区域的污垢。如果泼水弄湿污垢后不彻底清除污垢，危害性更大。在车门下缘、车身下护板、车架上皆有排水孔，应保持排水孔畅通无堵塞，这些区域积水会加快生锈。

警告

清洗车辆后，应慢速行驶测试制动性能，观察是否受到水的影响。如果制动性能受到影响，应慢速前行，并轻踩制动踏板干燥制动器。

铝合金车轮的保养

在铝合金车轮上镀有一层透明保护层。

- 禁止使用任何擦洗剂、抛光剂、溶剂或钢丝刷清洁铝合金车轮。
- 必须在车轮冷态清洁车轮。
- 仅能使用温性肥皂或中性清洁剂，然后用清水彻底冲洗。车辆在有盐分的地方行驶后，必须及时清洁车轮。
- 禁止用高速清洗刷清洁铝制车轮。
- 禁止使用含酸类清洁剂或酸性洗涤剂。

防锈

防止您的车辆生锈

现代汽车制造高品质车辆，通过采用最先进的设计和制造工艺，防止车辆生锈。但是，这只是工作的一部分。为了实现您的车辆能够长期保持耐腐蚀性，还需要车主的合作和协助。

常见的生锈原因

最常见的车辆生锈原因是：

- 在车辆底部积聚地面盐、污垢和湿气。
- 漆面或保护外层被石头、沙砾磨蚀以及出现较小的擦伤和凹痕，导致金属失去保护，暴露在外而生锈。

较容易生锈的地区

如果您居住在汽车容易生锈的地区，防止生锈的措施极为重要。常见的加速生锈原因是地面盐、防尘化学物、海洋空气及工业污染物的侵害。

湿气带来的生锈

在湿度较大的环境下，车辆容易生锈。特别是在温度超过冰点时，较高的湿度能加快生锈的速度。在这种情况下，腐蚀性物质通过缓慢蒸发的湿气与车辆表面接触。

泥土能使车辆生锈的原因是，泥土中的水分蒸发缓慢并保留湿气与车辆相接触。尽管泥土变干燥，但仍残留湿气并加速生锈。

高温也能使一些不能适当通风而潮湿的配件快速生锈。基于所有的这些原因，需定期清洁车辆，除去泥土或其它积聚物，这很重要。这些杂物一般积聚在车辆底部，而不仅仅是在可看见的表面。

预防生锈

保持车辆清洁

预防生锈的最好方法是保持车辆干净，清除导致车辆生锈的物质。重要的是要特别注意车辆底部。

- 如果您居住的地区易使车辆生锈——含盐公路、近海、工业污染区、酸雨等等——您需加强预防生锈措施。在冬季，至少每月清理一次车辆底部，并且在冬季过后一定要清理干净车辆底部。
- 清理车辆底部时，请特别注意挡泥板底部的部件以及其它难以观察到的部位。必须彻底清除污垢；如果仅弄湿污泥而不彻底清除，只会加速生锈而不能防锈。使用高压水和蒸汽去除积聚的污泥和腐蚀性物质特别有效。

- 清洗车门下板、车身下护板、车架时，需要排水孔保持畅通，以便湿气及时排出，不会残留在板块内部加快生锈。

保持车库干燥

切勿把车辆停放在潮湿及通风不良的车库里。这种环境给车辆腐蚀提供了条件。如果您在车库里清洗车辆，或者车辆在潮湿的状态、或者车辆带着积雪、结冰或污泥的状态，将车辆存放在车库内，就会加快车辆的生锈。即使车库配有暖气设施，如果不具备充分的通风/除湿设施，也能使车辆生锈。

保持漆面和装饰板处于良好状态

刮痕或爆边漆面应立即用“修饰”漆来遮盖，以减少生锈的可能性。如果金属露出，我们建议您尽快到专业的车身修理部和喷漆修理部进行修补。

鸟粪是高腐蚀性物质，在几小时内就能破坏漆面。必须尽快除去鸟粪。

内饰的保养

内饰基本注意事项

防止腐蚀性溶液，如香水或化妆油等接触内饰部件。否则，这些液体会损坏内饰或导致内饰变色。如果这些化妆品接触内饰部件，立即擦去。参考说明，遵守正确的程序清洁车辆内饰表面。

参考

- 禁止水等任何液体接触车内的电子 / 电气部件，否则会导致电子 / 电气部件损坏。
- 清洁皮革制品（如方向盘、座椅等）时，要使用中性清洁剂或低酒精含量溶液。如果使用高酒精含量溶液或酸 / 碱性清洁剂，会导致皮革颜色褪色或表面脱皮。

清洁车内装饰品和内部装饰

车内内饰表面

+ 如有配备

用小笤帚或真空吸尘器清除内饰表面上的灰尘和疏松脏物。如有必要，使用温水和温和不含碱性清洁剂清洁内饰表面(使用前在隐蔽区域测试所有清洁剂的功能)。

纤维材料

+ 如有配备

用小笤帚或真空吸尘器去除纤维布上的灰尘和疏松脏物，然后使用推荐的中性肥皂溶液清洁室内装饰品或地毯。发现新的污点时，应立刻用纤维污点清洁剂清除。如果未立刻清除，可能导致污物侵入纤维而影响其色泽。并且，若未正确保养纤维材料，会降低其耐火性。

参考

如果使用非推荐清洁剂和程序，可能影响织品的外表和耐火性。

皮革

+ 如有配备

- 座椅皮革的特性
 - 皮革由动物的表皮制成，经过特殊工艺加工制作。由于皮革是自然物质，所以各部分的厚度或密度都不同。皮革会根据温度和湿度伸展和收缩，导致出现褶皱。
 - 座椅由可伸展织物制成，以提高舒适性。
 - 接触身体的部分是弯曲形状，并且侧面支撑区域较高，提供驾驶舒适性和稳定性。
 - 皮革在使用中会自然起皱。这不是产品质量问题。

参考

- 使用中的自然起皱或磨损情况不在新车有限保修范围内。
- 配备金属配件的皮带、拉链或后兜内的钥匙等，会损坏座椅织物。
- 注意不要弄湿座椅。否则，会改变天然皮革的性质。
- 能漂白的牛仔褲或衣服会污染座椅覆盖织物的表面。

皮革座椅保护

- 定期对座椅进行真空吸尘，清除座椅上的沙尘。可避免皮革磨蚀或损坏，并维持皮革质量。
 - 经常用干布或软布擦拭天然皮革座椅罩。
 - 使用适当真皮保护剂，避免表面磨损并帮助保持真皮颜色。使用皮革涂料或保护剂时一定要认真阅读使用说明，并咨询专业技术人员。
 - 浅色（米黄色、乳白色等）皮革容易被污染，并且污渍明显。需经常清洁座椅表面。
 - 避免用湿布擦拭座椅表面。否则，会导致座椅表面裂口。
- ### 清洁真皮座椅
- 立即除去所有污染物。参考下列说明，除去各种污染物。
 - 化妆品（防晒霜、粉底等）
在抹布上涂抹清洁膏，擦拭污染位置。用湿布擦去清洁膏，并用干布擦去水分。
 - 饮料（咖啡、软饮料等）
涂抹少量中性去污剂并擦拭，直至除去污染物。
 - 油渍
立即用吸水抹布擦去油渍，并用天然皮革专用去污剂擦拭。
 - 口香糖
用冰块硬化口香糖并逐渐除掉。

阿尔坎塔拉（合成革）

 如有配备

- 用软毛刷或干布清除阿尔坎塔拉上的灰尘。
- 清除灰尘后，用白色棉布或海绵蘸少量水，擦拭阿尔坎塔拉。

i 信息

擦拭时避免弄湿阿尔坎塔拉内侧。

- 使用彩色或印花布和海绵时，请注意不要染色表面。
- 阿尔坎塔拉干燥后用软毛刷梳理，可恢复皮革原有质感。
- 立即清除新的污点。
- 根据污渍的类型，用清水、柠檬汁、纯乙醇或阿尔坎塔拉清洁剂清洁表面。
- 如果污渍很严重，请使用少量用水稀释的中性洗涤剂或阿尔坎塔拉清洁剂进行清洁。然后用温水擦拭。

⚠ 注意

使用高酒精含量的溶液(酸性/碱性洗涤剂)清洁阿尔坎塔拉产品(方向盘、座椅、饰边等)，或过度清除斑点时，可能会使皮革褪色或可能导致表面脱落。

清洁安全带束带

使用推荐的车内饰品或地毯清洁用中性肥皂液清洁安全带束带。请按照肥皂液附带的使用说明进行操作。禁止漂白或染色安全带束带，否则会削弱安全带的作用。

清洁车窗玻璃

如果车窗玻璃内表面模糊(油污、油脂、蜡膜等)，应使用玻璃清洁剂进行清洁。请按照玻璃清洁剂附带的使用说明进行操作。

参考

注意，不要擦伤或刮伤后窗内表面。否则，会导致后窗除霜器加热丝损坏。

索引

A

安全下车辅助 (SEA)	7-44
安全下车辅助 (SEA) 功能操作	7-45
安全下车辅助 (SEA) 功能设置	7-44
安全下车辅助 (SEA) 系统故障和功能限制	7-47
安全下车警告 (SEW)	7-40
安全下车警告 (SEW) 功能操作	7-41
安全下车警告 (SEW) 功能设置	7-40
安全下车警告 (SEW) 系统故障和功能限制	7-42

B

保险丝	9-27
保险丝 / 继电器盒说明	9-30
车内保险丝更换	9-28
动力电部件舱保险丝更换	9-29
保养服务	9-4
车主保养安全注意事项	9-4
车主的责任	9-4
泊车防撞辅助 (PCA)	7-115
泊车距离警告 (PDW)	7-110
泊车距离警告 (PDW) 功能操作	7-111
泊车距离警告 (PDW) 功能设置	7-111
泊车距离警告 (PDW) 系统故障和功能限制	7-113

C

车道保持辅助 (LKA)	7-26
车道保持辅助 (LKA) 功能操作	7-28
车道保持辅助 (LKA) 功能设置	7-27
车道保持辅助 (LKA) 系统故障和功能限制	7-30
车道跟踪辅助 (LFA)	7-81
车道跟踪辅助 (LFA) 功能操作	7-82
车道跟踪辅助 (LFA) 功能设置	7-82
车道跟踪辅助 (LFA) 系统故障和功能限制	7-84
车辆不能起动机	8-3
确认充电表上的电动汽车电池电量不低	8-3
车辆合格证标签	2-18
车辆设置 (信息娱乐系统)	4-26
设置您的车辆	4-26
车辆数据收集和事件数据记录仪	1-7
车辆系统无线 (OTA) 更新	5-53
软件更新	5-54
软件更新同意	5-53
软件更新准备	5-53
软件下载	5-53
车辆识别码 (VIN)	2-17

车辆重量和行李箱容量	2-16
车轮定位	2-14
车内灯光	5-62
车内灯光自动关闭	5-62
大灯	5-62
氛围灯	5-64
后内顶灯	5-63
手套箱灯	5-63
梳妆镜灯	5-63
行李箱灯	5-64
车内装置	5-88
杯架	5-88
底板垫固定锚	5-93
电源插座	5-89
后车门窗帘	5-94
时钟	5-93
输电 (V2L)	5-92
USB 充电接口	5-90
行李网固定架	5-94
行李箱安全屏	5-95
行李箱托盘	5-96
仪表盘侧装饰板	5-91
衣帽钩	5-93
遮阳板	5-88
智能手机无线充电系统	5-91
车重	6-64
超载	6-65
车主保养	9-4
车主保养程序	9-5
储存箱	5-87
滑动扶手	5-87
手套箱	5-87
中央控制台储存箱	5-87

D

挡风玻璃除霜 (加热器)	5-83
后窗除霜器	5-83
挡风玻璃除霜和除雾	5-81
除雾逻辑	5-82
自动暖风 & 空调控制系统	5-82
挡风玻璃清洗液	9-15
挡风玻璃清洗液量检查	9-15
灯泡	9-40
侧面转向灯灯泡更换	9-41
车内灯更换	9-42

大灯、驻车灯、转向信号灯、日间行车灯 (DRL) 更换	9-41
高位制动灯灯泡更换	9-42
后组合灯灯泡更换	9-41
牌照灯灯泡更换	9-42
灯泡瓦数	2-12
电动充电口门	5-49
电动后备箱门	5-43
电动后备箱门操作	5-44
电动后备箱门操作条件	5-43
电动后备箱门功能设置	5-45
电动后备箱门系统初始化	5-46
紧急后备箱门安全释放	5-47
电动汽车规格	2-11
电机号码	2-18
电子限滑差速器 (e-LSD)	6-40
警告信息	6-41
电子支付系统 (ETC)	5-32
定期保养服务	9-6
定期保养时间表	9-7, 9-8
恶劣行驶条件和低里程条件下保养时间表	9-10
定期保养项目说明	9-11
减速器油	9-11
空调制冷剂	9-11
冷却系统	9-11
冷却液	9-11
驱动轴和防尘套	9-11
悬架固定螺栓	9-11
制动盘、制动块、制动钳和制动器转子	9-11
制动软管和管路	9-11
制动油	9-11
转向器、链杆系 & 防尘套 / 下臂球节	9-11
冬季驾驶	6-62
冬季驾驶安全注意事项	6-63
积雪或结冰路况	6-62
动力电部件舱	9-3
动力电部件舱总揽	2-9

E

儿童保护系统 (CRS)	3-22
儿童保护座椅 (CRS) 的安装	3-24
儿童保护座椅 (CRS) 的选购	3-23
推荐	
儿童应始终乘坐坐在后座椅上	3-22

F

防盗警报系统	5-24
方向盘	5-27
电机驱动动力转向 (MDPS)	5-27
方向盘加热器	5-28
方向盘倾斜 / 伸缩	5-27
喇叭	5-29
方向盘控制总揽	2-8
符合标准声明	7-142
前侧面雷达传感器 / 后侧面雷达传感器	7-142
前雷达传感器	7-142
辅助节能模式 +	1-49

G

高速公路驾驶辅助 (HDA)	7-85
高速公路驾驶辅助 (HDA) 功能操作	7-86
高速公路驾驶辅助 (HDA) 功能设置	7-86
高速公路驾驶辅助 (HDA) 系统故障和功能限制	7-92
关于“电动汽车入门指南”	1-8

H

后方交叉防撞辅助 (RCCA)	7-103
后方交叉防撞辅助 (RCCA) 功能的操作	7-105
后方交叉防撞辅助 (RCCA) 功能设置	7-104
后方交叉防撞辅助 (RCCA) 系统故障和功能限制	7-107
后排乘员警告 (ROA)	5-25
后视监视器 (RVM)	7-94
后视监视器 (RVM) 功能操作	7-95
后视监视器 (RVM) 功能设置	7-94
后视监视器 (RVM) 系统故障和功能限制	7-97
后视镜	5-29
后视镜	5-30
内后视镜	5-29
后视摄像头	2-4

J

机舱盖	5-42
机舱盖打开操作	5-42
机舱盖关闭操作	5-42
基于导航智能巡航控制 (NSCC)	7-76
基于导航智能巡航控制 (NSCC) 功能操作	7-77
基于导航智能巡航控制 (NSCC) 功能设置	7-77
基于导航智能巡航控制 (NSCC) 功能限制	7-79
驾驶模式集成控制系统	6-42

驾驶模式	6-42
驾驶模式特性	6-44
驾驶您的电动汽车	1-50
检查电动汽车行驶信息	1-52
起动和停止车辆	1-50
驾驶前注意事项	6-4
起动前注意事项	6-4
在进入车辆之前	6-4
驾驶员辅助系统参考	7-4
驾驶员注意力警告 (DAW)	7-55
驾驶员注意力警告 (DAW) 功能操作	7-56
驾驶员注意力警告 (DAW) 功能设置	7-56
驾驶员注意力警告 (DAW) 系统故障和功能限制	7-57
减速器	6-9
减速器操作	6-9
良好驾驶习惯	6-13
仪表盘显示器显示信息	6-13
减速器油	9-15
紧急物品	8-19
急救箱	8-19
灭火器	8-19
三角警示板	8-19
胎压表	8-20
进入车辆	5-5
钥匙防盗系统	5-9
智能钥匙	5-5

K

开源软件声明	2-19
空调滤清器	9-16
滤清器检查	9-16
滤清器芯更换	9-16
空调压缩机标签	2-19
跨接起动 (12V 蓄电池)	8-3

L

冷却液	9-12
冷却液更换	9-13
了解您的电动汽车	1-8
电动汽车的特点	1-8
电动汽车管理的其它注意事项	1-11
使用高压蓄电池时的注意事项	1-10
轮胎规格和轮胎气压标签	2-18
轮胎和车轮	2-13, 9-22
车轮定位和轮胎动平衡	9-23

车轮更换	9-24
低扁平比轮胎	9-27
冷态下规定轮胎气压	9-22
轮胎保护	9-22
轮胎保养	9-24
轮胎侧壁标签	9-25
轮胎更换	9-24
轮胎换位	9-23
轮胎气压检查	9-23
轮胎牵引力	9-24
轮胎气压监测系统 (TPMS)	8-6
低压轮胎位置指示灯和轮胎气压低警告灯	8-8
更换胎压监测型轮胎	8-9
检查轮胎气压	8-7
轮胎气压低警告灯	8-8
轮胎气压监测系统 (TPMS)	8-7
轮胎气压监测系统 (TPMS) 故障警告灯	8-9
轮胎泄气 (配备便利式轮胎修护组件)	8-10
便利式轮胎修护组件构成部件	8-12
便利式轮胎修护组件使用安全注意事项	8-11
介绍	8-11
如何调整轮胎气压	8-17
使用便利式轮胎修护组件的泄气轮胎维修操作	8-14
轮胎载重指数和速度等级	2-14

M

盲点防撞辅助 (BCA)	7-32
盲点防撞辅助 (BCA) 功能操作	7-34
盲点防撞辅助 (BCA) 功能设置	7-33
盲点防撞辅助 (BCA) 系统故障和功能限制	7-36
盲点影像 (BVM)	7-60
盲点影像 (BVM) 功能操作	7-61
盲点影像 (BVM) 功能设置	7-61
盲点影像 (BVM) 系统故障	7-61
门窗	5-36
电动门窗	5-37
门锁	5-18
从车内操作门锁开锁	5-21
从车外操作门锁	5-18, 5-19
电动儿童安全锁	5-23
后车门儿童安全锁	5-23
死锁	5-23
自动门锁闭锁 / 开锁功能	5-22

N

N 按钮	6-41
N 模式	6-45
电控悬架 (ECS)	6-58
e - N 动力换挡模式 (N e-shift)	6-46
e - N 驾趣增强模式 (N Grin Boost)	6-52
N 弹射起步控制 (N Launch Control)	6-49
N 电池温度预调节系统 (N Battery Preconditioning)	6-54
N 竞技踏板模式 (N Pedal)	6-50
N 模拟声浪系统 + (N Active Sound+)	6-47
N 扭矩可调模式 (N Torque Distribution)	6-51
N 漂移优化系统 (N Drift Optimizer)	6-55
N 弯道感知系统	6-57
N 专属竞技模式 (N Race)	6-53
赛道 SOC	6-57
性能选项设置	6-46
左侧脚制动器	6-56
N 再生制动	6-14
单踏板驾驶	6-16
N 再生制动功能限制	6-16
N 再生制动优化模式	6-16
使用 i- 踏板	6-17
使用 N 再生制动	6-15
您的电动汽车充电	1-13
电动汽车充电安全注意事项	1-13
检查电动汽车充电的基本信息	1-16
立即停止充电	1-28
使用便携式充电器 (ICCB)	1-24
使用快速充电器	1-22
使用慢速充电器	1-20
暖风 & 空调控制附加功能	5-83
进入隧道时空气内循环	5-86
暖风 & 空调自动干燥	5-83
清洗液喷射联动空气内循环	5-86
自动除湿功能	5-85
自动除雾功能	5-84
暖风 & 空调系统	2-15

P

平视显示器 (HUD)	5-51
平视显示器设置	5-51
平视显示器使用注意事项	5-52
平视显示器显示信息	5-51

Q

启动 / 停止按钮	6-5
车辆启动操作	6-7
车辆熄火操作	6-8
启动 / 停止按钮位置	6-6
遥控启动	6-8
气囊 - 辅助保护系统	3-32
补充安全注意事项	3-50
乘员分类系统 (OCS)	3-41
辅助保护系统 (SRS) 部件	3-34
辅助保护系统 (SRS) 警告灯	3-40
辅助保护系统 (SRS) 维护	3-50
禁止在副驾驶座椅上安装儿童保护座椅 (CRS)	3-40
气囊警告标签	3-51
气囊系统如何工作?	3-37
气囊在哪里?	3-35
气囊展开后会出现什么	3-39
为什么我的气囊在碰撞中没有展开?	3-46
前 / 侧面 / 后泊车防撞辅助 (PCA)	
泊车防撞辅助 (PCA) 功能操作	7-117
泊车防撞辅助 (PCA) 功能设置	7-116
泊车防撞辅助 (PCA) 系统故障和功能限制	7-119
全景天幕	5-40
全景天幕初始化	5-41
全景影像 (SVM)	7-98
全景影像 (SVM) 功能操作	7-99
全景影像 (SVM) 功能设置	7-98
全景影像 (SVM) 系统故障和功能限制	7-102
全轮驱动 (AWD)	6-37
紧急情况安全注意事项	6-39

S

事故或火灾对策	1-60
电动汽车其它安全注意事项	1-62
如果电动汽车被水淹没	1-60
如果电动汽车需要拖吊	1-61
如果电动汽车着火	1-60
使用电动汽车功能	1-29
检查电动汽车界面配置	1-29
检查能源信息	1-31
设置电动汽车专用功能	1-38
设置慢速充电设置选项	1-34
设置目标蓄电池充电量	1-36
设置使用输电 (V2L) 时的蓄电池放电限值	1-37
设置下次出发时间	1-33

使用输电 (V2L) 功能	1-42
解决输电 (V2L) 故障	1-48
使用车内电力	1-46
使用车外电力	1-45
使用输电 (V2L) 功能时的安全注意事项	1-42
手动限速辅助 (MSLA)	7-48
手动限速辅助 (MSLA) 功能操作	7-48

T

特殊驾驶条件	6-59
高速公路驾驶	6-61
积水区域驾驶	6-61
降低侧翻风险	6-61
平稳转弯	6-60
危险驾驶路况	6-59
陷车脱困操作要领	6-59
夜间驾驶	6-60
雨天驾驶	6-60
通风座椅	3-14
推荐电子标识 (RFID) 标签位置	2-19
推荐油液型号和容量	2-16
拖吊	8-18
拆卸式牵引挂钩	8-19
拖吊服务	8-18

W

外部灯光	5-55
车内按钮灯光	5-58
大灯护送功能	5-58
大灯水平调整开关	5-58
灯光控制	5-55
后雾灯	5-57
日间行车灯 (DRL)	5-59
蓄电池保护功能	5-57
远光灯操作	5-56
转向信号和变更车道信号	5-57
外观保养	9-44
内饰的保养	9-47
外饰的保养	9-44
外形尺寸	2-10
外装总揽 (后视图)	2-3
外装总揽 (前视图)	2-2
危险警告灯	8-2

X

现代汽车数字钥匙	5-9
二手车 / 数字钥匙的维护	5-18
功能限制	5-18
数字钥匙 (卡片式钥匙)	5-15
数字钥匙 (智能手机)	5-9
信息娱乐系统	5-96
Bluetooth® Wireless Technology 免提电话	5-98
方向盘远程控制开关	5-97
天线	5-97
USB 接口	5-96
信息娱乐系统	5-98
语音识别	5-98
行驶时出现紧急情况	8-2
行驶时车辆熄火	8-2
行驶时轮胎泄气	8-2
在交叉路口或十字路口车辆熄火	8-2
蓄电池 (12 V)	9-19
蓄电池充电	9-21
蓄电池容量标签	9-20
重新设置项目	9-21
最佳蓄电池保养方法	9-20

Y

遥控智能泊车辅助 2 (RSPA 2)	7-122
遥控智能泊车辅助 (RSPA) 功能操作	7-124
遥控智能泊车辅助 (RSPA) 功能设置	7-123
遥控智能泊车辅助 (RSPA) 系统故障和功能限制	7-137
仪表盘	4-2
减速器档位指示灯	4-7
警告灯和指示灯	4-8
仪表	4-4
仪表盘控制	4-4
仪表盘显示器显示信息	4-19
仪表盘显示器	4-22
视图模式	4-22
仪表盘显示器控制	4-22
雨刮器和喷水器	5-65
后挡风玻璃喷水器	5-67
后雨刮器和喷水器	5-67
前挡风玻璃喷水器	5-66
前挡风玻璃雨刮器	5-65
雨刮器片	9-17
雨刮器片更换	9-17
雨刮器片检查	9-17

远光灯辅助 (HBA)	5-59
远光灯辅助 (HBA) 功能操作	5-60
远光灯辅助 (HBA) 功能设置	5-60
远光灯辅助 (HBA) 系统故障和功能限制	5-60

Z

正面防撞辅助 (FCA)	7-4
正面防撞辅助 (FCA) 功能操作	7-10
正面防撞辅助 (FCA) 功能设置	7-8
正面防撞辅助 (FCA) 系统故障和功能限制	7-19
制动器信息	2-15
制动系统	6-23
车辆稳定管理 (VSM)	6-34
电控驻车制动器 (EPB)	6-25
电子稳定控制 (ESC)	6-31
动力辅助制动器	6-23
防抱死制动系统 (ABS)	6-30
防多次碰撞制动 (MCB)	6-36
高性能制动器	6-24
紧急制动信号 (ESS)	6-35
盘式制动器磨损指示器	6-24
上坡起步辅助控制 (HAC)	6-35
正确使用制动器	6-37
制动辅助系统 (BAS)	6-36
制动盘清洁	6-29
自动驻车 (AUTO HOLD)	6-27
制动油	9-14
制动油量检查	9-14
制冷剂标签	2-19
智能后备箱门	5-47
检测区域	5-49
智能后备箱门功能关闭	5-48
智能后备箱门使用	5-47
智能限速辅助 (ISLA)	7-50
智能限速辅助 (ISLA) 功能设置	7-51, 7-52
智能限速辅助 (ISLA) 系统故障和功能限制	7-53
智能巡航控制 (SCC)	7-62
智能巡航控制 (SCC) 功能操作	7-63
智能巡航控制 (SCC) 功能设置	7-62
智能巡航控制 (SCC) 系统故障和功能限制	7-71
智能再生系统	6-18
前传感器 (前雷达传感器)	6-20
因传感器故障导致的系统警告	6-20
智能再生等级设置	6-19
智能再生系统工作条件	6-19

智能再生系统启动 / 关闭	6-18
智能再生系统暂停	6-20
智能再生系统注意事项	6-21
中央控制台总揽	2-6
重要安全注意事项	3-3
保持车辆安全状态	3-3
保护所有儿童	3-3
驾驶员注意力分散	3-3
控制车速	3-3
气囊危险警告	3-3
始终佩戴好安全带	3-3
严禁酒驾、毒驾	3-3
主动风门 (AAF)	6-58
故障	6-58
自动暖风 & 空调控制系统	5-68
功能操作	5-79
暖风 & 空调	5-70
手动暖风和制冷控制	5-71
系统保养	5-80
自动暖风和制冷控制	5-70
座椅	3-4
安全注意事项	3-5
后座椅	3-8
前座椅	3-6
头枕	3-10
座椅安全带	3-15
安全带安全注意事项	3-15
安全带保护	3-22
安全带乘员保护系统	3-17
安全带附加安全注意事项	3-20
安全带警告灯	3-15
座椅加热器	3-12